



CADETS ROYAUX DE L'ARMÉE CANADIENNE

LIVRE 1 DE 2

GUIDES PÉDAGOGIQUES DE L'ÉTOILE ARGENT

(FRANÇAIS)

(Remplace l'A-CR-CCP-703/PF-002 de 2015-09-01)

This publication is available in English as A-CR-CCP-703/PF-001.

Publiée avec l'autorisation du Chef d'état-major de la Défense

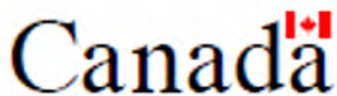



NOTICE

This documentation has been reviewed by the technical authority and does not contain controlled goods. Disclosure notices and handling instructions originally received with the document shall continue to apply.

AVIS

Cette documentation a été révisée par l'autorité technique et ne contient pas de marchandises contrôlées. Les avis de divulgation et les instructions de manutention reçues originellement doivent continuer de s'appliquer.

CADETS ROYAUX DE L'ARMÉE CANADIENNE

LIVRE 1 DE 2

GUIDES PÉDAGOGIQUES DE L'ÉTOILE ARGENT

(FRANÇAIS)

(Remplace l'A-CR-CCP-703/PF-002 de 2015-09-01)

This publication is available in English as A-CR-CCP-703/PF-001.

Publiée avec l'autorisation du Chef d'état-major de la Défense

ÉTAT DES PAGES EN VIGUEUR

Insérer les pages le plus récemment modifiées et se défaire de celles qu'elles remplacent conformément aux instructions pertinentes.

NOTA

La partie du texte touchée par le plus récent modificatif est indiquée par une ligne verticale noire dans la marge de la page. Les modifications aux illustrations sont indiquées par des mains miniatures à l'index pointé ou des lignes verticales noires.

Les dates de publication des pages originales et modifiées sont :

Original	0	2016-09-01	Mod	3
Mod	1		Mod	4
Mod	2		Mod	5

Un zéro dans la colonne Numéro de modificatif indique une page originale. La présente publication comprend 848 pages réparties de la façon suivante :

Numéro de page	Numéro de modificatif	Numéro de page	Numéro de modificatif
LIVRE 1			
Couverture	0	3N-1 à 3N-10	0
Titre	0	3O-1 à 3O-50	0
A à C	0	3P-1 à 3P-52	0
i à x	0	3Q-1 à 3Q-2	0
1-X01-1/2	0	3R-1 à 3R-2	0
1-X01-1 à 1-X01-2	0	3S-1 à 3S-2	0
2-X02-1/2	0	4-X04-1/2	0
2-X02-1 à 2-X02-2	0	4-X04-1 à 4-X04-2	0
3-303-1/2	0	5-X05-1/2	0
3-M303.01-1 à 3-M303.01-12.....	0	5-X05-1 à 5-X05-2	0
3-M303.02-1 à 3-M303.02-6.....	0	6-306-1/2	0
3-M303.03-1 à 3-M303.03-6.....	0	6-M306.01-1 à 6-M306.01-6.....	0
3-M303.04-1 à 3-M303.04-12.....	0	6-C306.01-1 à 6-C306.01-8.....	0
3-M303.05-1 à 3-M303.05-8.....	0	6-C306.02-1 à 6-C306.02-8.....	0
3-M303.06-1 à 3-M303.06-8.....	0	6-C306.03-1 à 6-C306.03-14.....	0
3-M303.07-1 à 3-M303.07-14.....	0	6A-1 à 6A-2	0
3-C303.01-1 à 3-C303.01-14.....	0	6B-1 à 6B-2	0
3-C303.02-1 à 3-C303.02-4.....	0	6C-1 à 6C-2	0
3A-1 à 3A-2	0	6D-1 à 6D-2	0
3B-1 à 3B-2	0	6E-1 à 6E-2	0
3C-1 à 3C-2	0	6F-1 à 6F-2	0
3D-1 à 3D-2	0	6G-1 à 6G-2	0
3E-1 à 3E-4	0	6H-1 à 6H-2	0
3F-1 à 3F-4	0	6I-1 à 6I-2	0
3G-1 à 3G-2	0	6J-1 à 6J-2	0
3H-1 à 3H-2	0	6K-1 à 6K-2	0
3I-1 à 3I-2	0	6L-1 à 6L-2	0
3J-1 à 3J-50	0	6M-1 à 6M-2	0
3K-1 à 3K-8	0	7-307-1/2	0
3L-1 à 3L-28	0	7-M307.01-1 à 7-M307.01-8.....	0
3M-1 à 3M-2	0	7-M307.02-1 à 7-M307.02-8.....	0
		7-M307.03-1 à 7-M307.03-8.....	0

ÉTAT DES PAGES EN VIGUEUR (SUITE)

Numéro de page	Numéro de modificatif	Numéro de page	Numéro de modificatif
13-C322.03-1 à 13-C322.03-12	0	14J-1 à 14J-6	0
13-C322.04-1 à 13-C322.04-4	0	15-325-1/2	0
13A-1 à 13A-2	0	15-M325.01-1 à 15-M325.01-12	0
13B-1 à 13B-2	0	15-M325.02-1 à 15-M325.02-16	0
13C-1 à 13C-2	0	15-M325.03-1 à 15-M325.03-10	0
13D-1 à 13D-2	0	15-C325.01-1 à 15-C325.01-16	0
13E-1 à 13E-2	0	15-C325.02-1 à 15-C325.02-8	0
13F-1 à 13F-2	0	15A-1 à 15A-2	0
14-324-1/2	0	15B-1 à 15B-2	0
14-M324.01-1 à 14-M324.01-10	0	15C-1 à 15C-2	0
14-M324.02-1 à 14-M324.02-10	0	15D-1 à 15D-2	0
14-M324.03-1 à 14-M324.03-12	0	15E-1 à 15E-2	0
14-M324.04-1 à 14-M324.04-14	0	15F-1 à 15F-6	0
14-M324.05-1 à 14-M324.05-16	0	15G-1 à 15G-4	0
14-C324.01-1 à 14-C324.01-16	0	15H-1 à 15H-2	0
14-C324.02-1 à 14-C324.02-12	0	15I-1 à 15I-2	0
14-C324.03-1 à 14-C324.03-14	0	15J-1 à 15J-6	0
14-C324.04-1 à 14-C324.04-22	0	16-326-1/2	0
14-C324.05-1 à 14-C324.05-16	0	16-M326.01-1 à 16-M326.01-10	0
14A-1 à 14A-2	0	16-M326.02A-1 à 16-M326.02A-40	0
14B-1 à 14B-2	0	16-M326.02B-1 à 16-M326.02B-36	0
14C-1 à 14C-2	0	16-M326.02C-1 à 16-M326.02C-26	0
14D-1 à 14D-2	0	16-M326.03-1 à 16-M326.03-12	0
14E-1 à 14E-2	0	16-M326.04-1 à 16-M326.04-12	0
14F-1 à 14F-8	0	16-M326.05-1 à 16-M326.05-14	0
14G-1 à 14G-2	0	16-M326.06-1 à 16-M326.06-18	0
14H-1 à 14H-2	0	16-M326.07-1 à 16-M326.07-8	0
14I-1 à 14I-2	0	16A-1 à 16A-6	0

AVANT-PROPOS ET PRÉFACE

1. **Autorité compétente.** Le présent guide pédagogique (GP) A-CR-CCP-703/PF-002 a été élaboré sous l'autorité du Directeur - Cadets et Rangers juniors canadiens, et a été publié avec l'autorisation du Chef d'état-major de la Défense.
2. **Élaboration.** Ce GP a été élaboré conformément aux principes de l'instruction axée sur le rendement décrits dans le Manuel de l'instruction individuelle et du système d'éducation des Forces canadiennes, série A-P9-050, avec des modifications pour satisfaire aux besoins des Organisations de cadets du Canada.
3. **But du GP.** Le GP doit être utilisé par les corps de cadets royaux de l'Armée canadienne conjointement avec d'autres ressources pour la conduite du programme d'étoile argent. Ce GP offre aux instructeurs les moyens de base pour donner la formation aux cadets. Chaque GP doit être révisé en conjonction avec les descriptions de leçon (DL), qui se trouvent dans l'A-CR-CCP-703/PG-002, *Cadets royaux de l'Armée canadienne - Norme de qualification et plan de l'étoile argent*, chapitre 4, avant l'instruction pour que chaque instructeur puisse préparer et planifier adéquatement chaque leçon. Les instructeurs peuvent être obligés de concevoir du matériel d'instruction au-delà du matériel fourni pour appuyer la formation (par exemple affiches, vidéos, documents de cours, modèles, etc.) en plus des documents de contrôle et de soutien de l'instruction. Des activités d'instruction sont suggérées dans la majorité des GP pour maximiser l'apprentissage et l'amusement. Les instructeurs sont aussi encouragés à modifier ou rehausser les activités, dans la mesure où ils continuent à contribuer à la réalisation de l'objectif de compétence.
4. **Utilisation des GP.** Tout au long de ces guides pédagogiques, plusieurs boîtes d'information sont utilisées pour souligner l'importance des renseignements, telles que :



Remarque adressée aux instructeurs.



Information essentielle à présenter aux cadets.



Se référer aux politiques et aux règlements des FC suivants.



Les éléments intéressants ou les instructions spéciales que l'instructeur devrait présenter aux cadets.

5. **Suggestions de modifications.** Les suggestions de modifications au présent document peuvent être envoyées directement à instructiondescadets@canada.ca.

CETTE PAGE EST INTENTIONNELLEMENT LAISSÉE EN BLANC

TABLE DES MATIÈRES

PAGE

LIVRE 1

CHAPITRE 1	OREN X01 – PARTICIPER À DES ACTIVITÉS SUR LE CIVISME	1-X01-1/2
CHAPITRE 2	OREN X02 – EFFECTUER UN SERVICE COMMUNAUTAIRE	2-X02-1/2
CHAPITRE 3	OREN 303 – EXERCER LE RÔLE DE CHEF D'ÉQUIPE	3-303-1/2
Section 1	OCOM M303.01 – DÉFINIR LE RÔLE D'UN CHEF D'ÉQUIPE.....	3-M303.01-1
Section 2	OCOM M303.02 – PARTICIPER À UNE RELATION DE MENTORAT....	3-M303.02-1
Section 3	OCOM M303.03 – PRATIQUER L'AUTO-ÉVALUATION.....	3-M303.03-1
Section 4	OCOM M303.04 – COMMUNIQUER À TITRE DE CHEF D'ÉQUIPE....	3-M303.04-1
Section 5	OCOM M303.05 – SUPERVISER LES CADETS.....	3-M303.05-1
Section 6	OCOM M303.06 – RÉSOUDRE LES PROBLÈMES.....	3-M303.06-1
Section 7	OCOM M303.07 – DIRIGER LES CADETS TOUT AU LONG D'UNE TÂCHE DE LEADERSHIP.....	3-M303.07-1
Section 8	OCOM C303.01 – DIRIGER UNE ACTIVITÉ DE PROMOTION DU TRAVAIL D'ÉQUIPE.....	3-C303.01-1
Section 9	OCOM C303.02 – DONNER UNE PRÉSENTATION AU SUJET D'UN CHEF.....	3-C303.02-1
Annexe A	MODÈLE D'ÉQUIPE DE LEADERSHIP.....	3A-1
Annexe B	ATTENTES À L'ÉGARD D'UN CADET DE L'ÉTOILE ARGENT.....	3B-1
Annexe C	RUBRIQUES D'AUTO-ÉVALUATION.....	3C-1
Annexe D	CASSE-TÊTE POUR LA COMMUNICATION.....	3D-1
Annexe E	MISES EN SITUATION DE RÉOLUTION DE PROBLÈMES.....	3E-1
Annexe F	TÂCHES DE LEADERSHIP COMMUNES POSSIBLES LORS DE LA TROISIÈME ANNÉE.....	3F-1
Annexe G	EXEMPLE DE LA TÂCHE DE LEADERSHIP.....	3G-1
Annexe H	FORMAT DE TÂCHE DE LEADERSHIP.....	3H-1
Annexe I	COMPTE RENDU APRÈS UNE TÂCHE ET RUBRIQUE D'ÉVALUATION.....	3I-1
Annexe J	TÂCHES DE LEADERSHIP.....	3J-1
Annexe K	EXEMPLES D'ÉTIREMENT.....	3K-1
Annexe L	TÂCHES DE LEADERSHIP.....	3L-1
Annexe M	GUIDE DE PLANIFICATION DE LA TÂCHE DE LEADERSHIP.....	3M-1
Annexe N	ACTIVITÉS DE LEÇON.....	3N-1
Annexe O	ACTIVITÉS DYNAMISANTES ET POUR BRISER LA GLACE.....	3O-1
Annexe P	COMMUNICATION, RÉOLUTION DE PROBLÈMES ET RENFORCEMENT DE LA CONFIANCE.....	3P-1
Annexe Q	GUIDE DE PLANIFICATION DES ACTIVITÉS DE PROMOTION DU TRAVAIL D'ÉQUIPE.....	3Q-1

TABLE DES MATIÈRES (suite)

		PAGE
Annexe R	FORMULAIRE D'AUTO-ÉVALUATION – DIRIGER UNE ACTIVITÉ DE PROMOTION DU TRAVAIL D'ÉQUIPE.....	3R-1
Annexe S	PLAN DE PRÉSENTATION AU SUJET D'UN CHEF.....	3S-1
CHAPITRE 4	OREN X04 – SUIVRE LA PARTICIPATION À DES ACTIVITÉS PHYSIQUES	4-X04-1/2
CHAPITRE 5	OREN X05 – PARTICIPER À DES ACTIVITÉS PHYSIQUES	5-X05-1/2
CHAPITRE 6	OREN 306 – TIRER AVEC LA CARABINE À AIR COMPRIMÉ DES CADETS PENDANT UNE ACTIVITÉ RÉCRÉATIVE DE TIR DE PRÉCISION	6-306-1/2
Section 1	OCOM M306.01 – PARTICIPER À UNE ACTIVITÉ RÉCRÉATIVE DE TIR DE PRÉCISION.....	6-M306.01-1
Section 2	OCOM C306.01 – IDENTIFIER LES ASSOCIATIONS CIVILES DE TIR DE PRÉCISION.....	6-C306.01-1
Section 3	OCOM C306.02 – CORRIGER L'ERREUR DE TIR.....	6-C306.02-1
Section 4	OCOM C306.03 – ADOPTER LA POSITION DEBOUT AVEC LA CARABINE À AIR COMPRIMÉ DES CADETS.....	6-C306.03-1
Annexe A	ACTIVITÉ DE CLASSIFICATION.....	6A-1
Annexe B	ACTIVITÉS AMUSANTES – TOURNOI PYRAMIDAL.....	6B-1
Annexe C	ACTIVITÉS AMUSANTES – CIBLE EN ÉTOILE.....	6C-1
Annexe D	ACTIVITÉS AMUSANTES – BALLON DE PLAGE.....	6D-1
Annexe E	ACTIVITÉS AMUSANTES – JEU DE BALLONS.....	6E-1
Annexe F	ACTIVITÉS CHRONOMÉTRÉES – VISER LES POINTS.....	6F-1
Annexe G	ACTIVITÉS CHRONOMÉTRÉES – GRILLE POUR LE TIR DE VITESSE.....	6G-1
Annexe H	ACTIVITÉS CHRONOMÉTRÉES – COURSE CONTRE LA MONTRE...	6H-1
Annexe I	ACTIVITÉS COMPÉTITIVES – COMPÉTITION DE TIR DE PRÉCISION DU CORPS DE CADETS.....	6I-1
Annexe J	ACTIVITÉS COMPÉTITIVES – LANCEMENT LUNAIRE.....	6J-1
Annexe K	EXEMPLES DE PMI.....	6K-1
Annexe L	ACTIVITÉ DE RÉGLAGE DE LA MIRE.....	6L-1
Annexe M	ACTIVITÉ DE RÉGLAGE DE LA MIRE – CORRIGÉ	6M-1
CHAPITRE 7	OREN 307 – SERVIR DANS UN CORPS DE CADETS DE L'ARMÉE	7-307-1/2
Section 1	OCOM M307.01 – IDENTIFIER LES OCCASIONS D'INSTRUCTION DE L'ÉTOILE ARGENT.....	7-M307.01-1
Section 2	OCOM M307.02 – IDENTIFIER LES OCCASIONS D'INSTRUCTION DE TROISIÈME ANNÉE DU CIEC.....	7-M307.02-1
Section 3	OCOM M307.03 – RECONNAÎTRE LE PARTENARIAT ENTRE LA LIGUE DES CADETS DE L'ARMÉE DU CANADA (LCAC) ET LE MINISTÈRE DE LA DÉFENSE NATIONALE (MDN).....	7-M307.03-1

TABLE DES MATIÈRES (suite)

		PAGE
Section 4	OCOM C307.01 – PARTICIPER À UNE PRÉSENTATION DONNÉE PAR UN CONFÉRENCIER INVITÉ D'UNE UNITÉ RÉGIONALE DE SOUTIEN AUX CADETS.....	7-C307.01-1
Section 5	OCOM C307.02 – PARTICIPER À UNE PRÉSENTATION DONNÉE PAR UN OFFICIER DE LIAISON – CADETS.....	7-C307.02-1
Section 6	OCOM C307.03 – PARTICIPER À UNE PRÉSENTATION DONNÉE PAR UN CONFÉRENCIER INVITÉ DE LA LIGUE DES CADETS DE L'ARMÉE DU CANADA.....	7-C307.03-1
Annexe A	CONTRAT D'ENGAGEMENT COMMUNAUTAIRE.....	7A-1
CHAPITRE 8	OREN 308 – DIRIGER UNE ESCOUADE AVANT UN RASSEMBLEMENT	8-308-1/2
Section 1	OCOM M308.01 – PRÉPARER UNE ESCOUADE POUR LE RASSEMBLEMENT.....	8-M308.01-1
Section 2	OCOM M308.02 – DONNER DES COMMANDEMENTS.....	8-M308.02-1
Section 3	OCOM C308.01 – EXÉCUTER DE L'EXERCICE MILITAIRE AVEC DRAPEAUX.....	8-C308.01-1
Section 4	OCOM C308.02 – DONNER DES COMMANDEMENTS.....	8-C308.02-1
Annexe A	DOCUMENT DE COURS PORTANT SUR LA SÉQUENCE D'EXERCICE MILITAIRE (PRÉPARER UNE ESCOUADE POUR LE RASSEMBLEMENT).....	8A-1
Annexe B	CARTE AIDE-MÉMOIRE.....	8B-1
CHAPITRE 9	OREN 309 – ENSEIGNER UNE LEÇON	9-309-1/2
Section 1	OCOM M309.01 – EXPLIQUER LES PRINCIPES D'INSTRUCTION.....	9-M309.01-1
Section 2	EO M309.02 – IDENTIFIER LES MÉTHODES D'INSTRUCTION.....	9-M309.02-1
Section 3	OCOM M309.03 – DÉCRIRE LES TECHNIQUES D'ART ORATOIRE...	9-M309.03-1
Section 4	OCOM M309.04 – DÉCRIRE LES TECHNIQUES DE QUESTIONS.....	9-M309.04-1
Section 5	OCOM M309.05 – CHOISIR LES AIDES DIDACTIQUES APPROPRIÉES.....	9-M309.05-1
Section 6	OCOM M309.06 – PLANIFIER UNE LEÇON.....	9-M309.06-1
Section 7	OCOM M309.07 – ENSEIGNER UNE LEÇON DE 15 MINUTES.....	9-M309.07-1
Section 8	OCOM C309.01 – DONNER UN EXPOSÉ ORAL D'UNE MINUTE.....	9-C309.01-1
Section 9	OCOM C309.02 – PLANIFIER UNE LEÇON.....	9-C309.02-1
Section 10	OCOM C309.03 – ENSEIGNER UNE LEÇON DE 15 MINUTES.....	9-C309.03-1
Section 11	OCOM C309.04 – IDENTIFIER LES FORMATIONS POUR L'INSTRUCTION DE L'EXERCICE MILITAIRE.....	9-C309.04-1
Section 12	OCOM C309.05 – PLANIFIER UNE LEÇON D'EXERCICE MILITAIRE..	9-C309.05-1
Section 13	OCOM C309.06 – ENSEIGNER UNE LEÇON D'EXERCICE MILITAIRE DE 15 MINUTES.....	9-C309.06-1
Annexe A	FEUILLE DE RENSEIGNEMENTS SUR LES PRINCIPES D'INSTRUCTION.....	9A-1

TABLE DES MATIÈRES (suite)

	PAGE
Annexe B	PRINCIPES D'INSTRUCTION – FEUILLES DE TRAVAIL 9B-1
Annexe C	MÉTHODES D'INSTRUCTION..... 9C-1
Annexe D	SÉLECTIONNER UNE MÉTHODE D'INSTRUCTION..... 9D-1
Annexe E	SÉQUENCE À SUIVRE POUR POSER DES QUESTIONS..... 9E-1
Annexe F	DOCUMENT DE COURS SUR LES QUESTIONS..... 9F-1
Annexe G	RUBRIQUE SUR LA FAÇON DE POSER DES QUESTIONS..... 9G-1
Annexe H	LISTE DE CONTRÔLE SUR LA FAÇON DE POSER DES QUESTIONS..... 9H-1
Annexe I	AIDES DIDACTIQUES COMMUNES..... 9I-1
Annexe J	AIDES DIDACTIQUES – FEUILLES DE TRAVAIL 9J-1
Annexe K	DOCUMENT DE COURS SUR LA DESCRIPTION DE LEÇON ET LE GUIDE PÉDAGOGIQUE..... 9K-1
Annexe L	PLAN DE LEÇON..... 9L-1
Annexe M	LISTE DE CONTRÔLE DU PLAN DE LEÇON..... 9M-1
Annexe N	LISTE DES SUJETS APPROUVÉS POUR UNE LEÇON DE 15 MINUTES..... 9N-1
Annexe O	DESCRIPTIONS DE LEÇONS ET GUIDES PÉDAGOGIQUES MODIFIÉS – PE 1 DE L'OCOM M104.01..... 9O-1
Annexe P	DESCRIPTIONS DE LEÇONS ET GUIDES PÉDAGOGIQUES MODIFIÉS – PE 1 DE L'OCOM M106.01..... 9P-1
Annexe Q	DESCRIPTIONS DE LEÇONS ET GUIDES PÉDAGOGIQUES MODIFIÉS – PE 4 DE L'OCOM M106.03..... 9Q-1
Annexe R	DESCRIPTIONS DE LEÇONS ET GUIDES PÉDAGOGIQUES MODIFIÉS – PE 1 DE L'OCOM M203.01..... 9R-1
Annexe S	DESCRIPTIONS DE LEÇONS ET GUIDES PÉDAGOGIQUES MODIFIÉS – PE 1 DE L'OCOM M107.02..... 9S-1
Annexe T	DESCRIPTIONS DE LEÇONS ET GUIDES PÉDAGOGIQUES MODIFIÉS – PE 1 DE L'OCOM M107.04..... 9T-1
Annexe U	DESCRIPTIONS DE LEÇONS ET GUIDES PÉDAGOGIQUES MODIFIÉS – PE 1 DE L'OCOM M222.02..... 9U-1
Annexe V	DESCRIPTIONS DE LEÇONS ET GUIDES PÉDAGOGIQUES MODIFIÉS – PE 1 DE L'OCOM M222.03..... 9V-1
Annexe W	DESCRIPTIONS DE LEÇONS ET GUIDES PÉDAGOGIQUES MODIFIÉS – PE 1 DE L'OCOM M122.01..... 9W-1
Annexe X	DESCRIPTIONS DE LEÇONS ET GUIDES PÉDAGOGIQUES MODIFIÉS – PE 1 DE L'OCOM M221.05..... 9X-1
Annexe Y	DESCRIPTIONS DE LEÇONS ET GUIDES PÉDAGOGIQUES MODIFIÉS – PE 1 DE L'OCOM M221.09..... 9Y-1
Annexe Z	DESCRIPTIONS DE LEÇONS ET GUIDES PÉDAGOGIQUES MODIFIÉS – PE 1 DE L'OCOM M122.05..... 9Z-1

TABLE DES MATIÈRES (suite)

		PAGE
Annexe AA	DESCRIPTIONS DE LEÇONS ET GUIDES PÉDAGOGIQUES MODIFIÉS – PE 1 DE L'OCOM M121.02.....	9AA-1
Annexe AB	DESCRIPTIONS DE LEÇONS ET GUIDES PÉDAGOGIQUES MODIFIÉS – PE 1 DE L'OCOM M222.02.....	9AB-1
Annexe AC	TECHNIQUES D'INSTRUCTION – FORMULAIRE D'ÉVALUATION.....	9AC-1
Annexe AD	Liste de sujets.....	9AD-1
Annexe AE	EXPOSÉ ORAL – FORMULAIRE DE RÉTROACTION.....	9AE-1
Annexe AF	PLAN DE LEÇON.....	9AF-1
Annexe AG	PLAN DE LEÇON D'EXERCICE MILITAIRE.....	9AG-1
Annexe AH	Liste de contrôle du plan de leçon d'exercice militaire.....	9AH-1
Annexe AI	Liste des sujets approuvés pour une leçon d'exercice militaire de 15 minutes.....	9AI-1
Annexe AJ	DESCRIPTIONS DE LEÇONS ET GUIDES PÉDAGOGIQUES MODIFIÉS – PE 1 ET 2 DE L'OCOM M108.01.....	9AJ-1
Annexe AK	DESCRIPTIONS DE LEÇONS ET GUIDES PÉDAGOGIQUES MODIFIÉS – PE 1 ET 2 DE L'OCOM M108.01.....	9AK-1
Annexe AL	DESCRIPTIONS DE LEÇONS ET GUIDES PÉDAGOGIQUES MODIFIÉS – PE 1 DE L'OCOM M108.02.....	9AL-1
Annexe AM	DESCRIPTIONS DE LEÇONS ET GUIDES PÉDAGOGIQUES MODIFIÉS – PE 1 DE L'OCOM M108.02.....	9AM-1
Annexe AN	DESCRIPTIONS DE LEÇONS ET GUIDES PÉDAGOGIQUES MODIFIÉS – PE 1 DE L'OCOM M108.03.....	9AN-1
Annexe AO	DESCRIPTIONS DE LEÇONS ET GUIDES PÉDAGOGIQUES MODIFIÉS – PE 1 DE L'OCOM M108.03.....	9AO-1
Annexe AP	DESCRIPTIONS DE LEÇONS ET GUIDES PÉDAGOGIQUES MODIFIÉS – PE 1 DE L'OCOM M108.03.....	9AP-1
Annexe AQ	TECHNIQUES D'INSTRUCTION DE L'EXERCICE MILITAIRE – FORMULAIRE D'ÉVALUATION.....	9AQ-1
CHAPITRE 10	OREN 311 – PARTICIPER À UNE ACTIVITÉ RÉCRÉATIVE DE BIATHLON D'ÉTÉ	10-311-1/2
Section 1	OCOM C311.01 – PRATIQUER LA VISÉE ET LE TIR À LA CARABINE À AIR COMPRIMÉ DES CADETS APRÈS UNE ACTIVITÉ PHYSIQUE	10-C311.01-1
Section 2	OCOM C311.02 – PARTICIPER À UNE ACTIVITÉ RÉCRÉATIVE DE BIATHLON D'ÉTÉ.....	10-C311.02-1
Annexe A	EXEMPLES D'ÉTIREMENT.....	10A-1
Annexe B	LIGNES DIRECTRICES POUR DIRIGER UNE ACTIVITÉ RÉCRÉATIVE DE BIATHLON D'ÉTÉ.....	10B-1
Annexe C	FEUILLE DE POINTAGE DU BIATHLON.....	10C-1
Annexe D	FEUILLE DE CONTRÔLE DU PARCOURS.....	10D-1

TABLE DES MATIÈRES (suite)

	PAGE
Annexe E	FEUILLE DE NOTATION DU CHAMP DE TIR..... 10E-1
LIVRE 2	
CHAPITRE 11	OREN X20 – PARTICIPER À DES ACTIVITÉS DE FAMILIARISATION DES FAC 11-X20-1/2
CHAPITRE 12	OREN 321 – EXERCER LES FONCTIONS D’UN CHEF D’ÉQUIPE DANS LE CADRE D’UN EXERCICE EN CAMPAGNE – BIVOUAC – LORS D’UNE FIN DE SEMAINE 12-321-1/2
Section 1	OCOM M321.01 – EXERCER LES FONCTIONS D’UN CHEF D’ÉQUIPE EN CAMPAGNE..... 12-M321.01-1
Section 2	OCOM M321.02 – CONSTRUIRE LES ÉLÉMENTS D’UN BIVOUAC.... 12-M321.02-1
Section 3	OCOM C321.01 – IDENTIFIER LES MÉTHODES D’ÉLIMINATION DES DÉCHETS EN CAMPAGNE..... 12-C321.01-1
Section 4	OCOM C321.02 – IDENTIFIER LES MESURES DE SÉCURITÉ À PRENDRE LORSQU’ON SE DÉPLACE SUR LA NEIGE ET LA GLACE..... 12-C321.02-1
Section 5	OCOM C321.03 – CONSTRUIRE DES COMMODITÉS DE CAMPAGNE..... 12-C321.03-1
Annexe A	DOCUMENT DE COURS – SCHÉMA D’UN BIVOUAC TYPE..... 12A-1
Annexe B	COMMODITÉS DE CAMPAGNE..... 12B-1
CHAPITRE 13	OREN 322 – TRACER L’EMPLACEMENT SUR UNE CARTE TOPOGRAPHIQUE À L’AIDE D’UN RÉCEPTEUR GPS 13-322-1/2
Section 1	OCOM M322.01 – RÉVISER LA NAVIGATION DE L’ÉTOILE ROUGE... 13-M322.01-1
Section 2	OCOM M322.02 – CALCULER LA DÉCLINAISON MAGNÉTIQUE..... 13-M322.02-1
Section 3	OCOM M322.03 – IDENTIFIER LES COMPOSANTS D’UN SYSTÈME DE POSITIONNEMENT GLOBAL (GPS)..... 13-M322.03-1
Section 4	OCOM M322.04 – IDENTIFIER LES CARACTÉRISTIQUES D’UN RÉCEPTEUR DU SYSTÈME DE POSITIONNEMENT GLOBAL (GPS). 13-M322.04-1
Section 5	OCOM M322.05 – ENTRER DES DONNÉES CARTOGRAPHIQUES DANS LE RÉCEPTEUR GPS..... 13-M322.05-1
Section 6	OCOM M322.06 – IDENTIFIER UN EMBLACEMENT À L’AIDE D’UN RÉCEPTEUR DU SYSTÈME DE POSITIONNEMENT GLOBAL (GPS). 13-M322.06-1
Section 7	OCOM C322.01 – PRATIQUER LA NAVIGATION À TITRE DE MEMBRE D’UN PETIT GROUPE..... 13-C322.01-1
Section 8	OCOM C322.02 – IDENTIFIER LES FACTEURS QUI ONT UNE INCIDENCE SUR LA NAVIGATION EN HIVER..... 13-C322.02-1
Section 9	OCOM C322.03 – IDENTIFIER LES PRINCIPES DE CRÉATION D’UNE CARTE..... 13-C322.03-1
Section 10	OCOM C322.04 – DESSINER LA CARTE D’UN ENDROIT À L’INTÉRIEUR DU LIEU D’INSTRUCTION LOCALE..... 13-C322.04-1
Annexe A	FEUILLE DE TRAVAIL SUR LE PROBLÈME DE DÉCLINAISON..... 13A-1

TABLE DES MATIÈRES (suite)

		PAGE
Annexe B	FEUILLE DE RÉPONSE POUR LA FEUILLE DE TRAVAIL SUR LE PROBLÈME DE DÉCLINAISON.....	13B-1
Annexe C	DONNÉE CARTOGRAPHIQUE SIMULÉE.....	13C-1
Annexe D	FEUILLE DE QUADRILLAGE.....	13D-1
Annexe E	ZONES MTU DU CANADA.....	13E-1
Annexe F	PAPIER QUADRILLÉ.....	13F-1
CHAPITRE 14	OREN 324 – SURVIVRE LORSQU’ON EST PERDU	14-324-1/2
Section 1	OCOM M324.01 – CONSTRUIRE UN ABRI IMPROVISÉ.....	14-M324.01-1
Section 2	OCOM M324.02 – RECUEILLIR DE L’EAU POTABLE.....	14-M324.02-1
Section 3	OCOM M324.03 – ALLUMER UN FEU SANS ALLUMETTES.....	14-M324.03-1
Section 4	OCOM M324.04 – PRÉDIRE LES CONDITIONS MÉTÉOROLOGIQUES (MÉTÉO).....	14-M324.04-1
Section 5	OCOM M324.05 – DÉTERMINER QUAND EFFECTUER UN AUTO-SAUVETAGE.....	14-M324.05-1
Section 6	OCOM C324.01 – IDENTIFIER LES SOURCES DE NOURRITURE À BASE D’ANIMAUX ET D’INSECTES.....	14-C324.01-1
Section 7	OCOM C324.02 – CONSTRUIRE DES COLLETS.....	14-C324.02-1
Section 8	OCOM C324.03 – ATTRAPER UN POISSON.....	14-C324.03-1
Section 9	OCOM C324.04 – RECUEILLIR LES PLANTES COMESTIBLES.....	14-C324.04-1
Section 10	OCOM C324.05 – PRÉPARER UN REPAS À PARTIR DE SOURCES DE NOURRITURE TROUVÉES EN CAMPAGNE.....	14-C324.05-1
Annexe A	ARCHET ET BAGUETTE.....	14A-1
Annexe B	SCIE À FEU.....	14B-1
Annexe C	PIERRE À FEU ET ACIER.....	14C-1
Annexe D	SOLEIL ET VERRE.....	14D-1
Annexe E	TYPES DE NUAGES COMMUNS.....	14E-1
Annexe F	HABITATS COMMUNS.....	14F-1
Annexe G	TABLEAU DE LA VALEUR NUTRITIVE DES INSECTES.....	14G-1
Annexe H	PLANTES VÉNÉNEUSES COMMUNES.....	14H-1
Annexe I	PLANTES VÉNÉNEUSES.....	14I-1
Annexe J	DOCUMENT DE COURS SUR LES MÉTHODES DE CUISSON EN CAMPAGNE.....	14J-1
CHAPITRE 15	OREN 325 – IDENTIFIER LES COMPÉTENCES D’UN CHEF D’ACTIVITÉS EN PLEIN AIR	15-325-1/2
Section 1	OCOM M325.01 – PARTICIPER À UNE DISCUSSION POUR L’INSTRUCTION SUR LES EXPÉDITIONS DES CADETS DE L’ARMÉE.....	15-M325.01-1

TABLE DES MATIÈRES (suite)

		PAGE
Section 2	OCOM M325.02 – ÉNUMÉRER LES COMPÉTENCES D'UN CHEF D'ACTIVITÉS EN PLEIN AIR.....	15-M325.02-1
Section 3	OCOM M325.03 – DISCUTER DE LA CONSCIENCE DE SOI ET DE LA CONDUITE PROFESSIONNELLE COMME COMPÉTENCE POUR UN CHEF D'ACTIVITÉS EN PLEIN AIR.....	15-M325.03-1
Section 4	OCOM C325.01 – COMMUNIQUER AU COURS D'UNE EXPÉDITION.	15-C325.01-1
Section 5	OCOM C325.02 – PARTICIPER À UNE PRÉSENTATION SUR LE PROGRAMME DU PRIX DU DUC D'ÉDIMBOURG.....	15-C325.02-1
Annexe A	MISE EN SITUATION.....	15A-1
Annexe B	FICHE DE RENSEIGNEMENTS A.....	15B-1
Annexe C	FICHE DE RENSEIGNEMENTS B.....	15C-1
Annexe D	FICHE DE RENSEIGNEMENTS C.....	15D-1
Annexe E	FEUILLE D'ACTIVITÉS D'EXPERT.....	15E-1
Annexe F	DOCUMENT DE COURS PORTANT SUR LES COMPÉTENCES D'UN CHEF D'ACTIVITÉS EN PLEIN AIR.....	15F-1
Annexe G	DEVOIR.....	15G-1
Annexe H	MISE EN SITUATION.....	15H-1
Annexe I	DOCUMENT DE COURS SUR L'ALPHABET PHONÉTIQUE ET LA PRONONCIATION DES CHIFFRES.....	15I-1
Annexe J	EXERCICE DE RADIOCOMMUNICATION.....	15J-1
CHAPITRE 16	OREN 326 – METTRE EN PRATIQUE LES COMPÉTENCES EN EXPÉDITION	16-326-1/2
Section 1	OCOM M326.01 – SE PRÉPARER POUR L'INSTRUCTION SUR LES EXPÉDITIONS.....	16-M326.01-1
Section 2	OCOM M326.02A – PAGAYER EN CANOT	16-M326.02A-1
Section 3	OCOM M326.02B – FAIRE UNE RANDONNÉE EN VÉLO DE MONTAGNE.....	16-M326.02B-1
Section 4	OCOM M326.02C – EFFECTUER UNE RANDONNÉE PÉDESTRE LE LONG D'UN ITINÉRAIRE.....	16-M326.02C-1
Section 5	OCOM M326.03 – METTRE EN PRATIQUE LA GÉRANCE DE L'ENVIRONNEMENT À TITRE DE CHEF D'ÉQUIPE.....	16-M326.03-1
Section 6	OCOM M326.04 – NAVIGUER LE LONG D'UN ITINÉRAIRE EN UTILISANT UNE CARTE ET UNE BOUSSOLE.....	16-M326.04-1
Section 7	OCOM M326.05 – UTILISER L'ÉQUIPEMENT D'EXPÉDITION.....	16-M326.05-1
Section 8	OCOM M326.06 – RESPECTER LA ROUTINE QUOTIDIENNE.....	16-M326.06-1
Section 9	OCOM M326.07 – CONSIGNER DES ENTRÉES DANS UN JOURNAL	16-M326.07-1
Annexe A	JOURNAL D'EXPÉDITION DE L'ÉTOILE ARGENT.....	16A-1

CHAPITRE 1
OREN X01 – PARTICIPER À DES ACTIVITÉS SUR LE CIVISME



INSTRUCTION COMMUNE
TOUS LES NIVEAUX D'INSTRUCTION
GUIDE PÉDAGOGIQUE
CIVISME



OREN X01 – PARTICIPER À DES ACTIVITÉS SUR LE CIVISME

Durée totale :

Pour les OCOM suivants, se référer aux descriptions de leçon situées dans l'A-CR-CCP-701/PG-002, *Cadets royaux de l'Armée canadienne, Norme de qualification et plan de l'étoile verte* :

- MX01.01A – Participer à une visite reliée au civisme,
- MX01.01B – Assister à une présentation donnée par un organisme communautaire,
- MX01.01C – Assister à une présentation donnée par un citoyen d'intérêt,
- MX01.01D – Participer au défi de la citoyenneté canadienne,
- MX01.01E – Organiser une cérémonie de citoyenneté,
- CX01.01 – Participer à des activités sur le civisme.

Pour les OCOM suivants, se référer aux guides pédagogiques situés dans l'A-CR-CCP-701/PF-002, *Cadets royaux de l'Armée canadienne – Guides pédagogiques de l'étoile verte* :

- MX01.01F – Participer à une élection,
- MX01.01G – Participer à des activités relatives aux vidéos sur les Minutes du Patrimoine,
- MX01.01H – Participer à des ateliers d'apprentissage sur le civisme.

CETTE PAGE EST INTENTIONNELLEMENT LAISSÉE EN BLANC

CHAPITRE 2

OREN X02 – EFFECTUER UN SERVICE COMMUNAUTAIRE



INSTRUCTION COMMUNE
TOUS LES NIVEAUX D'INSTRUCTION
GUIDE PÉDAGOGIQUE
SERVICE COMMUNAUTAIRE



OREN X02 – EFFECTUER UN SERVICE COMMUNAUTAIRE

Durée totale :

Pour les OCOM suivants, se référer aux guides pédagogiques situés dans l'A-CR-CCP-701/PF-002, *Cadets royaux de l'Armée canadienne – Guides pédagogiques de l'étoile verte* :

- MX02.01 – Effectuer un service communautaire,
- CX02.01 – Effectuer un service communautaire.

CETTE PAGE EST INTENTIONNELLEMENT LAISSÉE EN BLANC

CHAPITRE 3
OREN 303 – EXERCER LE RÔLE DE CHEF D'ÉQUIPE



INSTRUCTION COMMUNE

ÉTOILE ARGENT

GUIDE PÉDAGOGIQUE



SECTION 1

OCOM M303.01 – DÉFINIR LE RÔLE D'UN CHEF D'ÉQUIPE

Durée totale :

60 min

PRÉPARATION

INSTRUCTIONS PRÉALABLES À LA LEÇON

Les ressources nécessaires à l'enseignement de cette leçon sont énumérées dans la description de leçon qui se trouve dans l'A-CR-CCP-703/PG-002, chapitre 4. Les utilisations particulières de ces ressources sont indiquées tout au long du guide pédagogique, notamment au PE pour lequel elles sont requises.

Réviser le contenu de la leçon pour se familiariser avec la matière avant d'enseigner la leçon.

Photocopier les feuilles de cours qui se trouvent aux annexes A et B pour chaque cadet.

DEVOIR PRÉALABLE À LA LEÇON

S.O.

APPROCHE

L'exposé interactif a été choisi pour cette leçon afin d'initier les cadets au modèle d'équipe de leadership, aux principales compétences en leadership et aux occasions de leadership pour les cadets de l'étoile argent.

INTRODUCTION

RÉVISION

S.O.

OBJECTIFS

À la fin de cette leçon, le cadet devrait avoir défini le rôle d'un chef d'équipe.

IMPORTANCE

Il est important que les cadets définissent le rôle d'un chef d'équipe pour qu'ils puissent comprendre où ils se situent dans le modèle d'équipe de leadership et dans l'équipe de leadership au corps de cadets. Le fait de connaître les principales compétences en leadership et les attentes liées à chaque compétence peut aider les cadets à développer leurs compétences dans ce domaine tout en s'adaptant à leur rôle de chef au sein de leur corps de cadets.

Point d'enseignement 1

Expliquer le modèle d'équipe de leadership et la position du cadet de troisième année au sein de l'équipe de leadership

Durée : 10 min

Méthode : Exposé interactif



Distribuer le modèle d'équipe de leadership qui se trouve à l'annexe A.

MODÈLE D'ÉQUIPE DE LEADERSHIP

On conçoit habituellement le leadership comme une quête individuelle, mais dans le programme des cadets, il est fondé sur un modèle d'équipe.



Le modèle d'équipe de leadership est un modèle adaptable à la situation à laquelle il s'applique. Le personnel appartenant à chaque catégorie du modèle change en fonction de l'activité ou de la situation.

Au cours de sa première année, on s'attend à ce que le cadet soit un suiveur, un membre d'équipe. Au cours de sa deuxième année, il devient un pair leader. Au cours de sa troisième et de sa quatrième année, le cadet passe à un autre échelon du modèle et devient un chef d'équipe. Au cours de sa cinquième année et des années subséquentes, le cadet devient un chef d'activités.

Le dernier échelon du modèle est occupé par le personnel du corps de cadets, qui remplit la fonction de gestionnaire des activités.

À chaque fois que le cadet progresse dans le modèle d'équipe de leadership, les attentes augmentent à son endroit. En conséquence, ses responsabilités de leadership augmentent.

Dans le modèle d'équipe de leadership, la communication se fait à chaque échelon, et d'un échelon à l'autre dans les deux sens. Dans ce cadre, les cadets de chaque échelon devraient être encadrés par une personne de l'échelon supérieur.

LE MODÈLE D'ÉQUIPE DE LEADERSHIP



Directeur des cadets 3, 2008, Ottawa, Ontario, Ministère de la Défense nationale

Figure 3-1-1 Modèle d'équipe de leadership

CONFIRMATION DU POINT D'ENSEIGNEMENT 1

QUESTIONS

- Q1. Le programme des cadets est fondé sur quel type de modèle de leadership?
- Q2. À quoi s'attend-on des cadets au niveau inférieur du modèle d'équipe de leadership?
- Q3. À mesure que les cadets progressent dans le modèle de leadership, que se passe-t-il concernant leurs responsabilités de leadership?

RÉPONSES ANTICIPÉES

- R1. Le programme des cadets est fondé sur un modèle d'équipe de leadership.
- R2. On s'attend à ce que les cadets soient des suiveurs, des membres d'équipe et des pairs leaders.
- R3. Les responsabilités augmentent à mesure que le cadet progresse dans le modèle d'équipe de leadership.

Point d'enseignement 2

Décrire les principales compétences en leadership

Durée : 5 min

Méthode : Exposé interactif



Distribuer la feuille sur les attentes envers un cadet de l'étoile argent qui se trouvent à l'annexe B.

PRINCIPALES COMPÉTENCES EN LEADERSHIP

Pour devenir un leader efficace et compétent dans le programme des cadets, il faut démontrer ses connaissances et ses habiletés dans six domaines, appelés principales habiletés en leadership. Ces domaines sont les suivants :

- la gestion intrapersonnelle,
- la gestion interpersonnelle,
- le travail d'équipe,
- la communication efficace,
- le leadership mis en pratique,
- le mentorat.

CONFIRMATION DU POINT D'ENSEIGNEMENT 2

QUESTIONS

- Q1. Pour devenir un leader efficace et compétent dans le programme des cadets, il faut démontrer ses connaissances et ses habiletés dans six domaines. Quels sont-ils?
- Q2. Énumérer les six principales compétences en leadership.

RÉPONSES ANTICIPÉES

- R1. Les principales compétences en leadership.
- R2. Les six principales compétences en leadership sont les suivantes :
- la gestion intrapersonnelle,
 - la gestion interpersonnelle,
 - le travail d'équipe,
 - la communication efficace,
 - le leadership mis en pratique,
 - le mentorat.

Point d'enseignement 3

Expliquer les éléments de la gestion intrapersonnelle

Durée : 5 min

Méthode : Exposé interactif



Demander aux cadets de suivre en utilisant le document de cours des PE 3 à 8 sur les attentes envers un cadet de l'étoile argent.

ÉLÉMENTS DE LA GESTION INTRAPERSONNELLE

La gestion intrapersonnelle est la façon dont les cadets se contrôlent. Voici les cinq éléments de la gestion intrapersonnelle.

Identifier ses besoins personnels et les satisfaire. Les cadets doivent être en mesure d'identifier leurs besoins personnels et ils doivent accepter la responsabilité de les satisfaire. Voici des exemples de besoins personnels de base : s'alimenter et boire, se sentir en sécurité, avoir un sentiment d'appartenance et avoir confiance en soi. Une fois que les cadets connaissent leurs besoins, ils doivent veiller à les satisfaire.

Pratiquer la maîtrise de soi. Les cadets doivent pratiquer la maîtrise de soi. Il peut s'agir d'un exercice difficile, mais les cadets doivent tenter de ne pas trop se laisser bouleverser par les situations sur lesquelles ils n'ont pas le contrôle. Lorsque les cadets s'irritent ou qu'ils se mettent en colère, ils remettent le contrôle de la situation à une autre personne. En demeurant calmes, ils seront en mesure de prendre de meilleures décisions.

Pratiquer l'autogestion. Les cadets doivent prendre le contrôle de leur propre vie. Ils doivent être organisés et savoir se maîtriser. Le fait de devenir autonome (p. ex., être ponctuel et s'habiller de façon appropriée) constitue un aspect naturel de la vie d'adulte.

Poursuivre l'auto-perfectionnement. Les cadets doivent chercher à s'améliorer. Le fait de chercher à s'améliorer chaque jour est un objectif louable. Que ce soit comme cadet, comme ami ou à l'école, il faut toujours chercher l'excellence.

Établir l'identité positive. Les cadets doivent acquérir de l'estime de soi. Il est important d'être fier de ses réalisations. Lorsqu'une personne sait que les autres la perçoivent comme un modèle et qu'ils veulent passer du temps avec elle, elle devrait être fière d'elle-même.

CONFIRMATION DU POINT D'ENSEIGNEMENT 3

QUESTIONS

- Q1. Qu'est-ce que la gestion intrapersonnelle?
- Q2. Quels sont les cinq éléments de la gestion intrapersonnelle?
- Q3. De quelle façon les cadets peuvent-ils pratiquer l'autogestion?

RÉPONSES ANTICIPÉES

- R1. La gestion intrapersonnelle est la façon dont les cadets se contrôlent.
- R2. Les cinq éléments de la gestion intrapersonnelle sont les suivants :
- identifier les besoins personnels et satisfaire à ces besoins;
 - pratiquer la maîtrise de soi;
 - pratiquer l'autogestion;
 - poursuivre l'auto-perfectionnement;
 - établir l'identité positive.
- R3. Les cadets peuvent pratiquer l'autogestion en prenant le contrôle de leur propre vie.

Point d'enseignement 4

Expliquer les éléments de la gestion interpersonnelle

Durée : 5 min

Méthode : Exposé interactif

ÉLÉMENTS DE LA GESTION INTERPERSONNELLE

La gestion interpersonnelle est la façon dont les cadets se comportent et s'entendent avec les autres. Elle est composée des trois éléments suivants :

Interagir positivement dans la communauté de cadets. Les cadets doivent collaborer entre autres avec le personnel, les parents et les bénévoles de façon respectueuse et utile.

Interagir positivement avec les autres. Les cadets doivent établir des relations sociales positives en offrant leur soutien et leur encouragement dans leur interaction avec les autres cadets.

S'occuper des conflits interpersonnels d'une manière respectueuse. Les cadets doivent résoudre leurs désaccords avec les autres au niveau le plus bas possible et trouver une solution mutuellement satisfaisante, où les deux parties sont gagnantes.

CONFIRMATION DU POINT D'ENSEIGNEMENT 4

QUESTIONS

- Q1. Qu'est-ce que la gestion interpersonnelle?
- Q2. Quels sont les trois éléments de la gestion interpersonnelle?
- Q3. De quelle façon les cadets doivent-ils résoudre des désaccords?

RÉPONSES ANTICIPÉES

- R1. La gestion interpersonnelle est la façon dont les cadets se comportent et s'entendent avec les autres.
- R2. Les trois éléments de la gestion interpersonnelle sont les suivants :
- interagir positivement dans la communauté de cadets;
 - interagir positivement avec les autres;
 - s'occuper des conflits interpersonnels d'une manière respectueuse.
- R3. Les cadets doivent résoudre leurs désaccords avec les autres au niveau le plus bas possible et trouver une solution mutuellement satisfaisante, où les deux parties sont gagnantes.

Point d'enseignement 5

Expliquer les éléments du travail d'équipe

Durée : 5 min

Méthode : Exposé interactif

ÉLÉMENTS DU TRAVAIL D'ÉQUIPE

Le travail d'équipe est la façon dont les cadets créent des actions efficaces et efficientes au sein d'un groupe de personnes. Voici les trois éléments du travail d'équipe :

Participer aux étapes de la formation d'une équipe. Les cadets doivent prendre part aux étapes de la formation d'une équipe. Ces étapes sont la formation, l'éclosion, la normalisation, la performance et l'exécution.

Présenter la dynamique positive de l'équipe. Les cadets doivent faire preuve d'une dynamique d'équipe positive en pratiquant ce qui suit : suivre le chef d'équipe, inclure tous les participants; encourager les membres de l'équipe; contribuer au bon moral et à l'esprit de corps de l'équipe et à la réalisation de ses objectifs; prendre part aux décisions de groupe; faire confiance à l'équipe et appuyer et apprécier ses membres; célébrer les réussites de l'équipe.

Participer à des activités de promotion du travail d'équipe. Les cadets doivent prendre part aux activités de promotion du travail d'équipe. Elles permettront de créer une dynamique d'équipe positive et les cadets pourront pratiquer leurs compétences en leadership.

CONFIRMATION DU POINT D'ENSEIGNEMENT 5

QUESTIONS

- Q1. Qu'est-ce que le travail d'équipe?
- Q2. Quelles sont les trois éléments du travail d'équipe?
- Q3. Comment les cadets peuvent-ils faire preuve d'une dynamique d'équipe positive?

RÉPONSES ANTICIPÉES

- R1. Le travail d'équipe est la façon dont les cadets créent des actions efficaces et efficientes au sein d'un groupe de personnes.
- R2. Les trois éléments du travail d'équipe sont :
- participer aux étapes de la formation d'une équipe;
 - présenter la dynamique positive de l'équipe;
 - participer à des activités de promotion du travail d'équipe.
- R3. Les cadets peuvent faire preuve d'une dynamique d'équipe positive en pratiquant ce qui suit : suivre le chef d'équipe, inclure tous les participants; encourager les membres de l'équipe; contribuer au bon moral et à l'esprit de corps de l'équipe et à la réalisation de ses objectifs; prendre part aux décisions de groupe; faire confiance à l'équipe et appuyer et apprécier ses membres; célébrer les réussites de l'équipe.

Point d'enseignement 6

Expliquer les éléments d'une communication efficace

Durée : 5 min

Méthode : Exposé interactif

ÉLÉMENTS D'UNE COMMUNICATION EFFICACE

La communication efficace a trait à la façon dont les cadets réussissent à transmettre de l'information. Voici les trois éléments de la communication efficace :

Recevoir l'information. Les cadets devraient recevoir ou obtenir des instructions ou des faits. Cette information peut être reçue oralement ou par écrit.

Interpréter de l'information. Les cadets devraient comprendre les instructions ou les faits. Pour interpréter correctement de l'information, il faut poser des questions à celui qu'il l'a transmise pour s'assurer qu'elle est claire.

Répondre à l'information. Les cadets devraient réagir aux instructions ou aux faits. Répondre à l'information peut consister à transmettre de l'information aux autres, résoudre des problèmes, etc.

CONFIRMATION DU POINT D'ENSEIGNEMENT 6

QUESTIONS

- Q1. Qu'est-ce que la communication efficace?
- Q2. Quels sont les trois éléments d'une communication efficace?
- Q3. De quelles façons l'information peut-elle être reçue?

RÉPONSES ANTICIPÉES

R1. La communication efficace a trait à la façon dont les cadets réussissent à transmettre de l'information.

R2. Les trois éléments d'une communication efficace sont :

- recevoir l'information;
- interpréter l'information;
- répondre à l'information.

R3. L'information peut être reçue oralement ou par écrit.

Point d'enseignement 7

Expliquer les éléments du leadership mis en pratique

Durée : 5 min

Méthode : Exposé interactif

ÉLÉMENTS DU LEADERSHIP MIS EN PRATIQUE

Le leadership mis en pratique est à la façon dont les cadets influencent les autres et gèrent leurs relations avec eux. Voici les six éléments du leadership mis en pratique :

Servir d'exemple aux autres. Les cadets devraient être des modèles pour les autres. Si les cadets sont des exemples en ce qui a trait aux principales compétences en leadership, les autres voudront les imiter.

Participer aux tâches de leadership. Les cadets prendront part à des tâches données. Ils auront ainsi la chance d'influencer les autres et de gérer leur relation avec eux. Certaines de ces tâches seront évaluées par le personnel, d'autres ne le seront pas. Les cadets devraient pratiquer la réflexion et l'auto-évaluation après avoir dirigé chaque tâche.

Diriger la tâche de leadership tout en supervisant l'équipe. Les cadets observeront et guideront une équipe pendant qu'ils exercent leur tâche de leadership. La supervision des autres constitue l'une des responsabilités d'un leader. Les cadets devront s'assurer d'exercer leur tâche de leadership de façon sécuritaire et de la compléter conformément aux instructions du personnel.

Diriger les activités de promotion du travail d'équipe. Les cadets devraient diriger des jeux de promotion du travail d'équipe ou des jeux créatifs. Ils auront ainsi la chance d'influencer les autres et de gérer leur relation avec eux. De nouveau, les cadets devraient pratiquer la réflexion et l'auto-évaluation après avoir dirigé les activités de promotion du travail d'équipe.

Donner une rétroaction à l'équipe. Les cadets doivent réviser l'achèvement et les résultats d'une tâche de leadership ou d'une activité de promotion du travail d'équipe, et en discuter. Ils devraient pratiquer la communication efficace pendant qu'ils s'adressent à l'équipe.

Présenter un compte rendu au chef d'équipe après la tâche. Les cadets doivent réviser avec leur chef ou superviseur l'achèvement et les résultats d'une tâche de leadership ou d'une activité de promotion du travail d'équipe, et en discuter. Ils devraient pratiquer la communication efficace pendant qu'ils s'adressent à leur chef ou leur superviseur.

CONFIRMATION DU POINT D'ENSEIGNEMENT 7

QUESTIONS

Q1. Qu'est-ce que le leadership mis en pratique?

Q2. Quels sont les six éléments ou aspects du leadership mis en pratique?

Q3. Pourquoi est-il important d'être un exemple pour les autres?

RÉPONSES ANTICIPÉES

R1. Le leadership mis en pratique est la façon dont les cadets influencent les autres et gèrent leur relation avec eux.

R2. Les six éléments ou aspects du leadership mis en pratique sont les suivants :

- servir d'exemple aux autres;
- participer aux tâches de leadership;
- diriger la tâche de leadership tout en supervisant l'équipe;
- diriger les activités de promotion du travail d'équipe;
- donnant une rétroaction à l'équipe;
- présenter un compte rendu au chef d'équipe après la tâche.

R3. Il est important d'être un exemple pour les autres parce que si les cadets sont des modèles, les autres voudront les imiter.

Point d'enseignement 8

Expliquer les éléments du mentorat

Durée : 5 min

Méthode : Exposé interactif

ÉLÉMENTS DU MENTORAT

Le mentorat est la façon dont les cadets prennent part à une association professionnelle entre deux personnes et qui est axée sur l'auto-perfectionnement. Voici les deux aspects du mentorat :

Le rôle du cadet encadré. Les cadets joueront le rôle d'un cadet encadré. Il s'agit de la personne qui est entraînée. Les cadets encadrés devaient améliorer leurs connaissances et leurs compétences en leadership. L'apprentissage en suivant l'exemple du mentor constitue un aspect important de la relation de mentorat.

Le rôle d'un mentor. Les cadets joueront le rôle d'un mentor. Il s'agit de la personne qui joue le rôle de conseiller ou de guide. Ces cadets devaient améliorer leurs compétences liées au leadership, à l'encadrement et à la communication. En tant que mentors, les cadets pourraient voir les choses d'un point de vue différent de celui du cadet encadré.

CONFIRMATION DU POINT D'ENSEIGNEMENT 8

QUESTIONS

Q1. Qu'est-ce que le mentorat?

Q2. Quels sont les deux éléments du mentorat?

Q3. Qui est la personne entraînée dans une relation de mentorat?

RÉPONSES ANTICIPÉES

R1. Le mentorat est la façon dont les cadets prennent part à une association professionnelle entre deux personnes et qui est axée sur l'auto-perfectionnement.

R2. Les deux éléments du mentorat sont les suivants :

- le rôle d'un cadet encadré;
- le rôle d'un mentor.

R3. La personne entraînée dans une relation de mentorat est le cadet encadré.

Point d'enseignement 9**Identifier les occasions de chef d'équipe de l'étoile argent**

Durée : 5 min

Méthode : Exposé interactif

OCCASIONS DE CHEF D'ÉQUIPE DE L'ÉTOILE ARGENT

La troisième année, les cadets auront des occasions d'être chef d'équipe. En voici quelques-unes :

Exercer le rôle d'un mentor. Exercer le rôle de mentor peut être aussi simple que de s'associer avec un cadet de première année. Ce système de pairage peut aider les cadets de première année à acquérir des compétences et des connaissances liées au corps de cadets et aider le cadet de troisième année à développer ses habiletés en leadership et en communication.

Effectuer une tâche de leadership. Chaque cadet de troisième année aura des occasions d'effectuer une tâche de leadership. Ces tâches peuvent consister en l'aménagement d'une salle de classe, le nettoyage d'un édifice ou aider pendant une journée d'expédition. Certaines tâches de leadership seront évaluées par le personnel.

CONFIRMATION DU POINT D'ENSEIGNEMENT 9

QUESTIONS

- Q1. Quelles sont les occasions d'instruction de l'étoile argent?
- Q2. Décrire une façon simple d'exercer le rôle d'un mentor?
- Q3. Donner des exemples de tâches de leadership?

RÉPONSES ANTICIPÉES

R1. Les occasions d'instruction de l'étoile argent comprennent les suivantes :

- exercer le rôle d'un mentor;
- effectuer une tâche de leadership.

R2. Une façon simple d'exercer le rôle d'un mentor consiste à recourir au système de pairage.

R3. Voici des exemples de tâches de leadership : aménager une salle de classe, nettoyer un édifice ou aider pendant une journée d'expédition.

CONFIRMATION DE FIN DE LEÇON

QUESTIONS

Q1. Quel poste un cadet de l'étoile argent occupe-t-il dans le modèle d'équipe de leadership?

Q2. Énumérer les six principales compétences de leadership.

Q3. Quelles sont les occasions d'instruction de l'étoile argent?

RÉPONSES ANTICIPÉES

R1. Le cadet de l'étoile argent occupe le poste d'un chef d'équipe.

R2. Les six principales compétences en leadership sont les suivantes :

- la gestion intrapersonnelle,
- la gestion interpersonnelle,
- le travail d'équipe,
- la communication efficace,
- le leadership mis en pratique,
- le mentorat.

R3. Les occasions d'instruction de l'étoile argent comprennent les suivantes :

- exercer le rôle d'un mentor;
- effectuer une tâche de leadership.

CONCLUSION

DEVOIR/LECTURE/PRATIQUE

S.O.

MÉTHODE D'ÉVALUATION

S.O.

OBSERVATIONS FINALES

Les cadets doivent connaître et comprendre leur rôle au sein de l'équipe de leadership du corps de cadets. Lorsque les cadets savent quelles sont les attentes à leur égard, il est beaucoup plus facile pour eux de se fixer des objectifs et de les atteindre. Des attentes élevées donnent de meilleurs résultats. Le fait de connaître les principales compétences en leadership et les éléments de chacune d'elles peut aider les cadets à développer leurs compétences dans ce domaine tout en s'adaptant à leur rôle de chef au sein de leur corps de cadets.

COMMENTAIRES/REMARQUES À L'INSTRUCTEUR

S.O.

DOCUMENTS DE RÉFÉRENCE

- C0-114 (ISBN 0-02-863656-2) Pell, A. R. (1999). *The Complete Idiot's Guide to Team Building*. Indianapolis, Indiana, Alpha Books.
- C0-115 (ISBN 0-7879-4059-3) Van Linden, J. A., & Fertman, C. I. (1998). *Youth Leadership*. San Francisco, Californie, Jossey-Bass Inc., Publishers.
- C0-240 (ISBN 0-934387-05-2) Collard, M. (2005). *No Props: Great Games With No Equipment*. Beverly, Massachusetts, Project Adventure, Inc.
- C0-245 (ISBN 1-58062-513-4) Adams, B. (2001). *The Everything Leadership Book*. Avon, Massachusetts, Adams Media.
- C0-256 (ISBN 0-7894-4863-7) Heller, R. (1999). *Achieving Excellence*. New York, New York, DK Publishing, Inc.
- C0-258 (ISBN 978-1-59869-450-5) Nigro, N. (2008). *The Everything Coaching and Mentoring Book*. (2^e éd.). Avon, Massachusetts, F+W Publications Company.
- C0-268 (ISBN 978-1-57542-265-7) MacGregor, M. S. (2008). *Teambuilding With Teens: Activities for Leadership, Decision Making and Group Success*. Minneapolis, Minnesota, Free Spirit Publishing.
- C0-270 Maslow, A. H. (1943). *A Theory of Human Motivation*. *Psychological Review*, vol. 50, n° 4, page 370 à 396.
- C0-271 Farthing, D. (2001). *Peacebuilders 1: Conflict Resolution Youth Reference Guide*. Ottawa, Ontario, YouCAN.



INSTRUCTION COMMUNE
ÉTOILE ARGENT
GUIDE PÉDAGOGIQUE



SECTION 2

OCOM M303.02 – PARTICIPER À UNE RELATION DE MENTORAT

Durée totale :

30 min

PRÉPARATION

INSTRUCTIONS PRÉALABLES À LA LEÇON

Les ressources nécessaires à l'enseignement de cette leçon sont énumérées dans la description de leçon qui se trouve dans l'A-CR-CCP-703/PG-002, chapitre 4. Les utilisations particulières de ces ressources sont indiquées tout au long du guide pédagogique, notamment au PE pour lequel elles sont requises.

Réviser le contenu de la leçon pour se familiariser avec la matière avant d'enseigner la leçon.

Préparer des questions pour la discussion de groupe.

DEVOIR PRÉALABLE À LA LEÇON

S.O.

APPROCHE

L'exposé interactif a été choisi pour le PE 1 afin d'initier les cadets à la relation de mentorat, de susciter leur intérêt et de leur présenter la matière de base.

Une discussion de groupe a été choisie pour le PE 2, parce qu'elle permet aux cadets d'interagir avec leurs pairs et de partager leurs connaissances, leurs expériences, leurs opinions et leurs sentiments sur la relation de mentorat.

INTRODUCTION

RÉVISION

S.O.

OBJECTIFS

À la fin de la présente leçon, les cadets devraient avoir participé à une relation de mentorat.

IMPORTANCE

Il est important que les cadets participent à une relation de mentorat pour favoriser le développement de leurs compétences en leadership. La relation de mentorat permet d'améliorer les connaissances et les compétences

des participants en leadership et en communication, pour résoudre des conflits et favoriser la rétroaction constructive; elle devrait permettre de développer le leadership de tous les cadets.

Point d'enseignement 1**Expliquer la relation de mentorat**

Durée : 15 min

Méthode : Exposé interactif



Commencer la leçon en demandant aux cadets s'ils connaissent la signification du mot mentorat. Ont-ils des exemples de mentorat?

LA RELATION DE MENTORAT

Une relation de mentorat est une association professionnelle entre deux personnes et qui est axée sur l'auto-perfectionnement. Une personne joue le rôle de mentor, l'autre personne est le cadet encadré. Le mentor est un conseiller ou un guide expérimenté et fiable, mais on s'attend à ce que les deux personnes apprennent des choses dans cette relation.



Un cadet de troisième année peut établir une relation de mentorat simplement en s'associant à un cadet de première année. Ce système de pairage peut aider les cadets de première année à acquérir des compétences et des connaissances liées au corps de cadets et aider le cadet de troisième année à développer ses compétences en leadership et en communication. Un cadet de troisième année peut aussi être encadré par un cadet de cinquième année.

Reconnaître l'objectif d'une relation de mentorat

L'objectif d'une relation de mentorat est que le mentor et le cadet encadré partagent des expériences, de sorte que le cadet encadré soit mieux préparé à progresser dans le programme grâce à ses connaissances et à sa confiance.

Identifier les avantages de participer à une relation de mentorat

Les avantages d'une participation à une relation de mentorat sont nombreux. L'avantage principal d'être encadré pour un cadet est qu'il pourra démontrer des compétences améliorées et devenir plus autonome et efficace. L'avantage le plus important pour le mentor est de se rendre compte qu'il a inspiré le cadet à donner un rendement supérieur à celui qu'il aurait fourni sans un mentor.

Contribuer à la relation de mentorat

La contribution à la relation de mentorat signifie que le mentor et la personne encadrée auront un mot à dire concernant la personne avec laquelle ils seront jumelés. La relation de mentorat est fondée sur la confiance; on peut s'assurer que la relation avec la personne que l'on choisit sera durable et valorisante.

Être ouvert aux nouvelles choses

Pour qu'une relation de mentorat soit fructueuse, les deux personnes doivent être ouvertes à essayer de nouvelles choses. L'élargissement de ses horizons et l'amélioration de ses connaissances constituent les fondements d'une relation de mentorat. Il faut du courage pour être réceptif à de nouvelles idées et de nouvelles expériences.

Être réceptif aux suggestions et à la critique constructive

Le cadet encadré doit donner suite aux suggestions que lui fait le mentor. Le mentor doit recourir à la critique constructive et tenter de donner de la rétroaction qui aidera le cadet encadré. Il peut s'agir de la rétroaction de nature positive ou de la rétroaction qui aidera à trouver des solutions en cas de rendement médiocre. La tâche du cadet encadré est d'être réceptif aux recommandations que l'on lui fait.

Donner une rétroaction au mentor

Le mentorat est une relation à deux sens, c'est pourquoi il est important que le cadet encadré donne de la rétroaction au mentor. Cette rétroaction doit être fondée sur les sentiments, positifs et négatifs, ainsi que sur les observations. Si le cadet encadré n'exprime pas ses sentiments au mentor au sujet de la relation, ses progrès seront ralentis.

Apprendre de l'exemple donné par le mentor

Il incombe au mentor de donner le type d'exemple que le cadet encadré voudra imiter, et ce, dans tous les aspects du programme (p. ex., l'exercice militaire, la tenue, le comportement, le leadership et le rendement en classe). Le cadet encadré doit apprendre des choses non seulement à partir des réussites du mentor, mais aussi de ses échecs.



Il est important de se rappeler que l'échec n'est pas nécessairement une chose négative. Tant que les cadets progressent (qu'ils apprennent de leurs erreurs), l'échec peut offrir un avantage, car il crée une occasion d'apprentissage.

Participer à des activités de mentorat

Pour tirer pleinement profit d'une relation de mentorat, le cadet encadré doit être prêt à participer à certaines activités de mentorat, comme la réflexion, l'auto-évaluation et les discussions concernant les réussites, les problèmes et les échecs. Le mentor doit aussi se préparer pour chaque session de mentorat. Il doit avoir un ordre du jour des sujets de discussion et s'assurer que ces discussions demeureront axées sur les sujets prévus.

Apprécier la relation de mentorat

Une relation de mentorat efficace doit être respectée par les deux personnes engagées dans la relation. Chaque personne doit avoir beaucoup d'estime pour l'autre. En appréciant l'effort, le temps consacré et les réalisations de l'autre personne, on s'assure que cette association sera durable et mutuellement bénéfique.

CONFIRMATION DU POINT D'ENSEIGNEMENT 1

QUESTIONS

- Q1. Quel est l'avantage principal d'une relation de mentorat pour un cadet encadré?
- Q2. Pourquoi le mentor et le cadet encadré devraient-ils être ouverts à de nouvelles choses?
- Q3. Donner quelques exemples des activités de mentorat?

RÉPONSES ANTICIPÉES

- R1. L'avantage principal est que le cadet encadré pourra démontrer des habiletés améliorées et devenir plus autonome et efficace.

- R2. Le mentor et le cadet encadré doivent être ouverts à de nouvelles choses parce que chacun d'eux devrait souhaiter élargir ses horizons et augmenter ses connaissances de la relation de mentorat. Il faut du courage pour être réceptif à de nouvelles idées et de nouvelles expériences.
- R3. Des activités de mentorat comme la réflexion, l'auto-évaluation et les discussions concernant les réussites, les problèmes et les échecs.

Point d'enseignement 2

Animer une discussion de groupe au sujet du mentorat

Durée : 10 min

Méthode : Discussion de groupe

CONNAISSANCES PRÉALABLES



L'objectif d'une discussion de groupe est d'obtenir de l'information au sujet de la relation de mentorat auprès du groupe, à l'aide des conseils pour répondre aux questions ou animer la discussion, et des questions suggérées fournies.



La discussion de groupe est axée sur la l'auto-évaluation, l'auto-évaluation, la consignation dans un journal et les sessions de mentorat.

DISCUSSION DE GROUPE



CONSEILS POUR RÉPONDRE AUX QUESTIONS OU ANIMER UNE DISCUSSION

- Établir les règles de base de la discussion, p. ex. : tout le monde doit écouter respectueusement; ne pas interrompre; une seule personne parle à la fois; ne pas rire des idées des autres; vous pouvez être en désaccord avec les idées, mais pas avec la personne; essayez de comprendre les autres, de la même façon que vous espérez qu'ils vous comprennent, etc.
- Asseoir le groupe dans un cercle et s'assurer que tous les cadets peuvent se voir mutuellement.
- Poser des questions qui incitent à la réflexion; en d'autres mots, éviter les questions à répondre par oui ou par non.
- Gérer le temps en veillant à ce que les cadets ne débordent pas du sujet.
- Écouter et répondre de façon à exprimer que le cadet a été entendu et compris. Par exemple, paraphraser les idées des cadets.
- Accorder suffisamment de temps aux cadets pour répondre aux questions.
- S'assurer que chaque cadet a la possibilité de participer. Une solution est de circuler dans le groupe et de demander à chaque cadet de donner une brève réponse à la question. Permettre aux cadets de passer leur tour, s'ils le souhaitent.
- Préparer des questions supplémentaires à l'avance.

QUESTIONS SUGGÉRÉES

- Q1. Qu'est-ce que la réflexion personnelle?
- Q2. Pourquoi pensez-vous que la réflexion personnelle est utile lorsqu'on participe à une relation de mentorat? Donner des exemples d'occasions où le cadet encadré peut recourir à la réflexion personnelle. Donner des exemples d'occasions où le mentor peut recourir à la réflexion personnelle.
- Q3. Qu'est-ce que l'auto-évaluation?
- Q4. Y a-t-il une différence entre l'auto-évaluation et la réflexion personnelle?
- Q5. Pourquoi pensez-vous que l'auto-évaluation est utile lorsqu'on participe à une relation de mentorat? Donner des exemples d'occasions où le cadet encadré peut recourir à l'auto-évaluation. Donner des exemples d'occasions où le mentor peut recourir à la réflexion personnelle.
- Q6. Quelle est l'utilité de consigner de l'information dans un journal?
- Q7. Y a-t-il une différence entre la consignation d'information dans un journal, l'auto-évaluation et la réflexion personnelle?
- Q8. Pourquoi pensez-vous que la consignation dans un journal est utile lorsqu'on participe à une relation de mentorat? Donner des exemples d'occasions où le cadet encadré peut recourir à la consignation dans un journal. Donner des exemples d'occasions où le mentor peut recourir à la consignation dans un journal.
- Q9. Lorsqu'une session de mentorat a lieu, à quoi pensez-vous qu'elle ressemble?
- Q10. Comment sonne-t-elle?
- Q11. Selon vous, comment se sent-on lors d'une séance de mentorat?



D'autres questions et réponses seront soulevées au cours de la discussion de groupe. La discussion de groupe ne doit pas se limiter uniquement aux questions suggérées.



Renforcer les réponses proposées et les commentaires formulés pendant la discussion de groupe, en s'assurant que tous les aspects du point d'enseignement ont été couverts.

CONFIRMATION DU POINT D'ENSEIGNEMENT 2

La participation des cadets à la discussion de groupe servira de confirmation de l'apprentissage de ce PE.

CONFIRMATION DE FIN DE LEÇON

La participation des cadets à la discussion de groupe servira de confirmation de l'apprentissage de cette leçon.

CONCLUSION

DEVOIR/LECTURE/PRATIQUE

S.O.

MÉTHODE D'ÉVALUATION

S.O.

OBSERVATIONS FINALES

Être encadré et servir de mentor constituent une façon d'améliorer ses habiletés et ses connaissances sur le leadership. La relation de mentorat permet de développer la confiance, et la confiance est le fondement du leadership. La réflexion personnelle, l'auto-évaluation et la consignation d'information dans un journal constituent d'excellentes méthodes de suivi des progrès réalisés dans le cadre du programme des cadets.

COMMENTAIRES/REMARQUES À L'INSTRUCTEUR

À la fin de cette leçon, tous les cadets de troisième année doivent choisir au moins un cadet de première année en vue de l'encadrer. De plus, on doit demander à tous les cadets de troisième année de dire avec lequel des cadets de cinquième année ils aimeraient être jumelés.

DOCUMENTS DE RÉFÉRENCE

- C0-258 (ISBN 978-1-59869-450-5) Nigro, N. (2008). *The Everything Coaching and Mentoring Book*. (2^e éd.). Avon, Massachusetts, F+W Publications Company.
- C2-109 (ISBN 0-7872-6561-6) Sugarman, D., Doherty, K., Garvey, D., & Gass, M. (2000). *Reflective Learning: Theory and Practice*. Dubuque, Iowa, Kendall/Hunt Publishing Company.



INSTRUCTION COMMUNE
ÉTOILE ARGENT
GUIDE PÉDAGOGIQUE



SECTION 3

OCOM M303.03 – PRATIQUER L'AUTO-ÉVALUATION

Durée totale :

30 min

PRÉPARATION

INSTRUCTIONS PRÉALABLES À LA LEÇON

Les ressources nécessaires à l'enseignement de cette leçon sont énumérées dans la description de leçon qui se trouve dans l'A-CR-CCP-703/PG-002, chapitre 4. Les utilisations particulières de ces ressources sont indiquées tout au long du guide pédagogique, notamment au PE pour lequel elles sont requises.

Réviser le contenu de la leçon pour se familiariser avec la matière avant d'enseigner la leçon.

Photocopier le document de cours qui se trouve à l'annexe C pour chaque cadet.

DEVOIR PRÉALABLE À LA LEÇON

S.O.

APPROCHE

L'exposé interactif a été choisi pour le PE 1 pour définir la réflexion et l'auto-évaluation.

Une activité en classe a été choisie pour le PE 2, parce que c'est une façon interactive de stimuler la réflexion, de susciter l'intérêt des cadets et d'effectuer des auto-évaluations.

Une discussion de groupe a été choisie pour le PE 3, parce qu'elle permet aux cadets d'interagir avec leurs pairs et de partager leurs connaissances, leurs expériences, leurs opinions et leurs sentiments au sujet des avantages à obtenir des commentaires et de l'aide.

INTRODUCTION

RÉVISION

S.O.

OBJECTIFS

À la fin de la présente leçon, le cadet devra être capable de pratiquer une auto-évaluation.

IMPORTANCE

Il est important que les cadets pratiquent des auto-évaluations, puisque c'est une excellente méthode pour identifier les domaines à améliorer et évaluer l'apprentissage. L'auto-évaluation est une pierre angulaire de

l'évaluation de l'apprentissage. Elle permet aux cadets et au personnel de s'assurer que les objectifs individuels et du programme ou de l'organisation seront atteints.

Point d'enseignement 1

Définir la réflexion et l'auto-évaluation

Durée : 5 min

Méthode : Exposé interactif



La réflexion et l'auto-évaluation seront utilisées pour de nombreux objectifs de rendement du programme des cadets, pour permettre aux cadets et au personnel, de faire le suivi du perfectionnement et de l'avancement des différentes habiletés et connaissances.

La réflexion. Il s'agit d'une analyse longue et méticuleuse. La réflexion peut avoir lieu à tout moment et elle n'a pas nécessairement rapport à soi. Généralement, elle se fait immédiatement après qu'une mesure a été prise.

L'auto-évaluation. L'évaluation de soi, de ses propres actions et attitudes, ou de son propre rendement. Pour effectuer une auto-évaluation correctement, la réflexion sur soi doit avoir lieu avant l'auto-évaluation.

CONFIRMATION DU POINT D'ENSEIGNEMENT 1

QUESTIONS

- Q1. Définir la réflexion.
- Q2. Définir l'auto-évaluation.
- Q3. Pour qu'on effectue une auto-évaluation correctement, la réflexion doit avoir lieu à quel moment?

RÉPONSES ANTICIPÉES

- R1. Il s'agit d'une analyse longue et méticuleuse.
- R2. L'évaluation de soi, de ses propres actions et attitudes, ou de son propre rendement.
- R3. La réflexion sur soi doit avoir lieu avant l'auto-évaluation.

Point d'enseignement 2

Demander aux cadets de diriger des activités d'auto-évaluation

Durée : 10 min

Méthode : Activité en classe



On améliore la réflexion et l'auto-évaluation, sous toutes leurs formes, en précisant le contexte pour chaque activité. L'objectif de cette réflexion et auto-évaluation est que les cadets établissent un niveau de base pour leurs principales qualités de leadership et leurs contributions à la dynamique d'équipe positive.

En donnant aux cadets le temps, l'environnement et l'occasion nécessaires pour faire une réflexion et une auto-évaluation, on leur permet d'effectuer une évaluation pour l'apprentissage et il peut s'agir de l'étincelle qui allumera leur désir d'apprendre.

Demander aux cadets de réfléchir aux trois dernières années qu'ils ont passées dans le programme avant de remplir les rubriques.

ACTIVITÉ

OBJECTIF

L'objectif de cette activité est de demander aux cadets de diriger des activités d'auto-évaluation.

RESSOURCES

- la rubrique d'auto-évaluation des principales qualités de leadership,
- la rubrique d'auto-évaluation de la dynamique d'équipe positive.

DÉROULEMENT DE L'ACTIVITÉ

S.O.

INSTRUCTIONS SUR L'ACTIVITÉ

1. Distribuer les rubriques d'auto-évaluation qui se trouvent à l'annexe C à tous les cadets.
2. Expliquer que chaque cadet doit réfléchir à chaque catégorie de la rubrique avant de répondre.
3. Accorder huit minutes aux cadets pour remplir les deux rubriques.

MESURES DE SÉCURITÉ

S.O.

CONFIRMATION DU POINT D'ENSEIGNEMENT 2

La participation des cadets à l'activité en classe servira de confirmation de l'apprentissage de ce PE.

Point d'enseignement 3

Animer une discussion de groupe sur la façon d'obtenir des commentaires et de l'aide et le bon moment de le faire

Durée : 10 min

Méthode : Discussion de groupe

CONNAISSANCES PRÉALABLES



L'objectif d'une discussion de groupe est d'obtenir les renseignements ci-après auprès du groupe, à l'aide des conseils pour répondre aux questions ou animer la discussion, et des questions suggérées fournies.

Il pourrait être nécessaire d'obtenir des commentaires après une auto-évaluation. Les commentaires des autres, sous forme de conseils, devraient donner des idées au cadet sur la façon d'améliorer son rendement.

Il pourrait être nécessaire de chercher à obtenir de l'aide après une auto-évaluation. L'aide des autres, sous forme de collaboration, devrait aider le cadet à améliorer son rendement.

Les commentaires et l'aide devraient orienter le cadet pour assurer qu'il atteint tous ses objectifs, à la fois personnels (p. ex., améliorer le temps durant le test PACER) et professionnels (p. ex., devenir meilleur instructeur).

DISCUSSION DE GROUPE



CONSEILS POUR RÉPONDRE AUX QUESTIONS OU ANIMER UNE DISCUSSION

- Établir les règles de base de la discussion, p. ex. : tout le monde doit écouter respectueusement; ne pas interrompre; une seule personne parle à la fois; ne pas rire des idées des autres; vous pouvez être en désaccord avec les idées, mais pas avec la personne; essayez de comprendre les autres, de la même façon que vous espérez qu'ils vous comprennent, etc.
- Asseoir le groupe dans un cercle et s'assurer que tous les cadets peuvent se voir mutuellement.
- Poser des questions qui incitent à la réflexion; en d'autres mots, éviter les questions à répondre par oui ou par non.
- Gérer le temps en veillant à ce que les cadets ne débordent pas du sujet.
- Écouter et répondre de façon à exprimer que le cadet a été entendu et compris. Par exemple, paraphraser les idées des cadets.
- Accorder suffisamment de temps aux cadets pour répondre aux questions.
- S'assurer que chaque cadet a la possibilité de participer. Une solution est de circuler dans le groupe et de demander à chaque cadet de donner une brève réponse à la question. Permettre aux cadets de passer leur tour, s'ils le souhaitent.
- Préparer des questions supplémentaires à l'avance.

QUESTIONS SUGGÉRÉES

- Q1. Devriez-vous chercher à obtenir des commentaires après avoir achevé l'auto-évaluation? Pourquoi ou pourquoi pas?
- Q2. Quel est le bon moment pour chercher à obtenir des commentaires? Pourquoi?
- Q3. Devriez-vous chercher à obtenir de l'aide après avoir achevé l'auto-évaluation? Pourquoi ou pourquoi pas?
- Q4. Quel est le bon moment pour chercher à obtenir de l'aide? À quoi peut ressembler l'action d'obtenir de l'aide?
- Q5. Obtenir de l'aide est-il différent d'obtenir des commentaires? Est-ce différent? De quelle façon est-ce différent?



D'autres questions et réponses seront soulevées au cours de la discussion de groupe. La discussion de groupe ne doit pas se limiter uniquement aux questions suggérées.



Renforcer les réponses proposées et les commentaires formulés pendant la discussion de groupe, en s'assurant que tous les aspects du point d'enseignement ont été couverts.

CONFIRMATION DU POINT D'ENSEIGNEMENT 3

La participation des cadets à la discussion de groupe servira de confirmation de l'apprentissage de ce PE.

CONFIRMATION DE FIN DE LEÇON

La participation des cadets à la discussion de groupe servira de confirmation de l'apprentissage de cette leçon.



Demander aux cadets d'apporter leurs rubriques d'auto-évaluation avec eux et de les placer à un endroit sûr, parce qu'ils devront consulter ces rubriques de nouveau pour faire le suivi de leur progrès.

CONCLUSION

DEVOIR/LECTURE/PRATIQUE

S.O.

MÉTHODE D'ÉVALUATION

S.O.

OBSERVATIONS FINALES

L'auto-évaluation est une méthode qui aide à améliorer les compétences de chef. La pratique régulière de réflexion et d'auto-évaluation aidera le cadet à mesurer l'amélioration de ses habiletés et de ses connaissances et à en faire le suivi. L'auto-évaluation aide aussi les cadets à établir des objectifs, à s'efforcer de les atteindre et à les maintenir.

COMMENTAIRES/REMARQUES À L'INSTRUCTEUR

S.O.

DOCUMENTS DE RÉFÉRENCE

- C0-237 (ISBN 2-7644-0203-01) de Villers, Marie-Eva. (2003). *Multidictionnaire de la langue française* (4^e éd.). Montréal, Québec, Éditions Québec Amérique Inc.
- C0-242 (ISBN 978-0-9682160-2-1) Gregory, K., Cameron, C., & Davies, A. (2000). *Knowing What Counts: Self-Assessment and Goal Setting*. Courtenay, Colombie-Britannique, Building Connections Publishing Inc.
- C0-258 (ISBN 978-1-59869-450-5) Nigro, N. (2008). *The Everything Coaching and Mentoring Book*. (2^e éd.). Avon, Massachusetts, F+W Publications Company.

CETTE PAGE EST INTENTIONNELLEMENT LAISSÉE EN BLANC



INSTRUCTION COMMUNE
ÉTOILE ARGENT
GUIDE PÉDAGOGIQUE



SECTION 4

OCOM M303.04 – COMMUNIQUER À TITRE DE CHEF D'ÉQUIPE

Durée totale :

60 min

PRÉPARATION

INSTRUCTIONS PRÉALABLES À LA LEÇON

Les ressources nécessaires à l'enseignement de cette leçon sont énumérées dans la description de leçon qui se trouve dans l'A-CR-CCP-703/PG-002, chapitre 4. Les utilisations particulières de ces ressources sont indiquées tout au long du guide pédagogique, notamment au PE pour lequel elles sont requises.

Réviser le contenu de la leçon pour se familiariser avec la matière avant d'enseigner la leçon.

Photocopier une copie du casse-tête pour la communication à l'annexe D pour chaque cadet. En utilisant la moitié des copies, découper les morceaux du casse-tête et placer chaque ensemble des morceaux dans un sac de plastique réutilisable. Avec l'autre moitié des casse-tête, placer chaque copie entière dans une enveloppe.

DEVOIR PRÉALABLE À LA LEÇON

S.O.

APPROCHE

L'exposé interactif a été choisi pour les PE 1 à 4 afin d'initier les cadets à la façon de communiquer en tant que chef d'équipe.

Une activité en classe a été choisie pour le PE 5, parce que c'est une façon interactive de stimuler la réflexion et de susciter l'intérêt des cadets à la méthode et aux obstacles de la communication.

INTRODUCTION

RÉVISION

S.O.

OBJECTIFS

À la fin de la présente leçon, le cadet devra avoir communiqué à titre de chef d'équipe.

IMPORTANCE

Il est important que les cadets comprennent la méthode de communication. Les gens communiquent tous les jours pour partager des connaissances, des intérêts, des attitudes, des opinions, des sentiments et des idées

avec les autres. Après avoir compris les façons de communiquer, les cadets doivent connaître la méthode de communication et le moment et la façon de l'utiliser. Les habiletés en communication sont une composante essentielle du leadership, car elles permettent de véhiculer des idées d'une personne à une autre ou à un groupe, et réciproquement. La communication efficace aide les gens à éliminer les frontières entre eux et les autres.

Point d'enseignement 1**Expliquer la communication verbale et non verbale**

Durée : 5 min

Méthode : Exposé interactif

Toute forme de communication doit avoir un auteur et un destinataire.

COMMUNICATION VERBALE

Lorsque les personnes se parlent, la communication verbale est utilisée. En grande partie, l'information qu'une personne reçoit d'une conversation est perçue par des mots. On se sert de la communication verbale durant les conversations, les réunions, les entrevues, les discours et lors de bien d'autres occasions.

COMMUNICATION NON VERBALE

Lorsque des personnes communiquent, le langage corporel et les gestes sont très utiles. Le langage corporel et les gestes servent de raccourcis en communication qui expriment un message déjà connu de l'auteur et du destinataire.



Demander aux cadets de donner des exemples de langage corporel et de gestes. S'assurer que les exemples ne soulèvent aucune controverse.

Les communications écrites telles que les notes de service et les courriels sont considérées comme des moyens de communication non verbale. On utilise les communications écrites dans les Organisations de cadets parce qu'elles sont accessibles et habituellement permanentes.

CONFIRMATION DU POINT D'ENSEIGNEMENT 1

QUESTIONS

- Q1. Chaque forme de communication nécessite quels éléments?
- Q2. Quand utilise-t-on la communication verbale?
- Q3. Donner trois types de communication non verbale.

RÉPONSES ANTICIPÉES

- R1. Un auteur et un destinataire.
- R2. On se sert de la communication verbale durant les conversations, les réunions, les entrevues, les discours et lors de bien d'autres occasions.
- R3. Langage corporel, gestes et les communications écrites.

Point d'enseignement 2**Expliquer l'audition et l'écoute et leur incidence sur la communication**

Durée : 15 min

Méthode : Exposé interactif



Avant de commencer ce PE, demander aux cadets s'ils pensent qu'il y a une différence entre entendre et écouter.

Ne pas passer beaucoup de temps sur cette question, puisqu'elle sera élaborée dans ce PE.

LA DÉFINITION DE L'AUDITION

Le *Multidictionnaire de la langue française* définit « entendre » de la façon suivante :

- percevoir le son (par l'appareil auditif).

On entend des choses naturellement tous les jours, qu'on le veuille ou non.

LA DÉFINITION DE L'ÉCOUTE

Le *Multidictionnaire de la langue française* définit « écouter » de la façon suivante :

- prêter l'oreille avec attention à.

Lorsqu'une personne écoute, elle fait un effort pour entendre quelque chose. Pour écouter efficacement, l'écouter doit porter attention à la personne qui parle.

ÉCOUTE ACTIVE

L'écoute active est une chose difficile parce qu'elle exige que l'écouter ignore ses réactions internes et tourne son attention vers la personne qui parle, sans juger ce qu'elle dit.

En suspendant son jugement, une personne communique du respect en reconnaissant que l'autre personne est importante et qu'elle mérite d'être entendue et comprise. L'écoute active encourage les gens à parler de faits et de sentiments sans risquer d'être abaissés. Le but de l'écoute active n'est pas uniquement d'entendre ce que la personne qui parle a à dire, mais aussi de lui permettre de se concentrer sur elle-même pour qu'elle puisse communiquer exactement ce qu'elle ressent. L'écoute active peut être pratiquée dans de nombreuses situations, dont certaines sont expliquées à la figure 3-4-1.



Demander aux cadets de penser à des exemples réels de situations où ils ont tenté d'être de bons écoutants et de faire des comparaisons avec les éléments du tableau ci-dessous.

Non-écoute active	Écoute active
Donner à l'autre personne sa propre version.	Répéter en ses propres mots à l'autre personne ce que l'on a compris.
Exprimer des opinions et des conseils. Parler de soi à chaque point.	Ne pas parler de soi.
Introduire de nouveaux points pour changer de sujet si la situation est inconfortable.	Laisser la personne qui parle diriger la conversation. L'encourager à revenir sur le sujet si elle s'en éloigne. Ne pas lui permettre de passer à un sujet de moindre importance si elle croit qu'on ne comprend pas.
Penser à ce qu'on va dire pendant que l'autre personne parle.	Se concentrer totalement sur ce que la personne dit.
Ne pas laisser savoir à la personne qui parle qu'on ne comprend pas ce qu'elle exprime.	Demander des clarifications lorsqu'on ne comprend pas.
Rassurer la personne en lui disant : « Ce n'est pas tellement grave » ou lui apporter une solution.	Laisser la personne trouver sa propre solution, qui pourrait être différente de la vôtre. Ne pas offrir de conseils.
Exprimer son accord par des formules générales comme « Oui, c'est une situation désespérée » ou « Tu ne peux rien y faire ».	Laisser la personne trouver sa propre réponse. Lui réexprimer ce qu'elle dit pour lui laisser savoir qu'on comprend, mais aussi pour qu'elle puisse s'entendre et se comprendre elle-même.
Réprimer ses sentiments en disant des choses comme « Tu te sentiras mieux demain » ou « Ce n'est pas la fin du monde ».	Renforcer ses sentiments en disant des choses comme « Tu sens que la situation est désespérée en ce moment » ou « Tu ne trouves rien pour corriger la situation ».
Remplir les moments de silence.	Permettre des moments de silence.

E. Colver & M. Reid, Peacebuilders 2: Peer Helping, YouCAN (page 13)

Figure 3-4-1 Exemples d'écoute active

MAUVAISES HABITUDES D'ÉCOUTE

Les gens ont souvent besoin de sentir qu'on les écoute avant qu'ils puissent écouter. Lorsqu'on écoute, il faut se concentrer sur la personne qui parle. L'écoute affirmative (faire signe de la tête et répondre rapidement) indique à la personne qui parle que l'écouter porte attention, ce qui l'encourage à continuer de communiquer.

Il faut prendre soin de demeurer concentré pendant une conversation. Voici quelques exemples de mauvaises habitudes d'écoute :

- formuler une réponse pendant que l'autre personne parle;
- permettre à son esprit de s'égarer;
- bloquer un point de vue qui diffère des idées préconçues de l'écouter;
- interrompre la personne qui parle;
- finir une phrase pour la personne qui parle;

- parler en même temps que l'autre personne;
- sauter aux conclusions;
- entendre seulement ce que l'écouter veut entendre ou s'attend à entendre, ou supposer ce qui sera dit.



Le caractère chinois qui signifie écouter, et qui se prononce *tíng*, est composé de quatre traits : le cœur, l'esprit, les oreilles et les yeux.



K. Cole, The Complete Idiot's Guide to Clear Communication, Alpha Books (page 130)

Figure 3-4-2 Caractère chinois signifiant « écouter »

INCIDENCE DE L'ÉCOUTE ET DE L'AUDITION SUR LA COMMUNICATION

Les bruits sont faciles à entendre, mais si une personne entend ce qui se passe, cela veut-il dire qu'elle écoute? Parfois, l'écouter doit arrêter la personne qui parle et lui demander de répéter. Il est possible d'entendre une personne parler tout en ayant aucune idée de ce qu'elle dit.



Demander aux cadets de penser à des leçons ou des conversations qu'ils ont entendues récemment sans avoir écouté.

Pour communiquer efficacement, il est essentiel que ceux qui reçoivent l'information soient à l'écoute; la personne qui parle doit avoir l'attention et l'oreille des écoutants.

Les écoutants doivent prendre part à la communication physiquement, mentalement et verbalement. Le langage corporel aide à garder l'attention des écoutants. Ces dernières doivent porter leur attention uniquement sur la personne qui parle. Si le sujet est important, on s'aidera à demeurer concentré en prenant des notes. Une fois que la personne, qui parle, a terminé, elle pourra poser des questions pour s'assurer que le message a été compris correctement.

CONFIRMATION DU POINT D'ENSEIGNEMENT 2

QUESTIONS

Q1. Quelle est la définition d'« écouter »?

Q2. Donner quelques exemples de mauvaises habitudes d'écoute.

Q3. Les écoutants doivent prendre part à la communication de quelles façons?

RÉPONSES ANTICIPÉES

R1. Le *Multidictionnaire de la langue française* définit « écouter » de la façon suivante :

- prêter l'oreille avec attention à.

R2. Voici des exemples de mauvaises habitudes d'écoute :

- formuler une réponse pendant que l'autre personne parle;
- permettre à son esprit de s'égarer;
- bloquer un point de vue qui diffère des idées préconçues de l'écouter;
- interrompre la personne qui parle;
- finir une phrase pour la personne qui parle;
- parler en même temps que l'autre personne;
- sauter aux conclusions;
- entendre seulement ce que l'écouter veut entendre ou s'attend à entendre, ou supposer ce qui sera dit.

R3. Les écoutants doivent prendre part à la communication physiquement, mentalement et verbalement.

Point d'enseignement 3

Décrire la méthode de communication

Durée : 5 min

Méthode : Exposé interactif

LA MÉTHODE DE COMMUNICATION

Les compétences en communication sont une composante essentielle du leadership, car elles permettent de véhiculer des idées d'une personne à une autre ou à un groupe, et réciproquement. La communication efficace aide les gens à éliminer les frontières entre eux et les autres. Porter une attention particulière, non seulement à ce que les gens veulent exprimer mais aussi à la façon dont ils le font constitue une partie importante de la communication. La communication met en jeu une interaction complexe d'habitudes, d'attitudes, de connaissances, d'information et de parti pris.

La méthode de communication comprend les trois étapes suivantes :

1. la réception;
2. l'interprétation;
3. la réponse.

Recevoir une information

La réception d'un message dépend directement de l'information transmise par l'auteur et de la façon dont il l'a fait. Lorsqu'on reçoit de l'information, l'écoute est extrêmement importante.

Les messages peuvent être simples ou complexes. Lorsqu'il reçoit un message complexe, le destinataire doit être prêt à noter les éléments importants. S'il y a un manque de compréhension ou une confusion quelconque, il doit poser des questions.

Interpréter une information

Une fois qu'on a reçu un message, il faut y réfléchir et l'interpréter. Les messages simples ne requièrent normalement pas un niveau d'interprétation élevé.

Les destinataires d'un message interprètent le contenu du message à l'aide de ses propres définitions, lesquelles pourraient varier considérablement de celles de l'auteur.

Répondre à une information

En répondant, le destinataire indique à l'auteur qu'il a reçu et interprété le message et qu'il agit en conséquence. La réponse peut être donnée à l'auteur, à une autre personne ou à un groupe qui doit agir en fonction du message. Lorsqu'on répond, il est important de pouvoir communiquer ce qu'on a interprété du message.

CONFIRMATION DU POINT D'ENSEIGNEMENT 3

QUESTIONS

- Q1. Quelle est l'étape de la communication qui suit la réception du message?
- Q2. Que faut-il faire en cas d'un manque de compréhension ou d'une confusion quelconque?
- Q3. Que peut recevoir une réponse dans la méthode de communication?

RÉPONSES ANTICIPÉES

- R1. L'interprétation est l'étape suivante.
- R2. Il faut poser des questions.
- R3. La réponse peut être donnée à l'auteur, à une autre personne ou à un groupe qui doit agir en fonction du message.

Point d'enseignement 4

Identifier les obstacles d'une communication efficace

Durée : 10 min

Méthode : Exposé interactif

OBSTACLES À LA COMMUNICATION

Lorsqu'il fait part d'un message, l'auteur doit comprendre qu'il existe des obstacles à la communication – des difficultés faisant en sorte que la communication peut être mal interprétée. Pour que la communication soit efficace, ces obstacles doivent être surmontés ou gérés. Garder à l'esprit que ce qui a vraiment été communiqué est le message que les autres ont reçu, non pas celui qu'on avait l'intention de communiquer.

Lorsque le destinataire du message doit surmonter des obstacles à la communication, il peut faire face aux situations suivantes :

- être sur la défensive, éprouver de la confusion, de la résistance ou du ressentiment;
- dépendre des autres pour qu'ils lui donnent des explications et de l'information;
- se retirer de la conversation;
- éprouver des sentiments de défaite, ne pas se sentir à la hauteur;
- probabilité réduite de résolution de problème.

Les obstacles à la communication peuvent se diviser en trois catégories : facteurs intrapersonnels et facteurs de distraction et l'élocution.

Facteurs intrapersonnels

Les obstacles à la communication suivants constituent des facteurs intrapersonnels :

- **Le stress.** Lorsqu'ils sont sous l'effet du stress, l'auteur et le destinataire peuvent facilement perdre de vue le but du message et avoir de la difficulté à se concentrer sur le message.
- **Les émotions.** Lorsque l'auteur du message éprouve des émotions intenses, comme l'inquiétude, la crainte ou même l'excitation, il peut oublier l'intention du message. Si le destinataire éprouve des sentiments intenses et négatifs par rapport à l'auteur du message ou s'il est en désaccord avec le message, il éprouvera de la difficulté à l'interpréter.
- **La mauvaise interprétation.** La signification du message peut être mal interprétée par le destinataire. Parfois, un mot peut signifier deux choses différentes et différents mots ont différentes significations pour différentes personnes. Lorsque l'auteur utilise des mots complexes, il doit s'assurer que le destinataire est capable de les comprendre. Il faut demeurer au fait qu'une personne peut utiliser un mot particulier dans un sens différent de celui que les autres comprennent.
- **Les mauvaises habitudes d'écoute.** Lorsqu'un destinataire a de mauvaises habitudes d'écoute, la signification et l'intention du message peuvent être perdues. Il est important que l'auteur cherche des indices qui lui permettront de s'assurer que les destinataires écoutent et qu'ils prêtent attention.
- **L'étroitesse d'esprit.** Parfois, les gens entendent seulement ce qu'ils veulent bien entendre. Lorsque de nouvelles idées ou des changements ont été proposés, certaines personnes ont de la difficulté à accepter le message.
- **Les préjugés.** L'auteur et le destinataire peuvent avoir des préjugés. Lorsque la capacité de comprendre est remise en question ou que l'intention est mal interprétée en raison d'opinions préconçues, l'efficacité du message est réduite.

Facteurs de distraction

Les obstacles à la communication suivants constituent des facteurs de distraction.

- **Les facteurs visuels.** Lorsqu'on envoie ou reçoit un message, il est facile d'être distrait par les choses environnantes. Même lorsque les participants semblent extrêmement concentrés, des choses qu'ils voient du coin de l'œil peuvent les distraire et les déconcerter.
- **Les facteurs auditifs.** Les bruits sont également une source de distraction lorsqu'on envoie ou reçoit un message. Lorsqu'ils se produisent, les participants peuvent devenir distraits et déconcertés. L'auteur peut devoir interrompre son message, attendre que le bruit cesse, puis reprendre. Il est important que les destinataires se trouvent dans un environnement exempt de distractions.

L'élocution

Les obstacles à la communication suivants constituent des facteurs de l'élocution.

- **La langue.** La langue qu'une personne parle peut avoir une incidence importante sur l'efficacité du message. Il est extrêmement difficile de comprendre un message transmis dans une langue étrangère. De plus, si une personne utilise des termes complexes pour expliquer un concept, le sens peut être difficile à saisir. L'utilisation de termes simples pour expliquer des concepts permet de s'assurer que tout le monde comprend le message et d'éviter toute confusion possible.
- **Les messages variés.** Des messages variés sont lancés lorsque l'auteur envoie divers messages, et que chacun véhicule une idée ou une signification différente. Les messages variés peuvent être interprétés à partir du langage corporel et du ton de la voix de l'auteur. Si le destinataire interprète des messages variés, l'intention du message risque d'être perdue.
- **La surcharge d'information.** Lorsqu'on est bombardé d'information, il devient difficile de comprendre un message. Lorsqu'il reçoit des renseignements supplémentaires, le destinataire doit les trier et retenir les éléments clés. Lorsqu'une personne reçoit un nombre trop élevé de renseignements, elle

risque d'entendre seulement une partie du message et d'en tordre le sens. L'auteur doit communiquer uniquement l'information essentielle au destinataire.

Point d'enseignement 5
Diriger une activité qui démontre les obstacles de la communication efficace

Durée : 15 min

 Méthode : Activité en classe

ACTIVITÉ

OBJECTIF

L'objectif de cette activité est de permettre aux cadets d'expérimenter les obstacles à la communication.

RESSOURCES

- un chronomètre,
- du papier,
- des ciseaux,
- des sacs de plastique réutilisables (un pour deux cadets);
- des enveloppes (une pour deux cadets);
- le casse-tête pour la communication à l'annexe D (un par cadet).

DÉROULEMENT DE L'ACTIVITÉ

Aménager un endroit où les cadets peuvent s'asseoir dos à dos.

INSTRUCTIONS SUR L'ACTIVITÉ

1. Répartir les cadets en paires; Pour chaque paire, demander aux cadets de déterminer qui sera le cadet « A » et qui sera le cadet « B ».
2. Expliquer aux cadets qu'ils devront s'asseoir dos à dos. Le cadet « A » devra essayer de diriger le cadet « B » pour qu'il utilise des formes découpées pour reproduire le modèle donné. L'activité sera composée des trois rondes suivantes :
 - (a) Pendant la première ronde, seul le cadet « A » pourra parler.
 - (b) Pendant la deuxième ronde, le cadet « B » pourra poser des questions, mais le cadet « A » ne pourra répondre que par un oui ou un non.
 - (c) Pendant la troisième ronde, les deux cadets pourront parler librement.



Si à tout moment les cadets croient que le casse-tête a été résolu, le cadet « A » pourra regarder le casse-tête de son partenaire. S'il est correct, le cadet « A » devra tourner le casse-tête pour qu'il soit différent des précédentes fois, puis essayer de nouveau jusqu'à ce que le temps soit écoulé.

3. Distribuer le casse-tête dans une enveloppe à chaque cadet « A ». Distribuer les morceaux découpés dans un sac réutilisable à chaque cadet « B ».
4. Demander aux cadets de s'asseoir dos à dos et de commencer la première ronde. Partir le chronomètre.



S'il y a suffisamment d'espace, demander à tous les cadets « A » de faire face à une direction et à tous les cadets « B » de faire face à la direction opposée, pour s'assurer qu'aucun cadet ne pourra voir le casse-tête d'un autre cadet.

5. Après trois minutes, interrompre les cadets. Leur demander de commencer la deuxième ronde. Partir le chronomètre.
6. Après trois minutes, interrompre les cadets. Leur demander de commencer la troisième ronde. Partir le chronomètre.
7. Après trois minutes, demander aux cadets de comparer les casse-tête avec ceux des autres paires.
8. Regrouper les cadets pour leur donner une rétroaction. Poser des questions comme les suivantes :
 - (a) Pourquoi était-il frustrant de ne pas pouvoir communiquer pleinement pendant l'activité?
 - (b) Quels problèmes de communication fallait-il tenter de surmonter pendant cette activité?
 - (c) Pouvez-vous penser à une situation réelle pour laquelle vous avez tenté de résoudre un problème sans disposer de tous les morceaux nécessaires? Qu'est-ce qui aurait changé dans cette situation si vous aviez reçu plus d'information ou si les autres avaient communiqué plus clairement?
 - (d) Qu'arrive-t-il lorsqu'un membre de l'équipe a un but spécifique en tête, mais qu'il n'arrive pas à le communiquer clairement à l'équipe? Comment l'équipe peut-elle améliorer sa façon de communiquer de l'information?

MESURES DE SÉCURITÉ

S.O.

CONFIRMATION DU POINT D'ENSEIGNEMENT 5

La participation des cadets à l'activité en classe servira de confirmation de l'apprentissage de ce PE.

CONFIRMATION DE FIN DE LEÇON

La participation des cadets à l'activité en classe servira de confirmation de l'apprentissage de cette leçon.

CONCLUSION

DEVOIR/LECTURE/PRATIQUE

S.O.

MÉTHODE D'ÉVALUATION

S.O.

OBSERVATIONS FINALES

Les gens communiquent tous les jours pour partager des connaissances, des intérêts, des attitudes, des opinions, des sentiments et des idées avec les autres. Les habiletés en communication sont une composante essentielle du leadership, car elles permettent de véhiculer des idées à une autre ou à un groupe, et

réciroquement. Ces habiletés s'améliorent avec l'expérience : c'est pourquoi il faut saisir chaque occasion de communiquer avec les autres.

COMMENTAIRES/REMARQUES À L'INSTRUCTEUR

S.O.

DOCUMENTS DE RÉFÉRENCE

- C0-022 (ISBN 0-02864-207-4) Cole, K. (2002). *The Complete Idiot's Guide to Clear Communication*. Indianapolis, Indiana, Alpha Books.
- C0-115 (ISBN 0-7879-4059-3) Van Linden, J. A., & Fertman, C. I. (1998). *Youth Leadership*. San Francisco, Californie, Jossey-Bass Inc., Publishers.
- C0-144 Colver, E., & Reid, M. (2001). *Peacebuilders 2: Peer Helping*. Ottawa, Ontario, YouCAN.
- C0-237 (ISBN 2-7644-0203-01) de Villers, Marie-Eva. (2003). *Multidictionnaire de la langue française* (4^e éd.). Montréal, Québec, Éditions Québec Amérique Inc.
- C0-262 MacDonald, K. (2002). *Interpersonal Conflict Resolution Skills for Youth. Module 1: Fundamentals of Conflict Resolution*. New Westminster, Colombie-Britannique, Centre for Conflict Resolution.
- C0-268 (ISBN 1-57542-265-4) MacGregor, M. (2008). *Teambuilding With Teens: Activities for Leadership, Decision Making and Group Success*. Minneapolis, Minnesota, Free Spirit Publishing, Inc.

CETTE PAGE EST INTENTIONNELLEMENT LAISSÉE EN BLANC



INSTRUCTION COMMUNE
ÉTOILE ARGENT
GUIDE PÉDAGOGIQUE



SECTION 5

OCOM M303.05 – SUPERVISER LES CADETS

Durée totale :

60 min

PRÉPARATION

INSTRUCTIONS PRÉALABLES À LA LEÇON

Les ressources nécessaires à l'enseignement de cette leçon sont énumérées dans la description de leçon qui se trouve dans l'A-CR-CCP-703/PG-002, chapitre 4. Les utilisations particulières de ces ressources sont indiquées tout au long du guide pédagogique, notamment au PE pour lequel elles sont requises.

Réviser le contenu de la leçon pour se familiariser avec la matière avant d'enseigner la leçon.

DEVOIR PRÉALABLE À LA LEÇON

S.O.

APPROCHE

L'exposé interactif a été choisi pour le PE 1 et le PE 2 afin d'initier les cadets à la supervision.

Une discussion de groupe a été choisie pour les PE 3 et 4, parce qu'elle permet aux cadets d'interagir avec leurs pairs et de partager leurs connaissances, leurs expériences, leurs opinions et leurs sentiments sur la supervision.

INTRODUCTION

RÉVISION

S.O.

OBJECTIFS

À la fin de la présente leçon, le cadet devra être capable de superviser les cadets.

IMPORTANCE

Il est important que les cadets comprennent l'objet de la supervision et la façon de superviser, parce que la supervision efficace constitue un élément fondamental pour pouvoir devenir un chef. Les cadets de l'étoile argent devront superviser leurs équipes pendant qu'ils dirigent des tâches de leadership.

Point d'enseignement 1**Expliquer les buts de la supervision**

Durée : 10 min

Méthode : Exposé interactif

LES BUTS DE LA SUPERVISION

Il existe trois buts principaux pour la supervision.

Protéger. La supervision assure la sécurité et le bien-être du personnel.



La sécurité est la préoccupation principale de tous les aspects du programme des cadets. Lorsqu'une situation n'est pas sécuritaire, il faut cesser immédiatement les opérations.



L'ordonnance OAIC 14-31, *Programme de sécurité générale – Directeur – Cadets et Rangers juniors canadiens*, décrit les exigences d'un programme de sécurité générale qu'il faut intégrer à tous les aspects des activités des cadets.

Offrir un appui. La supervision permet de s'assurer que tous les membres de l'équipe reçoivent l'aide, l'appui et l'encouragement nécessaires pendant qu'ils exécutent leurs tâches. Si les cadets ne pratiquent la gestion intrapersonnelle, la gestion interpersonnelle, le travail d'équipe et la communication efficace, le superviseur doit réagir en fonction de la situation.

Fournir une assurance de la qualité. La supervision permet de s'assurer que les résultats de l'exécution d'une tâche respectent les attentes relatives à cette tâche. Si les cadets ne prennent pas leurs responsabilités concernant l'exécution d'une tâche, le superviseur doit réagir en fonction de la situation.



Personne n'aime être supervisé de trop près. Il est important de ne pas gérer votre équipe dans le moindre détail.

CONFIRMATION DU POINT D'ENSEIGNEMENT 1**QUESTIONS**

- Q1. Quels sont les buts de la supervision?
- Q2. Quel est le type d'appui assuré par la supervision?
- Q3. De quelle façon la supervision permet-elle de fournir une assurance de la qualité?

RÉPONSES ANTICIPÉES

- R1. Les buts de la supervision sont de protéger, d'offrir un appui et fournir une assurance de la qualité.
- R2. La supervision permet de s'assurer que tous les membres de l'équipe reçoivent l'aide, l'appui et l'encouragement nécessaires pendant qu'ils exécutent leurs tâches.
- R3. La supervision permet de s'assurer que les résultats de l'exécution d'une tâche respectent les attentes relatives à cette tâche.

Point d'enseignement 2**Expliquer la façon de superviser**

Durée : 10 min

Méthode : Exposé interactif

LA FAÇON DE SUPERVISER

On s'attend à ce que les cadets, en tant que chefs d'équipe, supervisent les autres. La supervision doit se faire pendant toute la durée de la tâche, non pas seulement au début ou à la fin. Même si chaque situation de supervision est unique, certaines responsabilités fondamentales doivent être prises. Les chefs d'équipe doivent prendre ces responsabilités, en prenant les mesures suivantes :

S'assurer de la sécurité. La principale préoccupation de tous les membres du programme des cadets est de s'assurer que chaque situation est gérée de façon sécuritaire.

S'assurer du bien-être des cadets. Le bien-être des cadets au sein du programme des cadets constitue la préoccupation principale au cours de l'exécution des tâches portant sur l'instruction et de l'administration.

Encourager les cadets. Il faut encourager les cadets à effectuer du travail satisfaisant de façon volontaire. La motivation par des éloges produit généralement de bons résultats.

Modifier les responsabilités au besoin. Il est important de pouvoir modifier les responsabilités des cadets au besoin. Les cadets qui ont de l'expérience auront probablement besoin de moins de supervision et pourront prendre plus de responsabilités.

Maintenir le contrôle des cadets. Il faut veiller à ce que les cadets s'acquittent de leurs tâches, et ce, de façon satisfaisante. Un superviseur efficace sera capable de s'assurer que les cadets demeurent concentrés sur leurs tâches.

Corriger les erreurs au besoin. Si des erreurs sont faites, les superviseurs efficaces seront capables de les traiter en discutant. Ils examineront ce qui doit être fait et comment le faire, et ils prendront les mesures pour corriger les erreurs.

Signaler la mauvaise conduite au besoin. Lorsque les cadets se comportent à l'encontre des qualités principales de leadership d'un cadet, il faut signaler leurs comportements aux échelons supérieurs.

S'assurer que les cadets assument les responsabilités qui leur sont attribuées. Lorsque des superviseurs délèguent ou attribuent des tâches à d'autres, ils ont la responsabilité de s'assurer que toutes les tâches déléguées sont menées à terme.



Les superviseurs efficaces sont normalement des chefs efficaces.

CONFIRMATION DU POINT D'ENSEIGNEMENT 2**QUESTIONS**

- Q1. À quel moment la supervision doit-elle être exercée?
- Q2. Énumérer les responsabilités liées à la supervision qu'un chef d'équipe doit exercer.
- Q3. Quelle est la principale préoccupation de tous les membres du programme des cadets?

RÉPONSES ANTICIPÉES

- R1. La supervision doit se faire pendant toute la durée de la tâche, non pas seulement au début ou à la fin.

R2. Les responsabilités liées à la supervision qu'un chef d'équipe doit exercer sont les suivantes :

- s'assurer de la sécurité;
- s'assurer du bien-être des cadets;
- encourager les cadets;
- modifier les responsabilités au besoin;
- maintenir le contrôle des cadets;
- corriger les erreurs au besoin;
- signaler la mauvaise conduite au besoin;
- s'assurer au besoin que les cadets assument les responsabilités qui leur sont attribuées.

R3. S'assurer que chaque situation liée au programme des cadets est gérée de façon sécuritaire.

Point d'enseignement 3

Animer une discussion de groupe sur la supervision

Durée : 15 min

Méthode : Discussion de groupe

DISCUSSION DE GROUPE



CONSEILS POUR RÉPONDRE AUX QUESTIONS OU ANIMER UNE DISCUSSION

- Établir les règles de base de la discussion, p. ex. : tout le monde doit écouter respectueusement; ne pas interrompre; une seule personne parle à la fois; ne pas rire des idées des autres; vous pouvez être en désaccord avec les idées, mais pas avec la personne; essayez de comprendre les autres, de la même façon que vous espérez qu'ils vous comprennent, etc.
- Asseoir le groupe dans un cercle et s'assurer que tous les cadets peuvent se voir mutuellement.
- Poser des questions qui incitent à la réflexion; en d'autres mots, éviter les questions à répondre par oui ou par non.
- Gérer le temps en veillant à ce que les cadets ne débordent pas du sujet.
- Écouter et répondre de façon à exprimer que le cadet a été entendu et compris. Par exemple, paraphraser les idées des cadets.
- Accorder suffisamment de temps aux cadets pour répondre aux questions.
- S'assurer que chaque cadet a la possibilité de participer. Une solution est de circuler dans le groupe et de demander à chaque cadet de donner une brève réponse à la question. Permettre aux cadets de passer leur tour, s'ils le souhaitent.
- Préparer des questions supplémentaires à l'avance.

QUESTIONS SUGGÉRÉES

Q1. Selon vous, quelles sont les responsabilités d'un superviseur efficace? Sont-elles différentes de celles énumérées au PE 2?

Q2. Quelle est la plus importante responsabilité? Pourquoi?

Q3. Quelle est la responsabilité la moins assumée? Pourquoi?

Q4. Énumérez certains exemples où vous avez vu des chefs assumer ces diverses responsabilités.



D'autres questions et réponses seront soulevées au cours de la discussion de groupe. La discussion de groupe ne doit pas se limiter uniquement aux questions suggérées.



Renforcer les réponses proposées et les commentaires formulés pendant la discussion de groupe, en s'assurant que tous les aspects du point d'enseignement ont été couverts.

CONFIRMATION DU POINT D'ENSEIGNEMENT 3

La participation des cadets à la discussion de groupe servira de confirmation de l'apprentissage de ce PE.

Point d'enseignement 4

Discuter des exigences de supervision au corps de cadets

Durée : 15 min

Méthode : Discussion de groupe



L'objectif d'une discussion de groupe est d'obtenir de l'information au sujet de la supervision au corps de cadets auprès du groupe, à l'aide des conseils pour répondre aux questions ou animer la discussion, et des questions suggérées fournies.

On supervise les cadets à divers endroits au corps de cadets. Ces endroits peuvent inclure les escaliers, les entrées de porte, les corridors, le terrain de parade, les salles de classe, la cantine, etc. On fait la supervision dans ces endroits pour assurer la sécurité et un appui aux cadets et fournir une assurance de la qualité pendant les tâches.

DISCUSSION DE GROUPE



CONSEILS POUR RÉPONDRE AUX QUESTIONS OU ANIMER UNE DISCUSSION

- Établir les règles de base de la discussion, p. ex. : tout le monde doit écouter respectueusement; ne pas interrompre; une seule personne parle à la fois; ne pas rire des idées des autres; vous pouvez être en désaccord avec les idées, mais pas avec la personne; essayez de comprendre les autres, de la même façon que vous espérez qu'ils vous comprennent, etc.
- Asseoir le groupe dans un cercle et s'assurer que tous les cadets peuvent se voir mutuellement.
- Poser des questions qui incitent à la réflexion; en d'autres mots, éviter les questions à répondre par oui ou par non.
- Gérer le temps en veillant à ce que les cadets ne débordent pas du sujet.
- Écouter et répondre de façon à exprimer que le cadet a été entendu et compris. Par exemple, paraphraser les idées des cadets.
- Accorder suffisamment de temps aux cadets pour répondre aux questions.
- S'assurer que chaque cadet a la possibilité de participer. Une solution est de circuler dans le groupe et de demander à chaque cadet de donner une brève réponse à la question. Permettre aux cadets de passer leur tour, s'ils le souhaitent.
- Préparer des questions supplémentaires à l'avance.

QUESTIONS SUGGÉRÉES

- Q1. Nommer quelques endroits au corps de cadets où on doit superviser les cadets en raison de la sécurité.
- Q2. Comment doit-on superviser ces endroits?
- Q3. Est-ce que la supervision des cadets dans ces endroits diffère des autres endroits de la bâtisse?
- Q4. Comment doit-on superviser les autres endroits de la bâtisse?
- Q5. Est-ce que la supervision des cadets est différente s'ils ne sont pas dans la bâtisse?
- Q6. Donner des exemples sur la façon d'encourager les cadets pendant la supervision.
- Q7. Donner des exemples d'inconduite qu'il faut signaler aux échelons supérieurs.



D'autres questions et réponses seront soulevées au cours de la discussion de groupe. La discussion de groupe ne doit pas se limiter uniquement aux questions suggérées.



Renforcer les réponses proposées et les commentaires formulés pendant la discussion de groupe, en s'assurant que tous les aspects du point d'enseignement ont été couverts.

CONFIRMATION DU POINT D'ENSEIGNEMENT 4

La participation des cadets à la discussion de groupe servira de confirmation de l'apprentissage de ce PE.

CONFIRMATION DE FIN DE LEÇON

La participation des cadets aux discussions de groupe servira de confirmation de l'apprentissage de cette leçon.

CONCLUSION

DEVOIR/LECTURE/PRATIQUE

S.O.

MÉTHODE D'ÉVALUATION

Cet OCOM est évalué conformément aux instructions de l'A-CR-CCP-703/PG-002, chapitre 3, annexe B, appendice 1 (COREN 303).

OBSERVATIONS FINALES

Les superviseurs efficaces sont normalement des chefs efficaces. Les superviseurs protègent les autres, les encouragent et les aident à utiliser leurs habiletés, leur expertise et leurs idées pour produire des résultats.

COMMENTAIRES/REMARQUES À L'INSTRUCTEUR

S.O.

DOCUMENTS DE RÉFÉRENCE

- | | |
|--------|---|
| A0-107 | Director des cadets 5. (2007). OAIC 14-31, <i>Programme de sécurité générale – Directeur - Cadets et Rangers junior canadiens</i> . Ottawa, Ontario, Ministère de la Défense nationale. |
| C0-249 | (ISBN 0-7894-2890-3) Heller, R. (1998). <i>How to Delegate</i> . New York, New York, DK Publishing, Inc. |
| C0-272 | Coleridge Education, College of St. Mark and St. John. (2002). <i>A Consultation of Supervision Provision and Training Requirements Across Connexions Partnerships in England</i> . Extrait le 17 mars 2008 du site http://www.connexions.gov.uk/partnerships/publications/uploads/cp/Supervisory%20Skills%20Exec%20Sum.pdf . |
| C0-273 | (ISBN 978-1-56414-363-1) Ladew, D. P. (1998). <i>How to Supervise People: Techniques for Getting Results Through Others</i> . Franklin Lakes, New Jersey, Career Press. |
| C0-274 | (ISBN 1-4134-1294-7) Sargent, G. (2003). <i>The Little Black Book of Supervision</i> . États-Unis, Xlibris Corporation. |

CETTE PAGE EST INTENTIONNELLEMENT LAISSÉE EN BLANC



INSTRUCTION COMMUNE
ÉTOILE ARGENT
GUIDE PÉDAGOGIQUE



SECTION 6

OCOM M303.06 – RÉSOUDRE LES PROBLÈMES

Durée totale :

60 min

PRÉPARATION

INSTRUCTIONS PRÉALABLES À LA LEÇON

Les ressources nécessaires à l'enseignement de cette leçon sont énumérées dans la description de leçon qui se trouve dans l'A-CR-CCP-703/PG-002, chapitre 4. Les utilisations particulières de ces ressources sont indiquées tout au long du guide pédagogique, notamment au PE pour lequel elles sont requises.

Réviser le contenu de la leçon pour se familiariser avec la matière avant d'enseigner la leçon.

Photocopier les mises en situation de résolution de problème qui se trouvent à l'annexe E.

DEVOIR PRÉALABLE À LA LEÇON

S.O.

APPROCHE

L'exposé interactif a été choisi pour les PE 1 à 3 afin de réviser l'analyse logique et d'initier les cadets aux autres méthodes de résolution de problèmes.

Une activité en classe a été choisie pour le PE 4, parce que c'est une façon interactive de stimuler la réflexion et de susciter l'intérêt des cadets à la résolution de problèmes.

INTRODUCTION

RÉVISION

S.O.

OBJECTIFS

À la fin de la présente leçon, le cadet devrait avoir résolu des problèmes.

IMPORTANCE

L'une des compétences importantes qu'un chef d'équipe doit avoir est la capacité de résoudre des problèmes. En tant que chefs d'équipe, les cadets utiliseront cette compétence plus souvent. Les cadets auront plus de chances de réussir à résoudre des problèmes s'ils peuvent recourir à diverses méthodes.

Point d'enseignement 1

Réviser les étapes de l'analyse logique

Durée : 5 min

Méthode : Exposé interactif

ANALYSE LOGIQUE

Les huit étapes de l'analyse logique ont été enseignées au cours de l'année précédente :

1. confirmer la tâche;
 2. identifier le problème;
 3. définir le facteur critique;
 4. concevoir d'autres solutions;
 5. comparer les solutions de rechange;
 6. trouver la meilleure solution possible;
 7. mettre la solution en œuvre;
 8. évaluer le plan et la mise en œuvre.
-

CONFIRMATION DU POINT D'ENSEIGNEMENT 1

QUESTIONS

- Q1. Quelle est la première étape de l'analyse logique?
- Q2. Quelle est la troisième étape de l'analyse logique?
- Q3. Quelle est la dernière étape de l'analyse logique?

RÉPONSES ANTICIPÉES

- R1. Confirmer la tâche.
- R2. Déterminer le facteur critique.
- R3. Évaluer le plan et sa mise en œuvre.
-

Point d'enseignement 2

Expliquer les étapes de la méthode de résolution de problèmes

Durée : 10 min

Méthode : Exposé interactif



La méthode de résolution de problèmes connue par l'acronyme ITICE ressemble beaucoup à l'analyse logique, mais elle comporte moins d'étapes dont il faut se rappeler.

La méthode de résolution de problèmes ITICE a été conçue pour les adolescents.

ITICE est un acronyme. La méthode de résolution de problèmes ITICE comporte les cinq étapes suivantes :

1. **Identifier le problème.** Pour pouvoir résoudre un problème, les cadets doivent comprendre sa nature réelle. Si le problème n'est pas clairement identifié, on risque de ne pas résoudre le problème « réel ». Voici le genre de questions qu'il faut se poser à la première étape :
 - Que voulons-nous accomplir?
 - De combien de temps avons-nous besoin?
 - De quelles ressources disposons-nous?
 - De quelles ressources avons-nous besoin?

2. **Trouver toutes les solutions possibles.** Cette étape a trait à toutes les possibilités de résoudre le problème exprimées pendant un exercice de remue-méninges. Les cadets devront explorer toutes les solutions exprimées. Il faudra discuter de certaines possibilités à l'extérieur de l'équipe; d'autres possibilités auront besoin d'être explorées de façon critique et méthodique. Certaines solutions permettront de résoudre facilement le problème, tandis que d'autres solutions seront plus difficiles à appliquer. Il faudra peut-être poser certaines questions comme les suivantes :
 - Quelle est la solution la plus simple?
 - Quelle est la solution la plus sécuritaire?
 - Quelle est la pire chose qui puisse arriver?
 - Quelle est la solution la plus flexible?
 - Quelle est la solution qui permet d'utiliser les ressources disponibles de façon économique?

3. **Identifier les conséquences pouvant résulter de ces solutions.** Chaque solution aura des conséquences. En s'assurant que les cadets connaissent les conséquences liées à une solution avant de mettre en œuvre une décision, on pourra aider à éliminer les solutions dont les conséquences sont fâcheuses, des conséquences inconnues pourraient résulter de certaines solutions, mais elles devraient être très limitées.

4. **Choisir la solution la plus appropriée.** C'est à cette étape que la solution est choisie et mise en œuvre. Une fois que la solution a été choisie, il faut élaborer un plan d'action. C'est à ce stade-ci qu'un plan est appliqué.

5. **Évaluer la décision.** Une fois que le plan a été mis en œuvre, il faut évaluer la décision. Examiner la mise en œuvre de la solution et les besoins que l'on a peut-être pas prévus. Voici une liste sommaire de questions.
 - La solution était-elle bonne?
 - Le plan d'action de la solution a-t-il réussi?
 - Que pouvons-nous faire pour améliorer le plan ou la mise en œuvre la prochaine fois?
 - Quelles sont les leçons qu'on a apprises?

CONFIRMATION DU POINT D'ENSEIGNEMENT 2

QUESTIONS

- Q1. Pour qui la méthode de résolution de problèmes ITICE a-t-elle été mise au point?

Q2. La méthode de résolution de problèmes ITICE ressemble à quelle autre méthode de même nature?

Q3. Quelles sont les étapes de la méthode de résolution de problèmes ITICE?

RÉPONSES ANTICIPÉES

R1. Pour les adolescents.

R2. Analyse logique.

R3. Les étapes de la méthode de résolution de problèmes ITICE sont les suivantes :

- (1) identifiant le problème;
- (2) trouver toutes les solutions possibles;
- (3) identifier les conséquences pouvant résulter de ces solutions;
- (4) choisir la solution la plus appropriée;
- (5) évaluer la décision.

Point d'enseignement 3

Expliquer les étapes de la méthode de résolution de problèmes DEACR

Durée : 10 min

Méthode : Exposé interactif



La méthode de résolution de problèmes DEACR ressemble beaucoup à la méthode ITICE, qui ressemble à l'analyse logique.

La méthode de résolution de problèmes DEACR a été conçue en fonction d'une approche d'équipe. Il s'agit d'une autre méthode pour laquelle il faut faire preuve d'une dynamique d'équipe positive.

La méthode DEACR comporte les cinq étapes suivantes :

1. **Durée.** La première étape consiste à consacrer du temps pour découvrir quel est le problème réel. Avec l'aide de l'équipe, il faut identifier le problème « réel ». À cette étape-ci, il faut poser les mêmes questions que celles qui servent à identifier le problème dans le cas de la méthode ITICE.
2. **Exposition.** Pour la deuxième étape, il faut découvrir ce que les autres ont fait dans une situation semblable. En utilisant l'information recueillie auprès d'autres personnes, on devrait être en mesure d'augmenter le nombre de solutions possibles pour résoudre le problème.
3. **Aide.** Pour la troisième étape, l'équipe doit étudier toute l'information selon différents points de vue. L'équipe est très utile à ce stade-ci parce que différents points de vue fondés sur les connaissances et l'expérience d'un même problème permettront d'obtenir des résultats supérieurs et de créer un environnement où la collaboration est plus grande.
4. **Créativité.** Pour la quatrième étape, l'équipe doit faire un remue-méninges des solutions possibles et des conséquences de chacune d'elles. À nouveau, l'équipe sera très utile en raison des différents points de vue fondés sur les connaissances et l'expérience.
5. **Résolution.** La dernière étape consiste en la mise en œuvre de la meilleure solution. L'équipe aidera à élaborer un plan d'action de la solution retenue. Une fois que la solution aura été mise en œuvre, il faudra effectuer l'évaluation de la solution retenue et de sa mise en œuvre. Les questions permettant d'évaluer la mise en œuvre devraient être les mêmes que celles utilisées dans le cas de la méthode ITICE.

CONFIRMATION DU POINT D'ENSEIGNEMENT 3

QUESTIONS

- Q1. Pour quel type d'approche la méthode de résolution de problèmes DEACR a-t-elle été conçue?
- Q2. La méthode de résolution de problèmes DEACR ressemble beaucoup à quelle autre méthode du même type?
- Q3. Énumérer les cinq étapes de la méthode de résolution de problèmes DEACR.

RÉPONSES ANTICIPÉES

- R1. Une approche d'équipe.
- R2. La méthode ITICE.
- R3. Les cinq étapes de la méthode de résolution de problèmes DEACR sont les suivantes :
- durée,
 - exposition,
 - aide,
 - créativité,
 - résolution.

Point d'enseignement 4

Diriger une activité où les cadets doivent choisir une méthode de résolution de problèmes et la mettre en pratique dans une mise en situation

Durée : 25 min

Méthode : Activité en classe



Utiliser les quatre mises en situation de l'annexe E. Les distribuer de façon égale aux cadets (p. ex., quatre cadets reçoivent la mise en situation 1, quatre cadets reçoivent la mise en situation 2, trois cadets reçoivent la mise en situation 3 et trois cadets reçoivent la mise en situation 4).

ACTIVITÉ

OBJECTIF

L'objectif de cette activité est de conduire les cadets à choisir une méthode de résolution de problèmes et à l'appliquer à une mise en situation.

RESSOURCES

- les mises en situation,
- des stylos et des crayons.

DÉROULEMENT DE L'ACTIVITÉ

S.O.

INSTRUCTIONS SUR L'ACTIVITÉ

1. Donner une mise en situation à chaque cadet.
2. Les cadets doivent choisir une méthode de résolution de problèmes et l'appliquer étape par étape à la mise en situation. Les cadets doivent écrire la méthode et les étapes sur la feuille de mise en situation.



Les cadets peuvent choisir n'importe quelle méthode pour résoudre le problème, y compris la méthode par essais et erreurs, l'analyse logique, la méthode STOP, la méthode ITICE ou DEACR.

3. Après 10 minutes, demander aux cadets de trouver toutes les autres personnes dans la classe qui ont la même mise en situation. Les cadets pourront partager leurs idées au groupe.
4. Après cinq minutes, demander à chaque groupe de présenter sa mise en situation à la classe, avec ses méthodes de résolution de problèmes et ses solutions possibles.

MESURES DE SÉCURITÉ

S.O.

CONFIRMATION DU POINT D'ENSEIGNEMENT 4

La participation des cadets à l'activité servira de confirmation de l'apprentissage de ce PE.

CONFIRMATION DE FIN DE LEÇON

La participation des cadets à l'activité de résolution de problèmes servira de confirmation de l'apprentissage de cette leçon.

CONCLUSION

DEVOIR/LECTURE/PRATIQUE

S.O.

MÉTHODE D'ÉVALUATION

Cet OCOM est évalué conformément aux instructions de l'A-CR-CCP-703/PG-002, chapitre 3, annexe B, appendice 1 (COREN 303).

OBSERVATIONS FINALES

Il est important de pratiquer l'habileté à résoudre des problèmes, qui est une compétence de leadership. Les cadets auront plus de chances de réussir à résoudre des problèmes s'ils peuvent recourir à diverses méthodes.

COMMENTAIRES/REMARQUES À L'INSTRUCTEUR

S.O.

DOCUMENTS DE RÉFÉRENCE

- C0-115 (ISBN 0-7879-4059-3) Van Linden, J. A., & Fertman, C. I. (1998). *Youth Leadership*. San Francisco, Californie, Jossey-Bass Inc., Publishers.
- C0-134 (ISBN 0-7852-7440-5) Maxwell, J. (1999). *The 21 Indispensable Qualities of a Leader: Becoming the Person Others Will Want to Follow*. Nashville, Tennessee, Thomas Nelson Publishers.
- C0-135 (ISBN 0-7645-5176-0) Loeb, M., & Kindel, S. (1999). *Leadership for Dummies*. New York, New York, Hungry Minds, Inc.

CETTE PAGE EST INTENTIONNELLEMENT LAISSÉE EN BLANC



INSTRUCTION COMMUNE

ÉTOILE ARGENT

GUIDE PÉDAGOGIQUE



SECTION 7

OCOM M303.07 – DIRIGER LES CADETS TOUT AU LONG D'UNE TÂCHE DE LEADERSHIP

Durée totale :

60 min

PRÉPARATION

INSTRUCTIONS PRÉALABLES À LA LEÇON

Les ressources nécessaires à l'enseignement de cette leçon sont énumérées dans la description de leçon qui se trouve dans l'A-CR-CCP-703/PG-002, chapitre 4. Les utilisations particulières de ces ressources sont indiquées tout au long du guide pédagogique, notamment au PE pour lequel elles sont requises.

Réviser le contenu de la leçon pour se familiariser avec la matière avant d'enseigner la leçon.

Réviser les instructions d'évaluation qui se trouvent dans l'A-CR-CCP-703/PG-002, chapitre 3, annexe B, appendice 1 (COREN 303).

Se familiariser avec la tâche de leadership « Réaménager l'espace d'une salle de classe » qui se trouve à l'annexe G.

Dessiner un croquis d'une salle de classe pour la tâche de leadership « Réaménager l'espace d'une salle de classe » qui sera utilisé tout au long de la leçon.

Photocopier et remettre à chaque cadet le document de cours sur le format de la tâche de leadership, qui se trouve à l'annexe H.

Photocopier pour chaque cadet le compte rendu après la tâche et la rubrique d'évaluation pour le COREN de l'OREN 303 à l'annexe I.

Photocopier la liste de contrôle d'évaluation et la rubrique de leadership qui se trouve dans l'A-CR-CCP-703/PG-002, chapitre 3, annexe B, appendice 1 pour chaque cadet.

Les tâches de leadership nécessiteront différents niveaux de planification et d'expérience des cadets. Choisir une tâche de leadership pour chaque cadet selon sa capacité. S'assurer de photocopier les exemples d'étirements qui se trouvent à l'annexe K pour les cadets qui effectuent des tâches de leadership liées à l'échauffement ou au refroidissement des muscles.

Photocopier et remettre à chaque cadet le Guide de planification de la tâche de leadership, qui se trouve à l'annexe M.

DEVOIR PRÉALABLE À LA LEÇON

S.O.

APPROCHE

La méthode d'instruction par démonstration a été choisie pour les PE 1 à 4, parce qu'elle permet à l'instructeur d'expliquer et de démontrer le format d'une tâche de leadership dans un environnement sécuritaire et contrôlé.

L'exposé interactif a été choisi pour le PE 5 afin de donner des directives sur la façon d'effectuer un compte rendu après une tâche.

Une activité en classe a été choisie pour le PE 6, parce que c'est une façon interactive de stimuler la réflexion et l'intérêt des cadets.

INTRODUCTION

RÉVISION

S.O.

OBJECTIFS

À la fin de cette leçon, le cadet doit être en mesure de diriger ses pairs tout au long d'une tâche de leadership.

IMPORTANCE

Il est important que les cadets comprennent les étapes à respecter à la réalisation des tâches de leadership car elles surviennent plusieurs fois au cours de l'instruction des cadets. Tous les cadets devront effectuer au moins deux tâches de leadership durant le niveau de l'étoile argent. Lorsqu'on lui donne une tâche, chaque cadet doit connaître les étapes à respecter pour la réussite de la tâche. Un leader efficace combinera tous les éléments appris au cours de l'instruction en leadership, tels que la résolution de problèmes et la supervision, pour diriger avec succès une équipe tout au long d'une tâche.



Pendant le cours de l'étoile argent, chaque cadet devra effectuer au moins deux tâches de leadership. Une liste des tâches de leadership possibles lors de la troisième année se trouve à l'annexe F.

Point d'enseignement 1

Discuter de la méthode de préparation d'une tâche de leadership et la démontrer

Durée : 10 min

Méthode : Démonstration



Discuter des aspects de la préparation en vue d'une tâche de leadership.

Utiliser l'exemple de la tâche de leadership qui se trouve à l'annexe G pour démontrer l'étape de préparation.

Donner à chaque cadet des copies du document de cours sur le format de la tâche de leadership qui se trouve à l'annexe H ainsi que le compte rendu après la tâche et la rubrique d'évaluation pour le COREN de l'OREN 303 à l'annexe I. Distribuer des copies du Guide de planification de la tâche de leadership qui se trouve à l'annexe M. Encourager les cadets à consulter chaque section à mesure qu'elle est expliquée au cours de la leçon.

SE PRÉPARER POUR UNE TÂCHE DE LEADERSHIP

Veiller à ce que l'objectif soit compris

Toujours poser les questions au personnel de direction, tout particulièrement s'il y a un doute sur n'importe quelle partie de la tâche. Avant de passer du temps à planifier, le chef doit s'assurer que ce que le personnel pense qu'il doit se produire est en réalité le but de la tâche.

S'assurer que les ressources nécessaires sont disponibles

S'assurer que toutes les ressources nécessaires pour effectuer la tâche sont disponibles. Effectuer une reconnaissance en regardant autour du secteur. Essayer de localiser d'autres ressources qui peuvent être utilisées. Repérer les limites si elles ont été déterminées.

Respecter le temps

Tenir compte du temps alloué pour la réalisation de la tâche. Si la tâche doit être répartie en étapes, le chef doit déterminer combien de temps il faut allouer à chacune. Quelques fois les tâches peuvent être effectuées simultanément, ce qui économise du temps à la fin.

Vérifier l'heure, lorsque l'on termine une appréciation de l'emploi du temps. Tous les membres impliqués dans la tâche doivent connaître le temps actuel et le temps prévu pour achever.

Faire un plan

En utilisant le guide de planification (qui se trouve à l'annexe M), faire un plan pour atteindre le but de la tâche en :

- déterminant les tâches qui doivent être effectuées;
- développant un processus pour accomplir toutes les tâches;
- attribuant les ressources.

Le plan comprendra les réponses à qui, quoi, quand, où, comment et pourquoi. Qui fera quoi? Qui est impliqué? Que faut-il faire? Quand commencera-t-elle? Quand se terminera-t-elle? À quel endroit aura-t-elle lieu? Comment aura-t-elle lieu? Pourquoi faut-il la faire? Que se passera-t-il si elle n'est pas effectuée?



Les tâches peuvent être attribuées aux individus ou à des équipes. Tous les membres doivent avoir quelque chose à faire.



Si un chef est désigné pour une tâche qui ne lui est pas familière, il doit poser des questions au personnel de direction pour l'aider à la clarifier. Si le chef n'a aucune expérience avec les exigences de la tâche, il peut aussi demander à un autre cadet de l'aider à les clarifier et ensuite continuer à préparer le plan. Les tâches plus complexes peuvent aller au cadet qui a eu une expérience antérieure avec les exigences de la tâche.



Un exemple de méthode de préparation de la tâche de leadership « Réaménager l'espace d'une salle de classe » peut comprendre :

1. Lire l'énoncé de la tâche.
2. Poser une ou deux questions pour s'assurer qu'on comprend la tâche. Par exemple, « Dans quelle direction la salle de classe fera-t-elle face? » ou « Ainsi, je peux utiliser plus de quatre cadets? »
3. Regarder autour du secteur et s'assurer que toutes les ressources nécessaires pour effectuer la tâche sont disponibles.
4. Effectuer une appréciation de l'emploi du temps en vérifiant et analysant le temps. Par exemple, s'il faut trois minutes pour préparer et présenter la tâche, il faudra environ cinq minutes pour terminer la tâche et il faudra environ deux minutes pour effectuer une rétroaction.
5. Faire un plan pour la réalisation de la tâche de leadership. Le plan peut comprendre :
 - (a) répartir les membres de l'équipe en trois équipes (équipe A, équipe B et équipe C);
 - (b) montrer un bref croquis de ce à quoi la salle de classe doit ressembler à la fin de la tâche;
 - (c) désigner l'équipe A pour installer les chaises;
 - (d) désigner l'équipe B pour installer les bureaux et les tables;
 - (e) désigner l'équipe C pour placer le tableau blanc et mettre en place tout équipement électronique.

CONFIRMATION DU POINT D'ENSEIGNEMENT 1

QUESTIONS

- Q1. Comment le chef peut-il s'assurer que le but est compris?
- Q2. Quels facteurs doit-on considérer lorsqu'on effectue une appréciation de l'emploi du temps?
- Q3. Lorsqu'on fait un plan, qu'est-ce que le chef doit faire pour pouvoir atteindre le but de la tâche?

RÉPONSES ANTICIPÉES

- R1. Poser des questions au personnel de direction.
- R2. Connaître le temps alloué pour la réalisation d'une tâche. Si la tâche doit être répartie en étapes, le chef doit déterminer combien de temps il faut allouer à chacune. Quelques fois les tâches peuvent être effectuées simultanément, ce qui économise du temps à la fin.
- R3. Le chef doit déterminer toutes les tâches, développer un processus pour accomplir toutes les tâches et allouer les ressources.

Point d'enseignement 2**Discuter de la méthode de présentation d'une tâche de leadership et la démontrer**

Durée : 10 min

Méthode : Démonstration



Discuter des aspects liés à la présentation d'une tâche de leadership.

Utiliser l'exemple de la tâche de leadership qui se trouve à l'annexe G pour démontrer l'étape de présentation.

PRÉSENTER UNE TÂCHE DE LEADERSHIP

Lorsqu'il fait la présentation, le chef doit s'assurer qu'il a l'attention de tous les membres de l'équipe. Si un cadet ne prête pas attention, cela pourrait affecter l'état final de la tâche de leadership.

Lorsqu'il présente une tâche de leadership, le chef doit parler fort, clairement et de façon concise, pour laisser savoir à chacun qu'il a foi dans son plan. Un chef qui parle avec autorité captera l'attention des membres de l'équipe et ils voudront participer à la tâche.

Énoncer la tâche à faire

Renseigner les membres de l'équipe sur ce qu'il faut faire p. ex. « la situation dans son ensemble ».



Cet énoncé peut tout simplement inclure le titre de la tâche de leadership.

Énoncer le but de la tâche

Quel sera l'état final? S'il y a une raison pour faire la tâche (p. ex., un conférencier invité viendra pour le début du biathlon d'été, etc.), elle devrait être donnée. Si un croquis est inclus, il faut le montrer maintenant pour que tous aient une idée du résultat prévu. Lorsqu'on énonce le but, il faut inclure les exigences en matière de temps.

Identifier les ressources nécessaires pour la tâche

S'assurer que tous les cadets sont au courant des ressources nécessaires pour effectuer la tâche et où ces ressources se trouvent.

Communiquer le plan général

Expliquer comment la tâche sera réalisée. Tous les membres doivent savoir ce qu'il y a à faire, toutefois, ils apprendront leur propre rôle lors d'une autre étape. S'il y a des limites, les inclure dans le plan.

Attribuer les tâches aux membres de l'équipe, selon le cas

Attribuer toutes les tâches individuelles et d'équipe nécessaires pour effectuer la tâche. Chaque membre doit avoir quelque chose à faire.

Veiller à ce que les membres de l'équipe comprennent la tâche

Demander aux membres de l'équipe s'ils ont des questions. Le chef devrait aussi poser quelques questions à divers membres de l'équipe pour s'assurer qu'ils ont compris. Lorsqu'on attribue des tâches spécifiques aux membres, il est extrêmement important qu'ils soient complètement au courant de ce à quoi on s'attend d'eux.

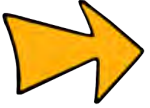

Demander « Qu'allez-vous faire? » est plus efficace que demander « Comprenez-vous? »

Ne jamais poser de questions dont la réponse est oui ou non lorsqu'on vérifie si les membres de l'équipe comprennent la tâche. Certains peuvent être trop gênés ou timides pour admettre qu'ils ne comprennent pas complètement, ce qui mettra en péril l'efficacité du plan.



Après l'étape de présentation, tous les cadets doivent savoir où ils se situent dans le plan général et comment, en travaillant ensemble, ils accompliront beaucoup plus qu'ils ne pourraient individuellement.



Un exemple de présentation de la tâche de leadership « Réaménager l'espace d'une salle de classe » peut comprendre :

1. « Aujourd'hui nous réaménagerons l'espace de cette salle de classe pour une présentation par un conférencier invité. »
2. « Le but de cette tâche est de réaménager la salle de classe pour qu'elle fasse face à la direction opposée. Nous avons cinq minutes pour finir la tâche une fois commencée. »
Montrer le croquis aux cadets.
3. « Les ressources nécessaires comprennent des chaises, des tables, un tableau blanc et un projecteur à affichage à cristaux liquides (ACL). »
4. « Pour réaménager la salle de classe, l'équipe est divisée en trois équipes; A, B et C. Une équipe est responsable de placer les chaises, une autre équipe est responsable de placer les tables, et la dernière équipe est responsable d'installer un tableau blanc et un projecteur ACL. Les équipes effectueront les tâches simultanément. »
5. Répartir les cadets en trois équipes.
6. « L'équipe A placera les chaises, l'équipe B placera les tables et l'équipe C installera le tableau blanc et le projecteur ACL. »
7. Demander à deux ou trois cadets d'énoncer en quoi consistent leurs tâches pour être sûr qu'ils comprennent.

CONFIRMATION DU POINT D'ENSEIGNEMENT 2

QUESTIONS

- Q1. Quelles sont les étapes à suivre pour présenter une tâche de leadership?
- Q2. Quel est le but de la tâche?
- Q3. Comment le chef peut-il s'assurer que les membres de l'équipe comprennent la tâche?

RÉPONSES ANTICIPÉES

- R1. Les étapes sont énoncées ci-dessous :
- énoncer la tâche à faire;

- énoncer le but de la tâche;
- identifier les ressources nécessaires pour faire la tâche;
- communiquer le plan général;
- attribuer les tâches aux membres de l'équipe, s'il y a lieu;
- veiller à ce que les membres de l'équipe comprennent la tâche.

R2. L'état final.

R3. Demander au groupe s'ils ont des questions. Le chef devrait aussi poser quelques questions à divers membres de l'équipe.

Point d'enseignement 3

Discuter de la méthode pour diriger une tâche de leadership et la démontrer

Durée : 10 min

Méthode : Démonstration



Discuter des aspects liés à l'exécution d'une tâche de leadership.

Utiliser l'exemple de la tâche de leadership qui se trouve à l'annexe G pour démontrer l'étape de l'exécution.

EFFECTUER UNE TÂCHE DE LEADERSHIP

Superviser les autres cadets

Pendant la conduite d'une tâche, le chef doit superviser constamment les membres de l'équipe. L'aspect le plus important de la supervision est de s'assurer que la tâche est conduite de façon sécuritaire. Si les cadets effectuent certains aspects de la tâche de façon non sécuritaire, il faut arrêter la tâche immédiatement.

Les cadets doivent se concentrer sur le but. Si des erreurs surviennent, il faut les corriger aussitôt que possible. Si les membres éprouvent des difficultés, il faut prendre le temps d'analyser les tâches de nouveau et de les réattribuer. En posant des questions, tout au long de l'accomplissement de la tâche, on s'assurera que tous les membres de l'équipe demeurent concentrés et que ceux (s'il y a lieu) qui éprouvent de la difficulté sont identifiés.

Maintenir le contrôle sur l'équipe

S'assurer que tous les membres de l'équipe comprennent que le chef est en charge et que tous suivent le plan énoncé à l'étape de présentation. Lorsque les membres ne font pas ce qu'on leur demande de faire, il faut corriger cela immédiatement.

Une façon de maintenir le contrôle sur l'équipe est de motiver les membres tout au long de la tâche et de les encourager à se motiver entre eux. Cela aide à créer un milieu positif.

Veiller à ce que la tâche progresse selon le temps accordé

Vérifier l'heure souvent. Si les tâches ne sont pas effectuées telles que prévues, que ce soit en raison d'un déroulement trop lent ou trop rapide, il peut être nécessaire d'analyser le plan de nouveau.

Modifier le plan selon les besoins

Si le plan ne fonctionne pas, il faut prendre le temps de le modifier. Si l'aide est requise par les membres de l'équipe, il faut la demander. Changer les aspects du plan une fois la tâche commencée peut améliorer le résultat; toutefois, il faut toujours garder à l'esprit les contraintes de temps. Une fois que le nouveau plan a

été élaboré, demander aux membres de l'équipe d'arrêter ce qu'ils font, leur communiquer le nouveau plan et ensuite leur demander de le mettre en œuvre.



Un exemple de processus pour la conduite de la tâche de leadership « Réaménager l'espace d'une salle de classe » pourrait être :

1. Demander aux cadets de commencer la tâche.
2. Superviser les cadets en circulant, en inspectant visuellement le travail et en s'assurant que la tâche s'effectue de façon sécuritaire. Corriger toute erreur et poser des questions (p. ex., « Éprouvez-vous de la difficulté avec la tâche qui vous est attribuée? ») pour s'assurer que chacun reste concentré sur la tâche.
3. S'assurer que les équipes travaillent ensemble pour atteindre le même but.
4. Motiver les cadets tout au long de la tâche.
5. Vérifier l'heure de temps en temps pour s'assurer que la tâche avance selon les contraintes de temps établies.
6. Modifier le plan selon les besoins.

CONFIRMATION DU POINT D'ENSEIGNEMENT 3

QUESTIONS

- Q1. Quel est l'aspect le plus important de la supervision?
- Q2. Que doit faire le chef si les membres ne font pas ce qu'on leur a demandé de faire?
- Q3. S'il est nécessaire de modifier un plan, qu'arrive-t-il une fois que le nouveau plan a été élaboré?

RÉPONSES ANTICIPÉES

- R1. L'aspect le plus important de la supervision est de s'assurer que la tâche est conduite de façon sécuritaire.
- R2. Lorsque les membres ne font pas ce qu'on leur demande de faire, il faut corriger cela immédiatement.
- R3. Une fois que le nouveau plan a été élaboré, demander aux membres de l'équipe d'arrêter ce qu'ils font, leur communiquer le nouveau plan et ensuite leur demander de le mettre en œuvre.

Point d'enseignement 4

Discuter de la méthode de rétroaction à une équipe après une tâche de leadership et la démontrer

Durée : 10 min

Méthode : Démonstration



Utiliser l'exemple de la tâche de leadership qui se trouve à l'annexe G pour démontrer l'étape de la rétroaction.

DONNER UNE RÉTROACTION À UNE ÉQUIPE APRÈS UNE TÂCHE DE LEADERSHIP

Réviser l'objectif

Après la réalisation d'une tâche de leadership, il est important de réviser avec les cadets quel était le but de la tâche.

Donner une rétroaction

Le chef doit premièrement demander à l'équipe de lui donner des commentaires sur la tâche. Cela peut se faire en posant des questions générales au sujet des tâches de leadership, telles que :

- A-t-on appris quelque chose de la tâche?
- Qu'avez-vous ressenti à propos de la tâche?
- Le but a-t-il été atteint?
- Comment chaque personne a-t-elle interagi pendant la tâche?
- Est-ce que des comportements ont aidé et/ou nuit à la tâche?
- Est-ce qu'il y avait des cadets qui n'étaient pas motivés à participer à l'activité? Comment cela a-t-il affecté le moral du reste de l'équipe?
- Est-ce que des chefs se sont démarqués à l'intérieur de l'équipe?



Il est important de savoir comment les cadets se sont sentis par rapport à leur participation à la réalisation de la tâche.

Il est aussi important de donner une rétroaction aux cadets. Il est primordial pour le chef de prendre du temps pour se concentrer sur la façon dont l'équipe a travaillé ensemble pour atteindre un but commun.

Motiver de nouveau l'équipe

L'étape finale de rétroaction à une équipe après une tâche de leadership qui est terminée est de motiver de nouveau les cadets. Il faut rappeler aux cadets l'importance de travailler ensemble pour accomplir une tâche.



Un exemple de rétroaction pour la tâche de leadership « Réaménager l'espace d'une salle de classe » pourrait être :

1. Rassembler tous les cadets.
2. Réviser le but. Par exemple « Excellent travail d'équipe, nous avons réaménager la salle de classe. » Elle est vraiment identique au croquis! »
3. Poser des questions à l'équipe pour obtenir des commentaires, tels que :
 - (a) Qu'avez-vous ressenti à propos de la réalisation de la tâche?
 - (b) Est-ce que des comportements ont aidé et/ou nuit à la tâche?
 - (c) Est-ce que des chefs se sont démarqués à l'intérieur de l'équipe?
4. Motiver l'équipe de nouveau en leur rappelant l'importance de travailler ensemble à l'accomplissement d'une tâche.

CONFIRMATION DU POINT D'ENSEIGNEMENT 4

QUESTIONS

- Q1. Quelles sont les trois étapes d'une rétroaction portant sur une tâche de leadership?
- Q2. Quelles sont quelques-unes des questions qu'on peut poser pour inciter l'équipe à donner des commentaires?
- Q3. Pourquoi est-il important de motiver l'équipe de nouveau?

RÉPONSES ANTICIPÉES

- R1. Les trois étapes d'une rétroaction portant sur une tâche de leadership sont les suivantes :
- réviser l'objectif;
 - donner une rétroaction;
 - motiver de nouveau l'équipe.
- R2. Elles peuvent se formuler de la façon suivante :
- A-t-on appris quelque chose de la tâche?
 - Qu'avez-vous ressenti à propos de la tâche?
 - Le but a-t-il été atteint?
 - Comment chaque personne a-t-elle interagi pendant la tâche?
 - Est-ce que des comportements ont aidé et/ou nuit à la tâche?
 - Est-ce qu'il y avait des cadets qui n'étaient pas motivés à participer à l'activité? Comment cela a-t-il affecté le moral du reste de l'équipe?
 - Est-ce que des chefs se sont démarqués à l'intérieur de l'équipe?
- R3. Il faut rappeler aux cadets l'importance de travailler ensemble pour accomplir une tâche.

Point d'enseignement 5

Expliquer le compte rendu après une tâche

Durée : 5 min

Méthode : Exposé interactif



Il est important que les cadets bâtissent leur propre apprentissage et décident de l'importance de la tâche qui a été réalisée. Cela peut ne pas être identique pour chacun des chefs.

COMPTE RENDU APRÈS UNE TÂCHE

Le compte rendu après une tâche est un outil que les cadets utilisent pour examiner leur rendement après la réalisation d'une tâche de leadership. Le cadet l'utilise (le chef) pendant la séance de rétroaction avec le personnel de direction pour aider l'orientation de la discussion. La séance de rétroaction aura lieu le jour après que la tâche a été effectuée.

Chaque cadet fera un compte rendu après une tâche avant de participer à la séance de rétroaction sur la tâche de leadership.

RUBRIQUE D'ÉVALUATION DE TÂCHE DE LEADERSHIP

La rubrique d'évaluation de tâche de leadership est le formulaire que le personnel de direction utilise pour évaluer le rendement de chaque cadet en tant que pair leader lors de l'exécution d'une tâche de leadership.

Chaque cadet devra effectuer sa propre évaluation de la tâche de leadership conjointement avec son compte rendu après une tâche et l'apporter à la rétroaction. Ce formulaire servira d'outil d'auto-évaluation pour stimuler la réflexion et les discussions avec le personnel de direction.



Les résultats qu'un cadet révèle sur le formulaire d'évaluation ne doivent pas affecter les résultats donnés par le personnel de direction.

CONFIRMATION DU POINT D'ENSEIGNEMENT 5

QUESTIONS

- Q1. Qu'est-ce que le compte rendu après une tâche?
- Q2. À qui le compte rendu après une tâche est-il présenté?
- Q3. Combien de temps après la tâche de leadership la rétroaction aura-t-elle lieu?

RÉPONSES ANTICIPÉES

- R1. Le compte rendu après une tâche est un outil que les cadets utilisent pour examiner leur rendement après la réalisation d'une tâche de leadership. Le cadet l'utilise (le chef) pendant la rétroaction avec le personnel de direction pour aider l'orientation de la discussion.
- R2. Le personnel de direction.
- R3. La rétroaction aura lieu le jour après que la tâche a été effectuée.

Point d'enseignement 6

Discuter de la façon de se préparer pour une tâche de leadership

Durée : 5 min

Méthode : Activité en classe

ACTIVITÉ

OBJECTIF

L'objectif de cette activité vise à demander aux cadets d'effectuer l'étape de préparation d'une tâche de leadership.

RESSOURCES

- La tâche de leadership qui se trouve aux annexes J et L,
- Le Guide de planification d'une tâche de leadership qui se trouve à l'annexe M,
- Des stylos et des crayons.

DÉROULEMENT DE L'ACTIVITÉ

S.O.

INSTRUCTIONS SUR L'ACTIVITÉ

1. Expliquer que cette étape est habituellement effectuée immédiatement avant le début de la tâche de leadership. On allouera du temps pour élaborer un plan relatif à la tâche de leadership au moment où chaque tâche est donnée. Les deux tâches de leadership seront exécutées plus tard.
2. Donner une tâche de leadership à chaque cadet.
3. Encourager les cadets à poser des questions si le but n'est pas compris.
4. Informer les cadets de prendre pour acquis que toutes les ressources nécessaires sont disponibles.
5. S'assurer que les cadets sont au courant qu'il y a des aspects de planification qu'il faut toujours effectuer lorsqu'on dirige une équipe lors de la tâche de leadership. Par exemple, il faut toujours poser des questions pour s'assurer que le but est compris, il faut toujours vérifier les ressources et il faut toujours faire une appréciation de l'emploi du temps. À ce moment, pendant la tâche de leadership réelle, certains cadets peuvent souhaiter revoir/analyser de nouveau le plan élaboré pendant cette activité.
6. Demander aux cadets d'élaborer un plan pour conduire leur tâche de leadership. Les cadets peuvent travailler en petites équipes s'ils le désirent pour répondre aux questions et aider à la planification.

MESURES DE SÉCURITÉ

S.O.

CONFIRMATION DU POINT D'ENSEIGNEMENT 6

La participation des cadets à l'activité en classe servira de confirmation de l'apprentissage de ce PE.

CONFIRMATION DE FIN DE LEÇON

QUESTIONS

- Q1. Quelles sont les cinq étapes principales requises pour effectuer une tâche de leadership?
- Q2. Indiquez une façon de maintenir le contrôle sur l'équipe?
- Q3. Qu'est-ce qu'un compte rendu après une tâche?

RÉPONSES ANTICIPÉES

- R1. Les cinq étapes principales sont les suivantes :
 - se préparant pour la tâche;
 - présentant la tâche;
 - conduire la tâche;
 - donnant une rétroaction à l'équipe;
 - présenter un compte rendu après la tâche.
- R2. Une façon de maintenir le contrôle sur l'équipe est de motiver les membres tout au long de la tâche et de les encourager à se motiver entre eux. Cela aide à créer un milieu positif.
- R3. Le compte rendu après une tâche est un outil que les cadets utilisent pour examiner leur rendement après la réalisation d'une tâche de leadership. Le cadet l'utilise (le chef) pendant la rétroaction avec le personnel de direction pour aider l'orientation de la discussion.

CONCLUSION

DEVOIR/LECTURE/PRATIQUE

Tous les cadets qui n'ont pas fait leur plan devront le faire comme travail individuel.

MÉTHODE D'ÉVALUATION

Cet OCOM est évalué conformément aux instructions de l'A-CR-CCP-703/PG-002, chapitre 3, annexe B, appendice 1 (COREN 303).

OBSERVATIONS FINALES

Les tâches de leadership surviendront à maintes reprises au cours de l'instruction des cadets. Lorsqu'on donne une tâche aux cadets, ils doivent tous connaître les étapes à suivre et être à l'aise avec ces étapes pour réussir la tâche. Être capable de combiner tous les segments d'instruction en leadership, tels que la résolution de problèmes et la supervision, en une unité cohésive pour diriger une équipe tout au long d'une tâche est un accomplissement particulier que tous les cadets doivent s'efforcer à viser.

COMMENTAIRES/REMARQUES À L'INSTRUCTEUR

S.O.

DOCUMENTS DE RÉFÉRENCE

- C0-114 (ISBN 0-02-863656-2) Pell, A. R. (1999). *The Complete Idiot's Guide to Team Building*. Indianapolis, Indiana, Alpha Books.
- C0-240 (ISBN 0-934387-05-2) Collard, M. (2005). *No Props: Great Games With No Equipment*. Beverly, Massachusetts, Project Adventure, Inc.
- C0-243 Clark, D. (2007). *After Action Reviews*. Extrait le 21 février 2008 du site <http://www.nwlink.com/~donclark/leader/leadaar.html>.
- C0-243 Clark, D. (2007). *Leadership & Direction*. Extrait le 21 février 2008 du site <http://www.nwlink.com/~donclark/leader/leaddir.html>.
- C0-245 (ISBN 1-58062-513-4) Adams, B. (2001). *The Everything Leadership Book*. Avon, Massachusetts, Adams Media.
- C0-247 (ISBN 0-14-024272-4) Rosen, R. H. et Brown, P. B. (1997). *Leading People*. New York, New York, Penguin Books.
- C0-248 (ISBN 0-7894-4862-9) Heller, R. (1999). *Learning to Lead*. New York, New York, DK Publishing, Inc.
- C0-253 (ISBN 0-7894-8006-9) Bruce, A., & Langdon, K. (2001). *Do It Now!* New York, New York, DK Publishing, Inc.
- C0-254 (ISBN 0-7894-3244-7) Heller, R. (1998). *Communicate Clearly*. New York, New York, DK Publishing, Inc.
- C0-255 (ISBN 0-7645-5408-5) Brounstein, M. (2002). *Managing Teams for Dummies*. Indianapolis, Indiana, Wiley Publishing, Inc.
- C0-256 (ISBN 0-7894-4863-7) Heller, R. (1999). *Achieving Excellence*. New York, New York, DK Publishing, Inc.

CETTE PAGE EST INTENTIONNELLEMENT LAISSÉE EN BLANC



INSTRUCTION COMMUNE
ÉTOILE ARGENT
GUIDE PÉDAGOGIQUE



SECTION 8

OCOM C303.01 – DIRIGER UNE ACTIVITÉ DE PROMOTION DU TRAVAIL D'ÉQUIPE

Durée totale :

90 min

PRÉPARATION

INSTRUCTIONS PRÉALABLES À LA LEÇON

Les ressources nécessaires à l'enseignement de cette leçon sont énumérées dans la description de leçon qui se trouve dans l'A-CR-CCP-703/PG-002, chapitre 4. Les utilisations particulières de ces ressources sont indiquées tout au long du guide pédagogique, notamment au PE pour lequel elles sont requises.

Réviser le contenu de la leçon pour se familiariser avec la matière avant d'enseigner la leçon.

Photocopier une activité de promotion du travail d'équipe par groupe parmi les activités qui se trouvent à l'annexe N pour l'activité du PE 7.

Photocopier les documents de cours de deux activités de promotion du travail d'équipe (une activité tirée de l'annexe O et l'autre, de l'annexe P) pour chaque cadet. Les cadets devraient les conserver pour une utilisation future.

Photocopier deux guides de planification des activités de promotion du travail d'équipe, qui se trouvent à l'annexe Q pour chaque cadet.

Photocopier le formulaire d'auto-évaluation qui se trouve à l'annexe R pour chaque cadet.

Préparer l'activité du PE 3 en :

- réunissant des notes autoadhésives de deux couleurs et un marqueur;
- écrivant les consonnes de l'alphabet (sauf Q, X et Z) sur des notes autoadhésives d'une couleur (une lettre par note);
- écrivant les voyelles sur des notes autoadhésives de l'autre couleur (une lettre par note);
- s'assurant qu'il y a suffisamment de lettres pour tous les cadets (s'il y a plus de cadets que de lettres, répéter les lettres courantes [p. ex., A, E, N, R, S, T, etc.] sur d'autres notes).

S'assurer de la disponibilité d'un ou de deux instructeurs adjoints pour l'activité du PE 7 (en fonction du nombre de cadets).

DEVOIR PRÉALABLE À LA LEÇON

S.O.

APPROCHE

Une activité en classe a été choisie pour les PE 1, 3 et 5, parce que c'est une façon interactive de stimuler la réflexion et de susciter l'intérêt des cadets.

Une discussion de groupe a été choisie pour les PE 2, 4 et 6, parce qu'elle permet aux cadets d'interagir avec leurs pairs et de partager leurs connaissances, leurs expériences, leurs opinions et leurs sentiments sur les différents volets d'une activité de promotion du travail d'équipe.

Une activité pratique a été choisie pour le PE 7, parce que c'est une façon interactive de permettre aux cadets de pratiquer des activités de promotion du travail d'équipe dans un environnement sécuritaire et contrôlé.

INTRODUCTION

RÉVISION

S.O.

OBJECTIFS

À la fin de la présente leçon, le cadet doit avoir dirigé des activités de promotion du travail d'équipe.

IMPORTANCE

Il est important que les cadets sachent comment diriger des activités de promotion du travail d'équipe pour s'assurer qu'elles sont amusantes, stimulantes et atteignables pour tous. Chaque cadet aura l'occasion de diriger deux activités de promotion du travail d'équipe. Les activités de promotion du travail d'équipe constituent d'excellents moyens pour chasser l'ennui, renforcer l'esprit d'équipe, remonter le moral, redynamiser les cadets et atteindre des objectifs. Par conséquent, chaque cadet dans un rôle de leadership doit être en mesure de diriger des activités qui remplissent ces critères. Une fois qu'on a choisi une activité répondant aux besoins du groupe, le chef a pour rôle de s'assurer qu'elle se déroule d'une manière permettant au groupe d'apprendre. Les cadets pourront vivre une expérience de promotion du travail d'équipe significative et agréable si la bonne activité est dirigée de manière appropriée.



La conduite d'une activité de promotion du travail d'équipe comprend trois volets. La personne qui dirige une activité de promotion du travail d'équipe doit :

- présenter l'activité;
- diriger l'activité;
- donner une rétroaction aux cadets sur l'activité.

Pour s'assurer que les cadets comprennent bien comment diriger une activité de promotion du travail d'équipe, ils participeront à chacun de ces volets séparément sous la direction de l'instructeur qui les guidera dans un exemple d'activité. Une fois terminé, chaque volet fera l'objet d'une discussion pour en assurer la compréhension par les cadets.

Les PE 1 à 6 doivent être enseignés de la façon suivante :

- Au PE 1, les cadets participeront à la présentation, donnée par l'instructeur, d'un exemple d'activité de promotion du travail d'équipe.
- Au PE 2, les cadets participeront à une discussion de groupe qui leur permettra d'analyser les éléments de la présentation donnée au PE 1.
- Au PE 3, les cadets participeront à un exemple d'activité de promotion du travail d'équipe dirigée par l'instructeur.
- Au PE 4, les cadets participeront à une discussion de groupe qui leur permettra de discuter des responsabilités du chef, tout en dirigeant l'activité de promotion du travail d'équipe du PE 3.
- Au PE 5, les cadets participeront à une rétroaction donnée par l'instructeur sur l'exemple d'activité de promotion du travail d'équipe dirigé au PE 3.
- Au PE 6, les cadets participeront à une discussion de groupe qui leur permettra de discuter des éléments de la rétroaction donnée au PE 5.

Point d'enseignement 1

Démontrer la présentation d'une activité de promotion du travail d'équipe et demander aux cadets d'y participer

Durée : 5 min

Méthode : Activité en classe

ACTIVITÉ

OBJECTIF

L'objectif de cette activité est de permettre aux cadets de participer à la présentation, donnée par l'instructeur, d'une activité de promotion du travail d'équipe.

RESSOURCES

S.O.

DÉROULEMENT DE L'ACTIVITÉ

S.O.

INSTRUCTIONS SUR L'ACTIVITÉ

1. Attirer l'attention des cadets. Informer les cadets qu'ils participeront à une activité appelée « Soupe à l'alphabet » (**Attirer l'attention de l'équipe**).
2. Expliquer que l'objectif de l'activité de promotion du travail d'équipe est de dynamiser les cadets et de les faire bouger (**Expliquer l'objectif de l'activité**).
3. Expliquer l'activité et permettre aux cadets de demander des précisions (**Expliquer l'activité et attribuer des tâches au besoin**), en précisant ce qui suit :
 - (a) chaque cadet reçoit une lettre qu'il colle sur le devant de son chandail;
 - (b) les cadets disposent de quelques minutes pour former des mots appropriés en utilisant au moins quatre lettres;
 - (c) une fois qu'ils se seront habitués à former de petits mots, leur demander de former des mots plus longs ou de courtes phrases.
4. Fixer un délai de 10 minutes pour l'activité (**Établir des limites de temps**).
5. Motiver les cadets à participer à l'activité (**Motiver l'équipe**).

MESURES DE SÉCURITÉ

S.O.

CONFIRMATION DU POINT D'ENSEIGNEMENT 1

La participation des cadets à la présentation de l'activité « Soupe à l'alphabet » servira de confirmation de l'apprentissage de ce PE.

Point d'enseignement 2

Demander aux cadets d'analyser les éléments de la présentation

Durée : 10 min

Méthode : Discussion de groupe

CONNAISSANCES PRÉALABLES



L'objectif d'une discussion de groupe est d'obtenir les renseignements ci-après auprès du groupe, à l'aide des conseils pour répondre aux questions ou animer la discussion, et des questions suggérées fournies.

ÉLÉMENTS D'UNE PRÉSENTATION

Attirer l'attention de l'équipe

Pour présenter une nouvelle activité, le chef doit d'abord attirer l'attention de l'équipe. Il doit avoir son entière attention avant de poursuivre la présentation de l'activité. Un cadet qui ne porte pas attention pourrait manquer un point important et compromettre sa participation à l'activité.

Expliquer l'objectif de l'activité

L'objectif de l'activité doit être expliqué à l'équipe de manière générale. Le contexte de l'activité devrait aussi être expliqué aux cadets pour qu'ils comprennent pourquoi leur participation est essentielle et pourquoi l'activité est à l'ordre du jour. Il est important de ne pas donner trop d'information à ce stade puisque le chef leur demandera ce qu'ils ont retenu du but de l'activité une fois qu'elle sera terminée.

Expliquer l'activité

L'activité doit être expliquée à l'équipe avant sa participation. Les règles de l'activité doivent être clairement présentées à tous les cadets et comprises par eux avant de commencer. Le chef doit donner des instructions étape par étape afin de s'assurer que l'activité est bien comprise.

Attribuer des tâches au besoin

Si des tâches particulières doivent être accomplies durant l'activité, le chef doit les attribuer à des cadets pendant la présentation de l'activité.

Fixer les limites de temps

Le chef doit établir une limite de temps pour la participation des cadets à l'activité. Il doit prendre en compte le temps nécessaire pour donner une rétroaction aux cadets après l'activité. Il doit informer l'équipe du temps dont ils disposeront pour participer à l'activité attribuée ou la réaliser.

Présenter les mesures de sécurité au besoin

S'il y a des mesures de sécurité à observer, le chef doit en informer l'équipe avant de commencer l'activité.

Motiver l'équipe

Avant de commencer l'activité, le chef doit motiver l'équipe. Il doit être enthousiaste et partager cet enthousiasme avec les cadets. Le but de l'activité est important et il y a une raison pour laquelle elle est accomplie. Les cadets doivent être informés de cette raison et être motivés à atteindre le but cité.

DISCUSSION DE GROUPE



CONSEILS POUR RÉPONDRE AUX QUESTIONS OU ANIMER UNE DISCUSSION

- Établir les règles de base de la discussion, p. ex. : tout le monde doit écouter respectueusement; ne pas interrompre; une seule personne parle à la fois; ne pas rire des idées des autres; vous pouvez être en désaccord avec les idées, mais pas avec la personne; essayez de comprendre les autres, de la même façon que vous espérez qu'ils vous comprennent, etc.
- Asseoir le groupe dans un cercle et s'assurer que tous les cadets peuvent se voir mutuellement.
- Poser des questions qui incitent à la réflexion; en d'autres mots, éviter les questions à répondre par oui ou par non.
- Gérer le temps en veillant à ce que les cadets ne débordent pas du sujet.
- Écouter et répondre de façon à exprimer que le cadet a été entendu et compris. Par exemple, paraphraser les idées des cadets.
- Accorder suffisamment de temps aux cadets pour répondre aux questions.
- S'assurer que chaque cadet a la possibilité de participer. Une solution est de circuler dans le groupe et de demander à chaque cadet de donner une brève réponse à la question. Permettre aux cadets de passer leur tour, s'ils le souhaitent.

- Préparer des questions supplémentaires à l'avance.

QUESTIONS SUGGÉRÉES

- Q1. Quelle est la première chose qui a été faite dans la présentation de l'activité « Soupe à l'alphabet »? Y a-t-il différentes façons de commencer une activité de promotion du travail d'équipe? Quelle est la première chose à faire?
- Q2. L'objectif de l'activité devrait-il être expliqué avant de commencer? Pourquoi ou pourquoi pas? Si l'objectif n'est pas expliqué, l'activité serait-elle aussi réussie?
- Q3. Pourquoi est-il important d'informer les cadets du temps qu'ils ont pour faire l'activité? Quand faut-il les informer du temps qu'ils ont?
- Q4. Pendant la présentation de l'activité « Soupe à l'alphabet », étiez-vous motivé à commencer? Quel effet cela a-t-il eu sur vous? Cela vous a-t-il incité à vouloir faire l'activité?
- Q5. Quelles autres préoccupations doit-on transmettre pendant la présentation? Les cadets doivent-ils être informés des préoccupations sur la sécurité ou doivent-ils les trouver par eux-mêmes pendant le déroulement de l'activité?



D'autres questions et réponses seront soulevées au cours de la discussion de groupe. La discussion de groupe ne doit pas se limiter uniquement aux questions suggérées.



Renforcer les réponses proposées et les commentaires formulés pendant la discussion de groupe, en s'assurant que tous les aspects du point d'enseignement ont été couverts.

CONFIRMATION DU POINT D'ENSEIGNEMENT 2

La participation des cadets à la discussion de groupe servira de confirmation de l'apprentissage de ce PE.

Point d'enseignement 3

Démontrer l'activité de promotion du travail d'équipe choisie et demander aux cadets d'y participer

Durée : 10 min

Méthode : Activité en classe

ACTIVITÉ

OBJECTIF

L'objectif de cette activité, « Soupe à l'alphabet », est de permettre aux cadets de participer à une activité de promotion du travail d'équipe dirigée par l'instructeur.

RESSOURCES

- Un grand espace ouvert,

- des notes autoadhésives grand format (deux couleurs différentes),
- un marqueur.

DÉROULEMENT DE L'ACTIVITÉ

S.O.

INSTRUCTIONS SUR L'ACTIVITÉ

1. Distribuer une lettre à chaque cadet.
2. Demander aux cadets de coller la lettre sur le devant de leur chandail.
3. Accorder environ trois minutes aux cadets pour qu'ils forment de courts mots, en utilisant au moins quatre lettres.
4. Vérifier les mots formés par les cadets.
5. Accorder environ cinq minutes aux cadets pour qu'ils forment des mots plus longs ou de courtes phrases.

MESURES DE SÉCURITÉ

S.O.

CONFIRMATION DU POINT D'ENSEIGNEMENT 3

La participation des cadets à l'activité « Soupe à l'alphabet » servira de confirmation de l'apprentissage de ce PE.

Point d'enseignement 4

Discuter des responsabilités du chef pendant qu'il dirige une activité de promotion du travail d'équipe

Durée : 10 min

Méthode : Discussion de groupe

CONNAISSANCES PRÉALABLES



L'objectif d'une discussion de groupe est d'obtenir les renseignements ci-après auprès du groupe, à l'aide des conseils pour répondre aux questions ou animer la discussion, et des questions suggérées fournies.

RESPONSABILITÉS DU CHEF PENDANT QU'IL DIRIGE L'ACTIVITÉ

Commencer l'activité

Le chef doit indiquer aux cadets le moment de commencer l'activité.

Superviser l'équipe

Tout au long de l'activité, le chef doit superviser les cadets en s'assurant de ce qui suit :

- aucune pratique non sécuritaire n'a lieu;
- les cadets demeurent concentrés sur l'activité;

- les règles sont suivies.

Veiller à ce que l'objectif soit atteint

Il est important d'atteindre l'objectif de l'activité. S'il n'est pas atteint, l'activité ne sera pas concluante et ne sera perçue que comme un jeu. Il peut parfois être atteint avant la fin de l'activité. Si le but n'est pas en voie d'être atteint, le chef peut devoir :

- recentrer l'attention des cadets en clarifiant le but de l'activité;
- réorienter l'activité en l'adaptant aux besoins du groupe.

Interrompre l'activité au besoin

Plusieurs raisons peuvent motiver un chef à interrompre une activité, et la plus importante est liée à la sécurité. Si une activité devient dangereuse, le chef doit immédiatement y mettre fin.

On peut aussi interrompre une activité si le but n'est pas en voie d'être atteint. Si on s'éloigne du but, le chef doit interrompre l'activité et recentrer l'attention des cadets, réorienter l'activité ou encore passer à un autre point.

Une activité peut aussi être interrompue si son but a été atteint avant le délai alloué. Interrompre une activité au moment où son but est atteint permet au chef de mieux faire ressortir les points importants et les concepts particuliers. Une activité qui n'est pas interrompue après avoir atteint son but entraînera :

- une perte d'énergie de l'équipe;
- une perte d'intérêt dans le but;
- une incompréhension du but.

Mettre fin à l'activité selon le délai fixé

Le chef doit mettre fin à l'activité lorsque le temps accordé est écoulé. Si le temps est écoulé et que l'activité n'est pas encore terminée, il peut être important de la réessayer à un autre moment. Si l'activité a pour but d'enseigner des notions aux cadets, il est difficile d'y mettre fin avant d'avoir atteint le but. Si les limites de temps doivent être strictement respectées, l'activité peut être interrompue, mais il est très important que le chef en explique les raisons durant la rétroaction et qu'il y revienne à un autre moment.

DISCUSSION DE GROUPE



CONSEILS POUR RÉPONDRE AUX QUESTIONS OU ANIMER UNE DISCUSSION

- Établir les règles de base de la discussion, p. ex. : tout le monde doit écouter respectueusement; ne pas interrompre; une seule personne parle à la fois; ne pas rire des idées des autres; vous pouvez être en désaccord avec les idées, mais pas avec la personne; essayez de comprendre les autres, de la même façon que vous espérez qu'ils vous comprennent, etc.
- Asseoir le groupe dans un cercle et s'assurer que tous les cadets peuvent se voir mutuellement.
- Poser des questions qui incitent à la réflexion; en d'autres mots, éviter les questions à répondre par oui ou par non.
- Gérer le temps en veillant à ce que les cadets ne débordent pas du sujet.
- Écouter et répondre de façon à exprimer que le cadet a été entendu et compris. Par exemple, paraphraser les idées des cadets.
- Accorder suffisamment de temps aux cadets pour répondre aux questions.

- S'assurer que chaque cadet a la possibilité de participer. Une solution est de circuler dans le groupe et de demander à chaque cadet de donner une brève réponse à la question. Permettre aux cadets de passer leur tour, s'ils le souhaitent.
- Préparer des questions supplémentaires à l'avance.

QUESTIONS SUGGÉRÉES

- Q1. Selon vous, quelles sont les responsabilités du chef d'une activité de promotion du travail d'équipe?
- Q2. Selon vous, quelle est la chose la plus importante qu'un chef doit faire tout au long de l'activité pour en assurer la sécurité et la progression?
- Q3. Dans quelles circonstances une activité doit-elle être interrompue? Si une activité est interrompue avant la fin, peut-on y revenir à un autre moment?



D'autres questions et réponses seront soulevées au cours de la discussion de groupe. La discussion de groupe ne doit pas se limiter uniquement aux questions suggérées.



Renforcer les réponses proposées et les commentaires formulés pendant la discussion de groupe, en s'assurant que tous les aspects du point d'enseignement ont été couverts.

CONFIRMATION DU POINT D'ENSEIGNEMENT 4

La participation des cadets à la discussion de groupe servira de confirmation de l'apprentissage de ce PE.

Point d'enseignement 5

Démontrer la partie d'une rétroaction de l'activité de promotion du travail d'équipe choisie et demander aux cadets d'y participer

Durée : 5 min

Méthode : Activité en classe

ACTIVITÉ

OBJECTIF

L'objectif de cette activité est de permettre aux cadets de participer à la rétroaction d'une activité de promotion du travail d'équipe dirigée par l'instructeur.

RESSOURCES

S.O.

DÉROULEMENT DE L'ACTIVITÉ

S.O.

INSTRUCTIONS SUR L'ACTIVITÉ

1. Après l'activité, demander aux cadets de se rassembler et recentrer leur attention.
2. Revoir le but de l'activité « Soupe à l'alphabet », qui était de dynamiser les cadets et de les faire bouger.
3. Formuler des commentaires sur l'activité, tels que :
 - (a) comment les cadets ont réagi à l'activité;
 - (b) ce que les cadets croient avoir appris de l'activité;
 - (c) si le but a été atteint;
 - (d) si l'activité a été terminée;
 - (e) comment l'activité aurait pu être dirigée différemment;
 - (f) comment les cadets ont interagi pendant l'activité;
 - (g) quels comportements ont aidé ou nui à l'activité.
4. Motiver à nouveau les cadets en :
 - (a) discutant de la signification de l'activité;
 - (b) discutant des liens qu'on peut établir entre l'activité et ses résultats et les interactions quotidiennes de l'équipe;
 - (c) discutant de l'influence que peut avoir l'apprentissage sur l'équipe au quotidien.

MESURES DE SÉCURITÉ

S.O.

CONFIRMATION DU POINT D'ENSEIGNEMENT 5

La participation des cadets à la rétroaction de l'activité « Soupe à l'alphabet » servira de confirmation de l'apprentissage de ce PE.

Point d'enseignement 6

Discuter des éléments de la rétroaction

Durée : 10 min

Méthode : Discussion de groupe

CONNAISSANCES PRÉALABLES



L'objectif d'une discussion de groupe est d'obtenir les renseignements ci-après auprès du groupe, à l'aide des conseils pour répondre aux questions ou animer la discussion, et des questions suggérées fournies.

ÉLÉMENTS DE LA RÉTROACTION



Pendant la rétroaction, il est important de laisser les cadets apprendre par eux-mêmes et décider de l'importance de l'activité qui vient de se dérouler. Cela peut varier d'un groupe à l'autre.

Réviser l'objectif

Une fois une activité de promotion du travail d'équipe terminée, il est important de revoir son objectif initial avec les cadets. Il faut réitérer l'importance de l'apprentissage parce que les cadets veulent toujours savoir pourquoi ils ont dû participer à l'activité ou apprendre un certain sujet.

Donner une rétroaction

Le chef doit d'abord recueillir les commentaires du groupe à propos de l'activité. Pour ce faire, il peut poser des questions préétablies concernant spécifiquement cette activité ainsi que des questions de nature générale sur les activités de promotion du travail d'équipe. Il est important de savoir ce que les cadets ont pensé de l'activité (p. ex., pensent-ils qu'elle a été utile?, leur a-t-elle appris quelque chose?, etc.). Les commentaires des cadets procureront au chef des précisions fort utiles sur l'activité en tant que telle (p. ex., devrait-on la refaire?, comment pourrait-on la refaire, mais de façon différente?, quels éléments de l'activité devraient rester intacts si on la refaisait?, etc.). Il est aussi très important de leur demander s'ils croient que l'activité en a valu la peine en raison du fait qu'ils ont appris beaucoup en y participant.

Le chef doit aussi donner des commentaires aux cadets. À ce stade, il est aussi important de savoir si le but a été atteint. Pourquoi le but a-t-il été atteint ou pourquoi pas? A-t-on pu terminer l'activité? Cela a-t-il eu un effet sur le but à atteindre?

Le chef doit aussi donner et recevoir des commentaires sur la façon dont le groupe a interagi tout au long de l'activité. Il doit expliquer aux cadets ce qu'il pense des interactions du groupe et leur demander ce qu'ils pensent de la façon dont ils ont interagi. Voici des questions qu'il pourrait poser :

- Est-ce que des chefs se sont démarqués à l'intérieur du groupe?
- Des personnes ont-elles eu de la difficulté à communiquer avec les autres pendant l'activité?
- Est-ce qu'il y avait un cadet qui n'était pas motivé à participer à l'activité? Comment cela a-t-il affecté le moral du reste du groupe?

Motiver de nouveau l'équipe

La dernière étape d'une rétroaction après une activité de promotion du travail d'équipe est de renouveler la motivation des cadets. On doit leur rappeler l'importance de ces types d'activités et les motiver à continuer d'y participer pour créer de nouvelles dynamiques dans un environnement d'équipe.

DISCUSSION DE GROUPE



CONSEILS POUR RÉPONDRE AUX QUESTIONS OU ANIMER UNE DISCUSSION

- Établir les règles de base de la discussion, p. ex. : tout le monde doit écouter respectueusement; ne pas interrompre; une seule personne parle à la fois; ne pas rire des idées des autres; vous pouvez être en désaccord avec les idées, mais pas avec la personne; essayez de comprendre les autres, de la même façon que vous espérez qu'ils vous comprennent, etc.

- Asseoir le groupe dans un cercle et s'assurer que tous les cadets peuvent se voir mutuellement.
- Poser des questions qui incitent à la réflexion; en d'autres mots, éviter les questions à répondre par oui ou par non.
- Gérer le temps en veillant à ce que les cadets ne débordent pas du sujet.
- Écouter et répondre de façon à exprimer que le cadet a été entendu et compris. Par exemple, paraphraser les idées des cadets.
- Accorder suffisamment de temps aux cadets pour répondre aux questions.
- S'assurer que chaque cadet a la possibilité de participer. Une solution est de circuler dans le groupe et de demander à chaque cadet de donner une brève réponse à la question. Permettre aux cadets de passer leur tour, s'ils le souhaitent.
- Préparer des questions supplémentaires à l'avance.

QUESTIONS SUGGÉRÉES

- Q1. Que doit faire un chef une fois que l'activité de promotion du travail d'équipe est terminée? De quoi doit-on discuter avec le groupe?
- Q2. À quoi sert de revoir le but de l'activité une fois qu'elle est terminée?
- Q3. Quels commentaires le groupe doit-il donner au chef? Comment obtient-on cette information? Quels commentaires le chef doit-il donner au groupe?



D'autres questions et réponses seront soulevées au cours de la discussion de groupe. La discussion de groupe ne doit pas se limiter uniquement aux questions suggérées.



Renforcer les réponses proposées et les commentaires formulés pendant la discussion de groupe, en s'assurant que tous les aspects du point d'enseignement ont été couverts.

CONFIRMATION DU POINT D'ENSEIGNEMENT 6

La participation des cadets à la discussion de groupe servira de confirmation de l'apprentissage de ce PE.

Point d'enseignement 7

Demander à de petits groupes de cadets de partager les responsabilités à diriger une activité de promotion du travail d'équipe

Durée : 30 min

Méthode : Activité pratique

ACTIVITÉ

OBJECTIF

L'objectif de cette activité est de permettre à de petits groupes de cadets de partager les responsabilités à diriger une activité de promotion du travail d'équipe.

RESSOURCES

- Un espace plat, ouvert et exempt d'obstacles,
- une activité de promotion du travail d'équipe qui se trouve à l'annexe N (une par groupe),
- les ressources conformément aux activités de promotion du travail d'équipe choisies parmi celles se trouvant à l'annexe N,
- le guide de planification d'une activité de promotion du travail d'équipe qui se trouve à l'annexe Q (un par groupe).

DÉROULEMENT DE L'ACTIVITÉ

S.O.

INSTRUCTIONS SUR L'ACTIVITÉ

Avec l'aide d'instructeurs adjoints, observer les groupes associés et donner des commentaires pour les étapes 4. à 6.

1. Répartir les cadets en un nombre pair de groupes (p. ex., quatre groupes pour 24 cadets ou moins, six groupes pour 30 cadets).
2. Donner une activité de promotion du travail d'équipe et un guide de planification d'une activité de promotion du travail d'équipe à chaque groupe.
3. Accorder environ 10 minutes à chaque groupe pour qu'ils préparent son activité. S'assurer que chaque cadet a un rôle à jouer dans la conduite de son activité.
4. Demander à chaque groupe de s'associer à un autre groupe pour la présentation de leur activité (p. ex., le groupe 1 dirigera son activité avec le groupe 3, et réciproquement).
5. Au sein des groupes associés, demander à un groupe de diriger son activité conjointement avec son groupe associé. Accorder environ 15 minutes aux groupes pour diriger l'activité. Observer, et donner des commentaires une fois l'activité terminée.
6. Au sein des groupes associés, demander au second groupe de diriger son activité conjointement avec son groupe associé. Accorder environ 15 minutes aux groupes pour diriger l'activité. Observer, et donner des commentaires une fois l'activité terminée.

MESURES DE SÉCURITÉ

Conformément aux activités de promotion du travail d'équipe choisies parmi celles se trouvant à l'annexe N.

CONFIRMATION DU POINT D'ENSEIGNEMENT 7

La participation des cadets à la conduite d'activités de promotion du travail d'équipe en tant que membre d'un petit groupe servira de confirmation de l'apprentissage de ce PE.

CONFIRMATION DE FIN DE LEÇON

La participation des cadets aux activités servira de confirmation de l'apprentissage de cette leçon.

CONCLUSION

DEVOIR/LECTURE/PRATIQUE

S.O.

MÉTHODE D'ÉVALUATION

S.O.

OBSERVATIONS FINALES

Il est important que les cadets sachent comment diriger adéquatement des activités de promotion du travail d'équipe pour s'assurer qu'elles sont amusantes, stimulantes et atteignables pour tous. Chaque cadet aura l'occasion de diriger deux activités de promotion du travail d'équipe. Les activités de promotion du travail d'équipe constituent d'excellents moyens pour chasser l'ennui, renforcer l'esprit d'équipe, remonter le moral, redynamiser les cadets et atteindre des objectifs. Une fois qu'on a choisi une activité répondant aux besoins du groupe, le chef doit s'assurer qu'elle se déroule d'une manière permettant au groupe d'apprendre ou de tirer son apprentissage du groupe. Les cadets pourront vivre une expérience de promotion du travail d'équipe significative et agréable si la bonne activité est dirigée de manière appropriée.

COMMENTAIRES/REMARQUES À L'INSTRUCTEUR

Une auto-évaluation doit être remplie après que les cadets auront dirigé leur activité de promotion du travail d'équipe. Le formulaire d'auto-évaluation se trouve à l'annexe R.

DOCUMENTS DE RÉFÉRENCE

- C0-028 (ISBN 0-07-046513-4) Newstrom, J., & Scannell, E. (1998). *The Big Book of Team Building Games*. New York, New York, McGraw-Hill.
- C0-238 (ISBN 0-7879-4835-7) Sugar, S., & Takacs, G. (2000). *Games That Teach Teams: 21 Activities to Super-Charge Your Group!* San Francisco, Californie, Jossey-Bass/Pfeiffer.
- C0-240 (ISBN 0-934387-05-2) Collard, M. (2005). *No Props: Great Games With No Equipment*. Beverly, Massachusetts, Project Adventure, Inc.
- C0-268 (ISBN 1-57542-265-4) MacGregor, M. G. (2008). *Teambuilding With Teens*. Minneapolis, Minnesota, Free Spirit Publishing Inc.



INSTRUCTION COMMUNE

ÉTOILE ARGENT

GUIDE PÉDAGOGIQUE



SECTION 9

OCOM C303.02 – DONNER UNE PRÉSENTATION AU SUJET D'UN CHEF

Durée totale :

60 min

PRÉPARATION

INSTRUCTIONS PRÉALABLES À LA LEÇON

Les ressources nécessaires à l'enseignement de cette leçon sont énumérées dans la description de leçon qui se trouve dans l'A-CR-CCP-703/PG-002, chapitre 4. Les utilisations particulières de ces ressources sont indiquées tout au long du guide pédagogique, notamment au PE pour lequel elles sont requises.

Réviser le contenu de la leçon pour se familiariser avec la matière avant d'enseigner la leçon.

Distribuer aux cadets le plan de la présentation au sujet d'un chef qui se trouve à l'annexe S, au moins deux semaines avant le moment prévu de la présentation.

DEVOIR PRÉALABLE À LA LEÇON

À l'aide du plan de la présentation au sujet d'un chef à l'annexe S, les cadets doivent trouver un chef de leur choix (un chef militaire, un chef politique, un chef spirituel, un professeur, etc.) avant la leçon.

Les cadets devront apporter en classe du matériel et de l'information pour la présentation au sujet du chef sur lequel ils auront fait des recherches.

S'assurer que les cadets connaissent bien le matériel de l'OCOM M309.01 (Expliquer les principes d'instruction, chapitre 9, section 1), de l'OCOM M309.03 (Décrire les techniques d'art oratoire, chapitre 9, section 3), de l'OCOM M309.04 (Décrire les techniques de questions, chapitre 9, section 4) et de l'OCOM M309.05 (Choisir les aides didactiques appropriées, chapitre 9, section 5).

APPROCHE

Une activité pratique a été choisie pour cette leçon, parce que c'est une façon interactive de permettre aux cadets de faire l'expérience de donner une présentation dans un environnement sécuritaire et contrôlé. Cette activité contribue au perfectionnement des compétences et des connaissances en leadership dans un environnement amusant et stimulant.

INTRODUCTION

RÉVISION

S.O.

OBJECTIFS

À la fin de la présente leçon, le cadet devrait avoir donné une présentation au sujet d'un chef.

IMPORTANCE

Il est important que les cadets donnent une présentation au sujet d'un chef, ce qui contribuera au développement de leurs compétences en leadership. En effectuant des recherches sur les qualités essentielles de leadership d'un chef, les cadets pourront apprécier la façon dont les autres mettent ces qualités en pratique. Avoir à faire une présentation donne aux cadets une autre occasion de pratiquer leurs habiletés dans ce domaine.

Point d'enseignement 1

Superviser les cadets pendant qu'ils donnent une présentation au sujet d'un chef

Durée : 50 min

Méthode : Activité pratique



Les cadets doivent trouver un chef de leurs choix (un chef militaire, un chef politique, un professeur, etc.) avant la leçon. Les cadets devront apporter en classe du matériel et de l'information pour la présentation au sujet du chef sur lequel ils auront fait des recherches.

ACTIVITÉ

OBJECTIF

L'objectif de cette activité est de conduire les cadets à donner une présentation au sujet d'un chef.

RESSOURCES

- du matériel de présentation (p. ex., tableau blanc, tableau de papier, rétroprojecteur, projecteur multimédia),
- de l'information au sujet d'un chef.

DÉROULEMENT DE L'ACTIVITÉ

S.O.

INSTRUCTIONS SUR L'ACTIVITÉ

1. Demander à un cadet de se porter volontaire pour donner une présentation.
2. Le cadet doit monter son matériel de présentation (au besoin).
3. Le cadet doit donner une présentation qui comprend les points suivants : présentation du chef, éléments intéressants de la carrière du chef, les qualités de leadership essentielles que le chef a démontrées et une conclusion.
4. On encouragera les cadets à poser des questions à la fin de chaque présentation.
5. Répéter les étapes 1. à 4. jusqu'à ce que tous les cadets aient donné une présentation.

MESURES DE SÉCURITÉ

S.O.

CONFIRMATION DU POINT D'ENSEIGNEMENT 1

La participation des cadets à l'activité servira de confirmation de l'apprentissage de ce PE.

CONFIRMATION DE FIN DE LEÇON

La participation des cadets aux présentations servira de confirmation de l'apprentissage de cette leçon.

CONCLUSION

DEVOIR/LECTURE/PRATIQUE

S.O.

MÉTHODE D'ÉVALUATION

S.O.

OBSERVATIONS FINALES

Le fait de prendre connaissance et d'entendre parler de l'exemple d'autres chefs pourra aider les cadets à devenir des chefs plus efficaces. Les chefs ont des profils très variés et le fait d'apprendre comment différents chefs incarnent des qualités de leadership essentielles pourra aider les cadets à développer davantage leurs habiletés en leadership. En ayant le plus grand nombre d'occasions possibles de s'adresser à des groupes, les cadets pourront développer leurs habiletés de présentation et d'instruction.

COMMENTAIRES/REMARQUES À L'INSTRUCTEUR

Il est recommandé que cette leçon soit prévue à la suite de toutes les autres leçons de l'OREN 309 (chapitre 9).

Lorsque le corps de cadets comprend plus de cinq cadets de l'étoile argent, répartir les cadets en groupes de cinq si les installations nécessaires sont disponibles.

DOCUMENTS DE RÉFÉRENCE

S.O.

CETTE PAGE EST INTENTIONNELLEMENT LAISSÉE EN BLANC

MODÈLE D'ÉQUIPE DE LEADERSHIP

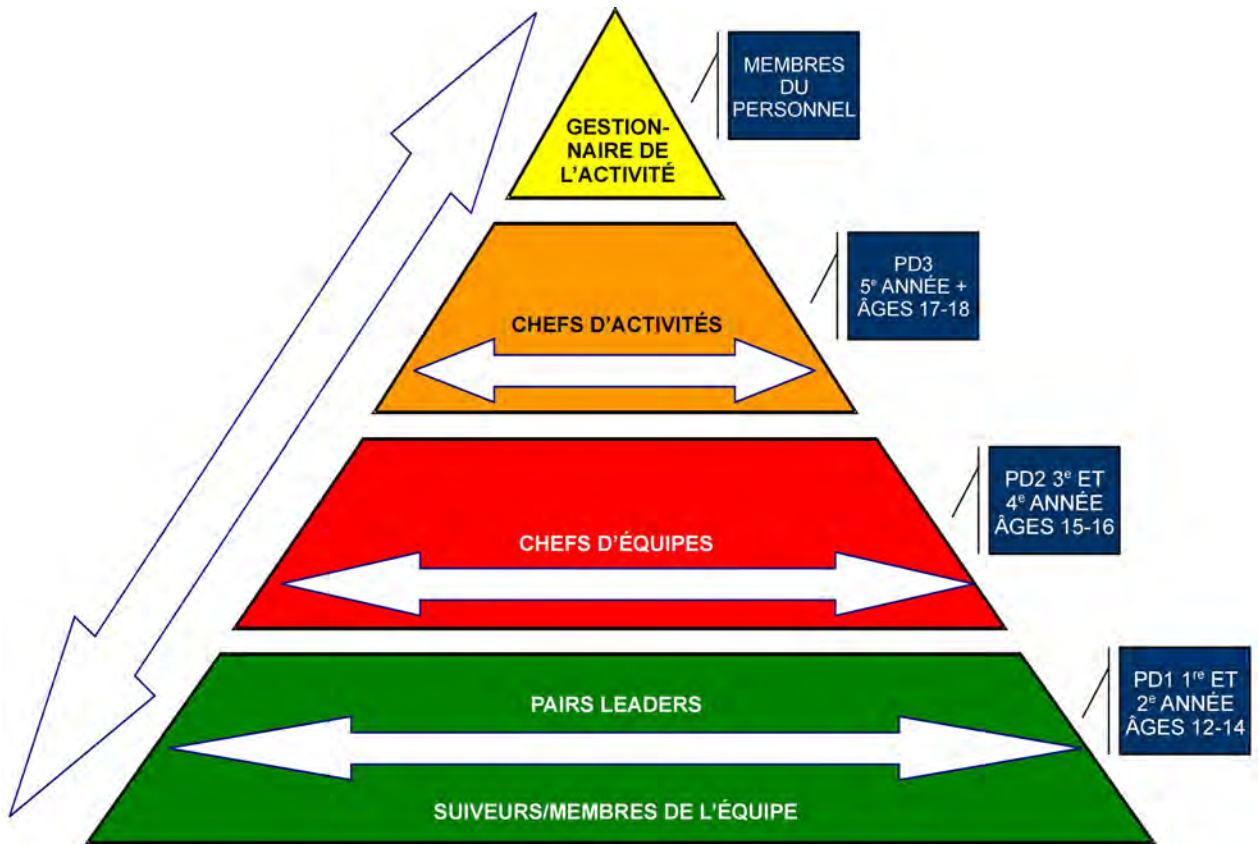

Directeur des cadets 3, 2008, Ottawa, Ontario, Ministère de la Défense nationale

Figure 3A-1 Modèle d'équipe de leadership

CETTE PAGE EST INTENTIONNELLEMENT LAISSÉE EN BLANC

ATTENTES À L'ÉGARD D'UN CADET DE L'ÉTOILE ARGENT

Les principales compétences en leadership

La gestion intrapersonnelle

La gestion interpersonnelle

Le travail d'équipe

La communication efficace

Le leadership mis en pratique

Le mentorat

<p>Éléments de la gestion intrapersonnelle</p>	<ul style="list-style-type: none"> • identifier les besoins personnels et satisfaire à ces besoins; • pratiquer la maîtrise de soi; • pratiquer l'autogestion; • poursuivre l'auto-perfectionnement; • établir l'identité positive.
<p>Éléments de la gestion interpersonnelle</p>	<ul style="list-style-type: none"> • interagir positivement dans la communauté de cadets; • interagir positivement avec les autres; • s'occuper des conflits interpersonnels d'une manière respectueuse.
<p>Éléments du travail d'équipe</p>	<ul style="list-style-type: none"> • participer aux étapes de la formation d'une équipe; • présenter la dynamique positive de l'équipe; • participer à des activités de promotion du travail d'équipe.
<p>Éléments de la communication efficace</p>	<ul style="list-style-type: none"> • recevoir de l'information; • interpréter l'information; • répondre à l'information.
<p>Éléments du leadership mis en pratique</p>	<ul style="list-style-type: none"> • servir d'exemple aux autres; • participer aux tâches de leadership; • diriger la tâche de leadership tout en supervisant l'équipe; • diriger les activités de promotion du travail d'équipe; • donner une rétroaction à l'équipe; • présenter un compte rendu au chef d'équipe après la tâche.
<p>Éléments du mentorat</p>	<ul style="list-style-type: none"> • exercer le rôle d'un cadet encadré; • exercer le rôle d'un mentor.

CETTE PAGE EST INTENTIONNELLEMENT LAISSÉE EN BLANC

RUBRIQUES D'AUTO-ÉVALUATION

AUTO-ÉVALUATION RELATIVE AUX QUALITÉS DE CHEF ESSENTIELLES POUR UN CADET

Nom : _____ Date : _____

Veillez évaluer vos qualités de chef essentielles en cochant la case appropriée.

Qualité de chef essentielle	Jamais	Rarement	Souvent	Toujours
Je suis honnête.				
Je suis fiable.				
Je suis loyal.				
J'ai un esprit de collaboration.				
Je suis déterminé.				
Je suis courageux.				
J'ai un esprit analytique.				
Je suis positif.				
Je suis respectueux.				
Je suis attentionné.				
Je suis sympathique.				

AUTO-ÉVALUATION RELATIVE À LA DYNAMIQUE D'ÉQUIPE POSITIVE

Nom : _____ Date : _____

Veillez évaluer votre dynamique d'équipe positive en cochant la case appropriée.

Dynamique d'équipe positive	Jamais	Rarement	Souvent	Toujours
Je suis le chef d'équipe.				
J'inclus tous les participants.				
J'encourage les membres de l'équipe.				
Je contribue au moral et à l'esprit de corps de l'équipe.				
Je contribue à la réalisation des objectifs de l'équipe.				
Je contribue aux décisions du groupe.				
Je fais confiance à l'équipe.				
J'appuie les membres de l'équipe.				
J'apprécie les membres de l'équipe.				
Je célèbre les succès de l'équipe.				

CASSE-TÊTE POUR LA COMMUNICATION

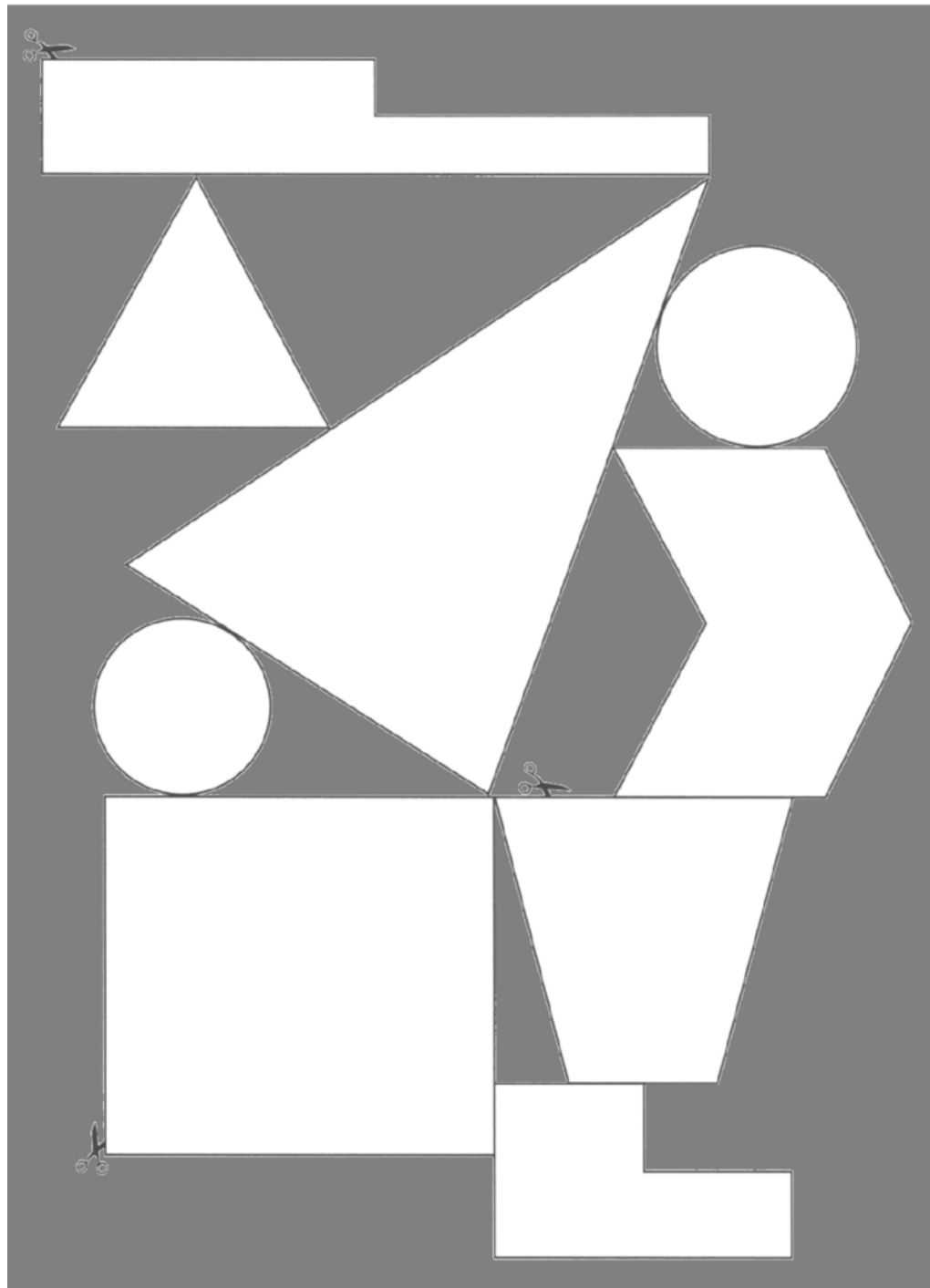

M. G. MacGregor, Teambuilding With Teens, Free Spirit Publishing Inc. (page 80)

Figure 3D-1 Casse-tête pour la communication

CETTE PAGE EST INTENTIONNELLEMENT LAISSÉE EN BLANC

MISES EN SITUATION DE RÉOLUTION DE PROBLÈMES

MISE EN SITUATION DE RÉOLUTION DE PROBLÈMES 1

Vous êtes membre de l'équipe de volley-ball à l'école et membre de votre corps de cadets. Cette année, votre équipe connaît beaucoup de succès et on s'attend à ce qu'elle participe au championnat de zone dans trois semaines. Vous venez de vous rendre compte que votre tournoi de zone pourrait se dérouler la même fin de semaine que la visite de votre corps de cadets à une unité des Forces canadiennes.

Que décidez-vous de faire?

MISE EN SITUATION DE RÉOLUTION DE PROBLÈMES 2

Votre corps de cadets dirige une rencontre omnisportive demain soir. Vous avez la tâche d'organiser les équipes avant le début de l'événement.

Que décidez-vous de faire?

MISE EN SITUATION DE RÉOLUTION DE PROBLÈMES 3

Vos parents font un voyage d'affaires pendant la fin de semaine à l'extérieur de la ville. Vous et votre jeune frère, qui a 11 ans, demeurerez à la maison. En même temps, votre corps de cadets organise son événement de service communautaire annuel.

Que décidez-vous de faire?

MISE EN SITUATION DE RÉOLUTION DE PROBLÈMES 4

Vous arrivez au corps des cadets et remarquez que votre amie a de l'argent supplémentaire cette semaine. Vous savez aussi qu'elle travaillait à la cantine des cadets plus tôt ce soir-là.

Que décidez-vous de faire?

TÂCHES DE LEADERSHIP COMMUNES POSSIBLES LORS DE LA TROISIÈME ANNÉE

TÂCHES RELATIVES AU TIR DE PRÉCISION RÉCRÉATIF

- Aménager un champ de tir pour une activité de tir de précision récréatif.
- Organiser des relèves pour l'activité le tir de précision récréatif.
- Contrôler les plombs et donner des cibles pour l'activité de tir de précision récréatif.
- Diriger des activités concomitantes pendant l'activité de tir de précision récréatif.
- Démonter un champ de tir après une activité de tir de précision récréatif.

TÂCHES RELATIVES AU BIATHLON D'ÉTÉ

- Aménager un champ de tir pour une activité de biathlon d'été.
- Diriger une activité d'échauffement avant la participation à un biathlon d'été.
- Contrôler les plombs lors d'un biathlon d'été.
- Diriger une activité de récupération après la participation à un biathlon d'été.
- Démonter un champ de tir après un biathlon d'été.

TÂCHES RELATIVES AUX SPORTS RÉCRÉATIFS

- Organiser une activité de sports récréatifs.
- Démonter une activité de sports récréatifs.
- Organiser une équipe de sports récréatifs.
- Diriger un échauffement avant des activités de sports récréatifs.
- Diriger une activité concomitante pendant des activités de sports récréatifs.
- Diriger une activité de récupération après des sports récréatifs.

TÂCHES RELATIVES À UN RASSEMBLEMENT HEBDOMADAIRE LORS DE LA SOIRÉE DE CADETS

- Installer des chaises pour un rassemblement.
- Installer le secteur du dais pour un rassemblement.
- Installer les drapeaux et les repères pour un rassemblement.
- Ranger les chaises après un rassemblement.
- Démonter le secteur du dais après un rassemblement.
- Descendre les drapeaux et serrer les repères après un rassemblement.

TÂCHES RELATIVES À UNE SOIRÉE HEBDOMADAIRE DE CADETS

- Aménager l'espace d'une salle de classe.
- Réorganiser l'espace d'une salle de classe.
- Défaire l'aménagement d'une salle de classe.
- Aménager une cantine.
- Affecter le personnel nécessaire à la cantine.

- Démontez la cantine.
- Aménager un secteur de présentation pour un conférencier.
- Démontez le secteur de présentation de conférence.
- Aménagement pour une activité hors programme.
- Diriger une activité concomitante.

TÂCHES RELATIVES AU LEADERSHIP DE SERVICE COMMUNAUTAIRE

- Organiser une équipe pendant une activité de service communautaire.
- Diriger des activités concomitantes pendant l'activité de service communautaire.
- Réaliser un balayage final des déchets.

POSSIBILITÉS D'AUTRES TÂCHES DE LEADERSHIP

- Embarquer et débarquer le personnel des véhicules durant le transport.
- Diriger une inspection des uniformes des cadets de la première année.
- Ramasser et éliminer les déchets après un rassemblement hebdomadaire.
- Ramasser, trier et disposer des articles recyclables après un rassemblement hebdomadaire.
- Éteindre les lumières et fermer les fenêtres après un rassemblement hebdomadaire.

TÂCHES DE LEADERSHIP LORS D'UN EXERCICE EN CAMPAGNE DES CADETS DE L'ARMÉE

Avant un EEC

- Distribuer l'équipement personnel.
- Charger l'équipement et les fournitures de l'équipe pour un EEC.

Montage du bivouac

- Créer le plan de la disposition d'un bivouac.
- Décharger l'équipement et les fournitures pour un EEC.
- Construire un pendoir à provisions.
- Installer le PHL, le point de premiers soins et d'incendie.
- Aménager l'aire de coucher des femmes.
- Aménager l'aire de coucher des hommes.
- Indiquer les composantes d'un bivouac.

Tâches routinières durant un EEC

- Préparer le repas pour une section.
- Nettoyer l'aire de repas après un repas.
- Préparer le bivouac pour la nuit.
- Organiser l'heure du coucher pour les cadettes.
- Organiser l'heure du coucher pour les cadets.

Démontage du bivouac

- Démontez l'aire de coucher des femmes.
- Démontez l'aire de coucher des hommes.
- Démontez le PHL, le point de premiers soins et d'incendie.
- Démontez le pendoir à provisions et éliminez les déchets.
- Chargez l'équipement et les fournitures de l'équipe après un EEC.
- Éliminez les signes d'occupation et effectuez une dernière battue pour ramasser les déchets.

Après l'EEC

- Déchargez l'équipement et les fournitures après un EEC.
- Ramassez l'équipement personnel.

CETTE PAGE EST INTENTIONNELLEMENT LAISSÉE EN BLANC

EXEMPLE DE LA TÂCHE DE LEADERSHIP

TÂCHE DE LEADERSHIP Réaménager l'espace d'une salle de classe
DESCRIPTION DE LA TÂCHE Organiser une équipe de cadets pour réaménager une salle de classe, selon les besoins. Placer les chaises, bureaux et tables pour correspondre au schéma (si fourni) ou soit comme indiqué.
RESSOURCES <ul style="list-style-type: none">• Des chaises,• Un schéma de la disposition des chaises (au besoin),• Des bureaux et des tables,• De l'équipement électronique (au besoin),• Des tableaux blancs (au besoin),• Un minimum de quatre cadets.
DURÉE Une durée maximale de 10 minutes.
CONSIDÉRATIONS EN MATIÈRE DE SÉCURITÉ S.O.

CETTE PAGE EST INTENTIONNELLEMENT LAISSÉE EN BLANC

FORMAT DE TÂCHE DE LEADERSHIP

1. Se préparer pour la tâche de leadership de la façon suivante :
 - a. s'assurer que l'objectif est compris;
 - b. s'assurer que les ressources nécessaires sont disponibles;
 - c. respecter le temps;
 - d. faire un plan.

2. Présenter la tâche de leadership de la façon suivante :
 - a. énoncer la tâche à faire;
 - b. énoncer l'objectif de la tâche;
 - c. identifier les ressources nécessaires pour la tâche;
 - d. communiquer le plan général;
 - e. attribuer les tâches aux membres de l'équipe, s'il y a lieu;
 - f. veiller à ce que les membres de l'équipe comprennent la tâche.

3. Conduire la tâche de leadership de la façon suivante :
 - a. superviser les autres cadets;
 - b. maintenir le contrôle sur l'équipe;
 - c. veiller à ce que la tâche progresse en fonction du temps accordé;
 - d. modifier le plan selon les besoins.

4. Donner une rétroaction à l'équipe à la fin de la tâche de leadership de la façon suivante :
 - a. réviser l'objectif;
 - b. donner une rétroaction;
 - c. motiver de nouveau l'équipe.

5. Présenter un compte rendu après la tâche et une auto-évaluation.

6. Participer à une rétroaction avec le personnel de direction.

CETTE PAGE EST INTENTIONNELLEMENT LAISSÉE EN BLANC

COMPTE RENDU APRÈS UNE TÂCHE ET RUBRIQUE D'ÉVALUATION

COMPTE RENDU APRÈS UNE TÂCHE

1. Comment vous sentiez-vous une fois la tâche terminée?

2. Comment vous sentiez-vous au sujet du travail d'équipe parmi les membres? Comment le travail d'équipe est-il relié au résultat d'une tâche de leadership?

3. Quels sont les aspects de la tâche de leadership qui se sont bien déroulés?

4. Si vous aviez à effectuer la même tâche de nouveau, que feriez-vous de différent?

RUBRIQUE D'ÉVALUATION DU COREN DE L'OREN 303

Nom du cadet : _____

Peloton : _____

Date : _____

	Non réalisée	Réalisée avec difficulté	Réalisée sans difficulté	Norme dépassée
Communiquer à titre de chef d'équipe	N'a pas communiqué avec les membres de son équipe.	A communiqué occasionnellement avec les membres de son équipe. Les membres de l'équipe ont eu besoin de clarifications à plusieurs reprises.	A communiqué à plusieurs reprises avec les membres de son équipe. Les membres de l'équipe n'ont eu besoin que de quelques clarifications.	A communiqué avec les membres de son équipe pendant toute la durée de sa tâche de leadership. Les membres de l'équipe n'ont pas eu besoin de clarifications.
Superviser les cadets	N'a pas supervisé les cadets.	N'a supervisé les cadets qu'au début ou à la fin de la tâche de leadership.	A supervisé les cadets durant toute la tâche de leadership en apportant quelques corrections lorsque c'était nécessaire.	A supervisé les cadets durant toute la tâche de leadership en apportant des corrections aussi souvent que c'était nécessaire.
Résoudre des problèmes	N'a pas résolu les problèmes.		A résolu les problèmes.	
Terminer la tâche de leadership	N'a pas réalisé la tâche de leadership.		A réalisé la tâche de leadership.	
Effectuer une auto-évaluation	N'a pas réalisé son auto-évaluation.		A réalisé son auto-évaluation.	

Ce formulaire doit être reproduit sur place.

TÂCHES DE LEADERSHIP

TÂCHE DE LEADERSHIP
<p>Aménager un champ de tir pour le tir de précision récréatif</p>
<p>DESCRIPTION DE LA TÂCHE</p> <p>Organiser une équipe de cadets pour effectuer l'aménagement d'un champ de tir pour le tir de précision récréatif. Déterminer l'équipement requis selon le nombre de couloirs de tir. Établir la zone selon le schéma fourni.</p>
<p>RESSOURCES</p> <ul style="list-style-type: none">• Une zone de champ de tir,• Des cibles de carabine à air comprimé,• Des cadres de cible,• Des drapeaux (rouges et verts),• Une trousse de premiers soins,• Une civière,• Des tapis de tir,• Des lunettes de sécurité,• Des carabines à air comprimé des cadets,• Des bretelles de carabine à air comprimé des cadets,• Un schéma de la disposition de toutes les ressources,• Un minimum de six cadets.
<p>DURÉE</p> <p>Une durée maximale de 20 minutes.</p>
<p>CONSIDÉRATIONS EN MATIÈRE DE SÉCURITÉ</p> <p>S'assurer que les mesures de sécurité sont respectées en tout temps lors du maniement des carabines à air comprimé des cadets.</p>

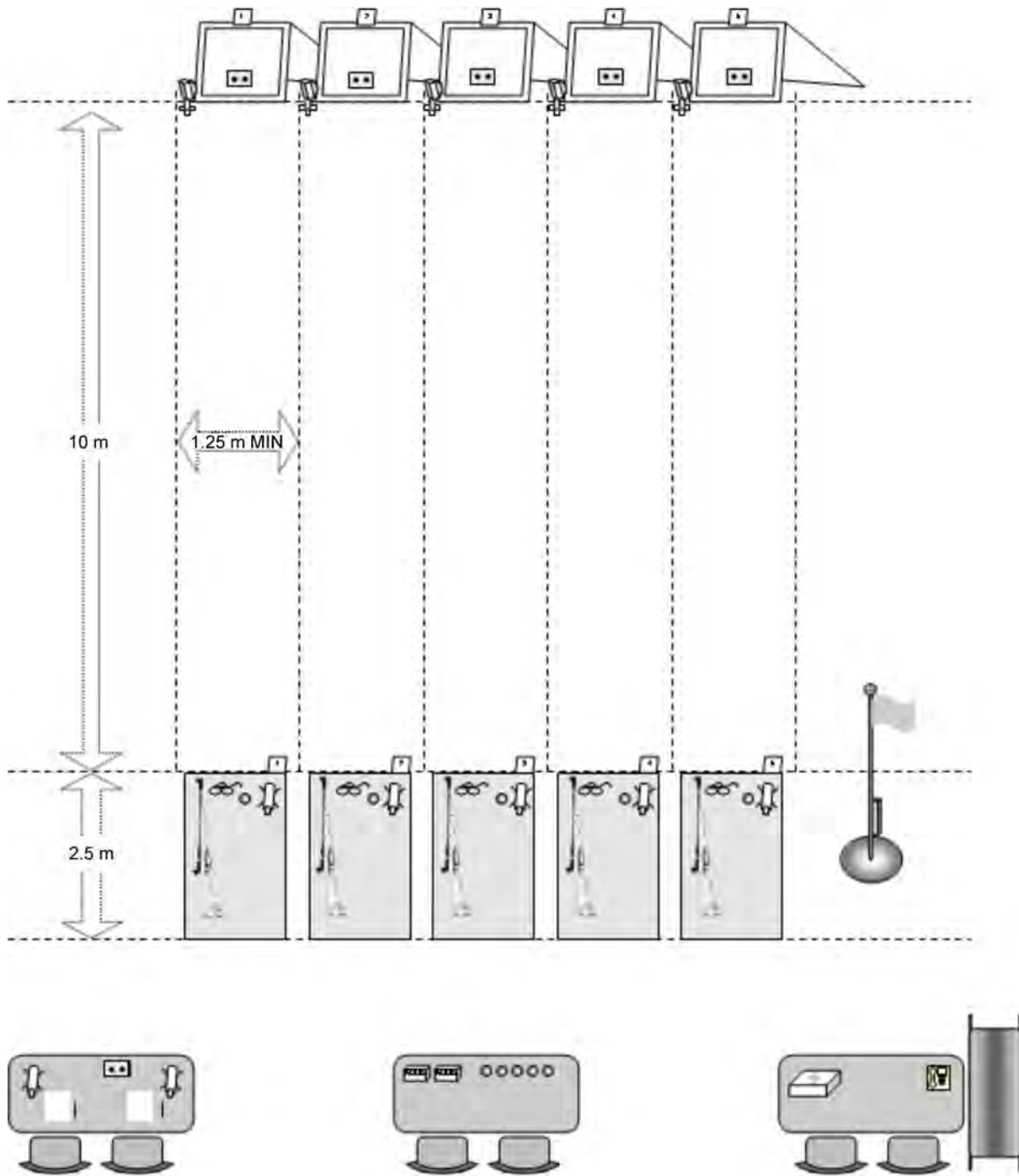

Directeur des cadets 3, 2008, Ottawa, Ontario, Ministère de la Défense nationale

Figure 3J-1 Exemple de disposition d'un champ de tir

<p style="text-align: center;">TÂCHE DE LEADERSHIP</p> <p style="text-align: center;">Organiser des relèves pour le tir de précision récréatif</p>
<p>DESCRIPTION DE LA TÂCHE</p> <p>Organiser les cadets en relèves pour le tir de précision récréatif d'après le nombre de couloirs de tir.</p>
<p>RESSOURCES</p> <p>Tous les cadets qui participent.</p>
<p>DURÉE</p> <p>Une durée maximale de 10 minutes.</p>
<p>CONSIDÉRATIONS EN MATIÈRE DE SÉCURITÉ</p> <p>S.O.</p>

TÂCHE DE LEADERSHIP

Contrôler les plombs et donner des cibles pour l'activité de tir de précision récréatif

DESCRIPTION DE LA TÂCHE

Organiser une équipe de cadets pour contrôler et distribuer des plombs et des cibles pour le tir de précision récréatif. Attribuer les plombs nécessaires, par relève, selon le nombre de couloirs de tir.

RESSOURCES

- Des plombs de carabine à air comprimé,
- Des contenants pour les plombs,
- Des cibles appropriées,
- Un minimum de deux cadets.

DURÉE

Un relais, environ 10 minutes.

CONSIDÉRATIONS EN MATIÈRE DE SÉCURITÉ

S'assurer que tous les cadets se lavent les mains après avoir manipulé des plombs.

TÂCHE DE LEADERSHIP Diriger une activité concomitante pendant le tir de précision récréatif
DESCRIPTION DE LA TÂCHE Organiser et diriger une activité concomitante pendant le tir de précision récréatif (p. ex., balayer le sol, activité de promotion du travail d'équipe, etc.) pour une petite équipe de cadets. S'assurer de la participation maximale de tous les cadets.
RESSOURCES <ul style="list-style-type: none">• Selon les instructions du personnel de direction d'après l'activité concomitante,• Une petite équipe de cadets.
DURÉE Une durée maximale de 20 minutes.
CONSIDÉRATIONS EN MATIÈRE DE SÉCURITÉ S.O.

TÂCHE DE LEADERSHIP

Démonter un champ de tir après le tir de précision récréatif

DESCRIPTION DE LA TÂCHE

Organiser une équipe de cadets pour démonter le champ de tir après le tir de précision récréatif. Retourner tout l'équipement à l'aire d'entreposage. Compter tout l'équipement et rapporter le nombre au personnel de direction après avoir terminé la tâche.

RESSOURCES

- Une liste de vérification des ressources,
- Un minimum de six cadets.

DURÉE

Une durée maximale de 20 minutes.

CONSIDÉRATIONS EN MATIÈRE DE SÉCURITÉ

- S'assurer que les mesures de sécurité sont respectées en tout temps lors du maniement des carabines à air comprimé des cadets.
- S'assurer que tous les cadets se lavent les mains après avoir manipulé des plombs.

Ressources	Quantité retournée
Cadre de cible	
Drapeau rouge	
Drapeau vert	
Trousse de premiers soins	
Civière	
Tapis de tir	
Lunettes de sécurité	
Carabines à air comprimé des cadets	
Bretelle pour carabine à air comprimé des cadets	
Boîtes de plombs	

Directeur des cadets 3, 2008, Ottawa, Ontario, Ministère de la Défense nationale

Figure 3J-2 Exemple de liste de vérification des ressources

TÂCHE DE LEADERSHIP

Aménager un champ de tir pour le biathlon d'été

DESCRIPTION DE LA TÂCHE

Organiser une équipe de cadets pour aménager un champ de tir pour le biathlon d'été, au besoin. Déterminer l'équipement requis selon le nombre de couloirs de tir. Aménager la zone selon le schéma fourni.

RESSOURCES

- Une zone de champ de tir,
- Des cibles de carabine à air comprimé pour le biathlon,
- Des drapeaux (rouges et verts),
- Une trousse de premiers soins,
- Une civière,
- Un chronomètre,
- Des tapis de tir,
- Des lunettes de sécurité,
- Des carabines à air comprimé des cadets,
- Un schéma de la disposition de toutes les ressources,
- Un minimum de six cadets.

DURÉE

Une durée maximale de 20 minutes.

CONSIDÉRATIONS EN MATIÈRE DE SÉCURITÉ

S'assurer que les mesures de sécurité sont respectées en tout temps lors du maniement des carabines à air comprimé des cadets.

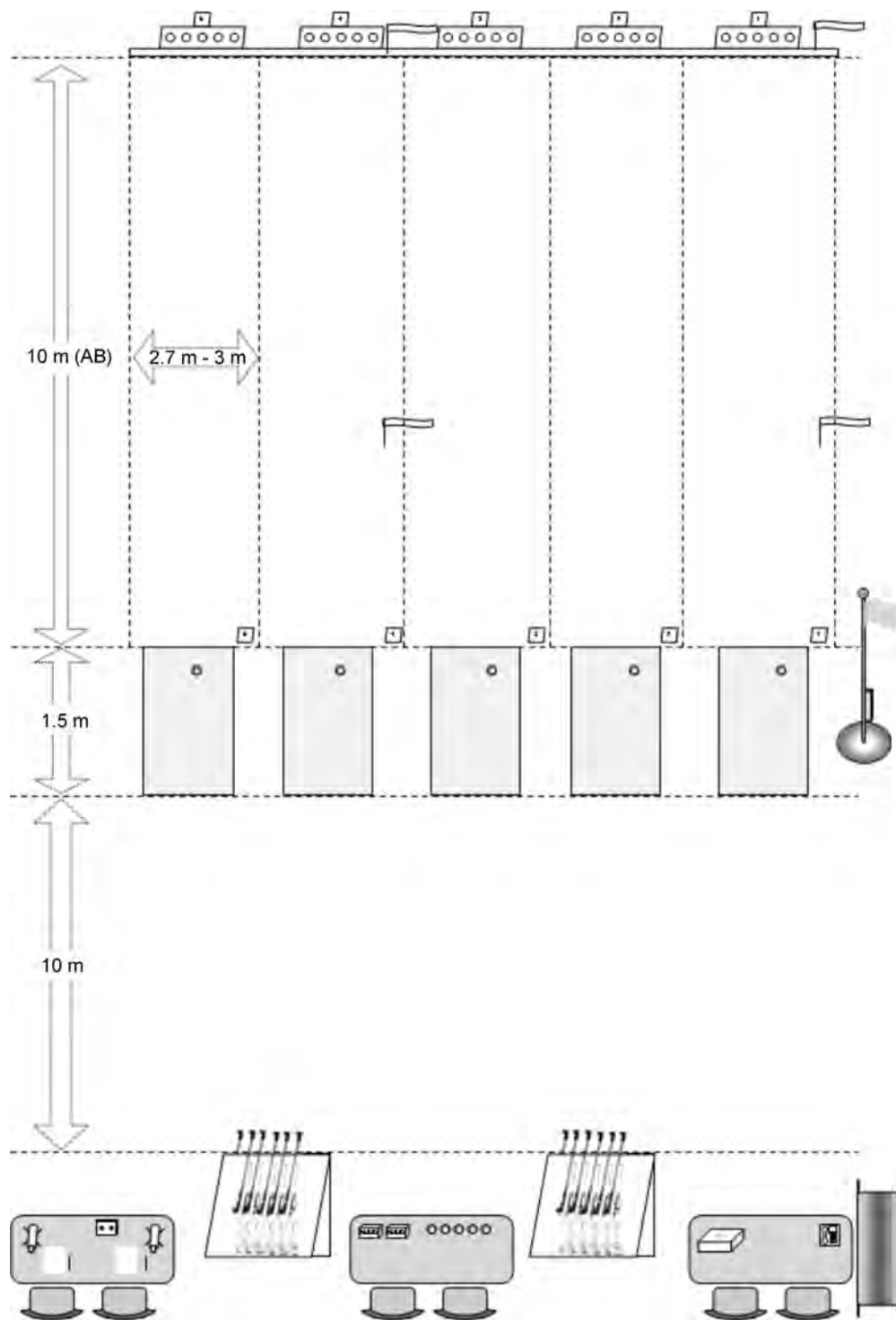

Directeur des cadets 3, 2008, Ottawa, Ontario, Ministère de la Défense nationale

Figure 3J-3 Exemple de disposition d'un champ de tir pour le biathlon

TÂCHE DE LEADERSHIP

Diriger une activité d'échauffement avant de participer au biathlon d'été

DESCRIPTION DE LA TÂCHE

Organiser et diriger une activité d'échauffement pour une petite équipe de cadets avant de participer à un biathlon d'été. S'assurer de la participation maximale de tous les cadets.

RESSOURCES

- Le document de cours pour les exemples d'étirements qui se trouve à l'annexe K,
- Une petite équipe de cadets.

DURÉE

Une durée maximale de 20 minutes.

CONSIDÉRATIONS EN MATIÈRE DE SÉCURITÉ

S.O.

TÂCHE DE LEADERSHIP
<p>Contrôler les plombs lors d'un biathlon d'été</p>
<p>DESCRIPTION DE LA TÂCHE</p> <p>Organiser une équipe de cadets pour contrôler et distribuer des plombs pour le biathlon d'été. Attribuer les plombs nécessaires, pour chaque exercice de tir, selon le nombre de couloirs de tir.</p>
<p>RESSOURCES</p> <ul style="list-style-type: none">• Des plombs de carabine à air comprimé,• Des contenants pour les plombs,• Un minimum de deux cadets.
<p>DURÉE</p> <p>Selon l'activité.</p>
<p>CONSIDÉRATIONS EN MATIÈRE DE SÉCURITÉ</p> <p>S'assurer que tous les cadets se lavent les mains après avoir manipulé des plombs.</p>

TÂCHE DE LEADERSHIP

Diriger une activité de récupération après avoir participé au biathlon d'été

DESCRIPTION DE LA TÂCHE

Organiser et diriger une activité de récupération pour une équipe de cadets après avoir participé au biathlon d'été. S'assurer de la participation maximale de tous les cadets de l'équipe.

RESSOURCES

- Le document de cours pour les exemples d'étirements qui se trouve à l'annexe K,
- Une équipe de cadets.

DURÉE

Une durée maximale de 20 minutes.

CONSIDÉRATIONS EN MATIÈRE DE SÉCURITÉ

S.O.

TÂCHE DE LEADERSHIP
Démonter un champ de tir après le biathlon d'été
DESCRIPTION DE LA TÂCHE Organiser une équipe de cadets pour démonter un champ de tir après le biathlon d'été. Retourner tout l'équipement à l'aire d'entreposage. Compter tout l'équipement et rapporter le nombre au personnel de direction après avoir terminé la tâche.
RESSOURCES <ul style="list-style-type: none">• Une liste de vérification des ressources,• Un minimum de six cadets.
DURÉE Une durée maximale de 20 minutes.
CONSIDÉRATIONS EN MATIÈRE DE SÉCURITÉ <ul style="list-style-type: none">• S'assurer que les mesures de sécurité sont respectées en tout temps lors du maniement des carabines à air comprimé des cadets.• S'assurer que tous les cadets se lavent les mains après avoir manipulé des plombs.

Ressources	Quantité retournée
Cible de carabine à air comprimé pour le biathlon	
Drapeau rouge	
Drapeau vert	
Trousse de premiers soins	
Civière	
Chronomètre	
Tapis de tir	
Lunettes de sécurité	
Carabines à air comprimé des cadets	
Boîtes de plombs	

Directeur des cadets 3, 2008, Ottawa, Ontario, Ministère de la Défense nationale

Figure 3J-4 Exemple de liste de vérification des ressources

TÂCHE DE LEADERSHIP Organiser une activité de sports récréatifs
DESCRIPTION DE LA TÂCHE Organiser une équipe de cadets pour préparer une activité de sports récréatifs, au besoin. Placer les tables de résultats, un chronomètre et tout autre équipement, comme indiqué.
RESSOURCES <ul style="list-style-type: none">• Des tables de résultats,• Un chronomètre,• De l'équipement de sport (au besoin),• Un minimum de quatre cadets.
DURÉE Une durée maximale de 10 minutes.
CONSIDÉRATIONS EN MATIÈRE DE SÉCURITÉ S.O.

TÂCHE DE LEADERSHIP

Démontrer une activité de sports récréatifs

DESCRIPTION DE LA TÂCHE

Organiser une équipe de cadets pour préparer une activité de sports récréatifs, au besoin. Enlever les tables de résultats, un chronomètre et tout autre équipement, comme indiqué.

RESSOURCES

- Des tables de résultats,
- Un chronomètre,
- De l'équipement de sport (au besoin),
- Un minimum de quatre cadets.

DURÉE

Une durée maximale de 10 minutes.

CONSIDÉRATIONS EN MATIÈRE DE SÉCURITÉ

S.O.

TÂCHE DE LEADERSHIP Organiser une équipe pour les sports récréatifs
DESCRIPTION DE LA TÂCHE Diviser les cadets en équipes pour les sports récréatifs selon les instructions (p. ex., les équipes, les marqueurs, les chronométreurs, etc.).
RESSOURCES <ul style="list-style-type: none">• Des chronomètres,• Des stylos et des crayons,• Tous les cadets qui participent.
DURÉE Une durée maximale de 10 minutes.
CONSIDÉRATIONS EN MATIÈRE DE SÉCURITÉ S.O.

TÂCHE DE LEADERSHIP

Diriger une activité d'échauffement avant de participer aux sports récréatifs

DESCRIPTION DE LA TÂCHE

Diriger une activité d'échauffement pour une équipe de cadets avant de participer aux sports récréatifs. S'assurer de la participation maximale de tous les cadets de l'équipe.

RESSOURCES

- Le document de cours pour les exemples d'étirements qui se trouve à l'annexe K,
- Une équipe de cadets.

DURÉE

Une durée maximale de 20 minutes.

CONSIDÉRATIONS EN MATIÈRE DE SÉCURITÉ

S.O.

TÂCHE DE LEADERSHIP Diriger une activité concomitante pendant les sports récréatifs
DESCRIPTION DE LA TÂCHE Diriger une activité concomitante pendant les sports récréatifs (p. ex., activité de promotion du travail d'équipe, les encouragements, etc.) pour une équipe de cadets. S'assurer de la participation maximale de tous les cadets de l'équipe.
RESSOURCES <ul style="list-style-type: none">• Selon les instructions du personnel de direction d'après l'activité concomitante,• Une équipe de cadets.
DURÉE Une durée maximale de 20 minutes.
CONSIDÉRATIONS EN MATIÈRE DE SÉCURITÉ S.O.

TÂCHE DE LEADERSHIP

Diriger une activité de récupération après avoir participé aux sports récréatifs

DESCRIPTION DE LA TÂCHE

Diriger une activité de récupération pour une équipe de cadets après avoir participé aux sports récréatifs. S'assurer de la participation maximale de tous les cadets de l'équipe.

RESSOURCES

- Le document de cours pour les exemples d'étirements qui se trouve à l'annexe K,
- Une équipe de cadets.

DURÉE

Une durée maximale de 20 minutes.

CONSIDÉRATIONS EN MATIÈRE DE SÉCURITÉ

S.O.

TÂCHE DE LEADERSHIP

Installer des chaises pour un rassemblement

DESCRIPTION DE LA TÂCHE

Organiser une équipe de cadets pour placer les chaises pour les invités d'un rassemblement. Compter les chaises, celles qui sont déjà sur les lieux, ensuite les placer tel qu'illustré dans le schéma ou selon les instructions.

RESSOURCES

- Des chaises,
- Un schéma de la disposition des chaises (au besoin),
- Un minimum de quatre cadets.

DURÉE

Une durée maximale de 10 minutes.

CONSIDÉRATIONS EN MATIÈRE DE SÉCURITÉ

S.O.



■ Chaise

Directeur des cadets 3, 2008, Ottawa, Ontario, Ministère de la Défense nationale

Figure 3J-5 Exemple de disposition des chaises

TÂCHE DE LEADERSHIP

Aménager la zone du dais pour un rassemblement

DESCRIPTION DE LA TÂCHE

Organiser une équipe de cadets pour aménager la zone du dais pour les dignitaires qui assistent à un rassemblement. Utiliser les ressources fournies, aménager la zone du dais tel qu'illustré dans le schéma ou selon les instructions.

RESSOURCES

- Un dais,
- Un podium (au besoin),
- Des chaises (au besoin),
- Un schéma de l'aménagement de la zone du dais (au besoin),
- Un minimum de quatre cadets.

DURÉE

Une durée maximale de 10 minutes.

CONSIDÉRATIONS EN MATIÈRE DE SÉCURITÉ

S.O.

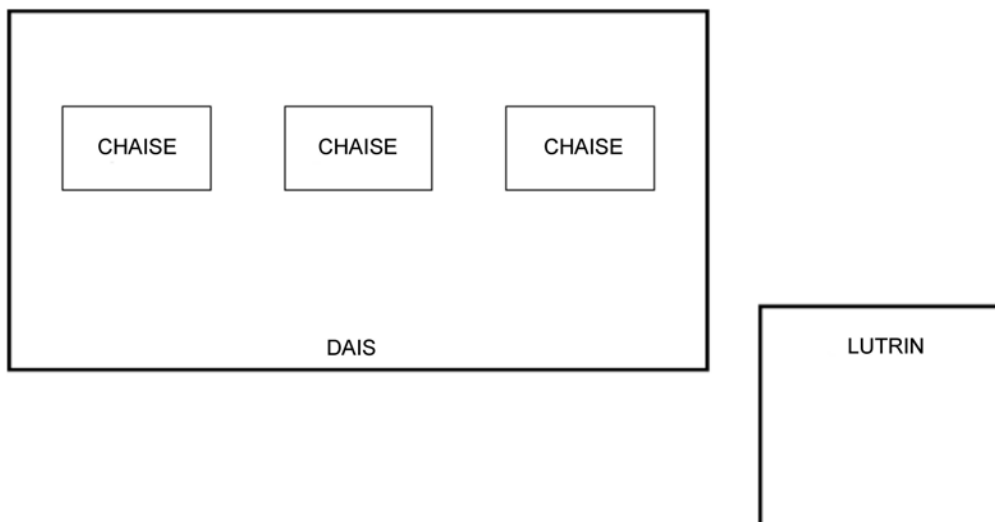

Directeur des cadets 3, 2008, Ottawa, Ontario, Ministère de la Défense nationale

Figure 3J-6 Exemple de zone du dais

TÂCHE DE LEADERSHIP

Placer les drapeaux et les repères pour un rassemblement

DESCRIPTION DE LA TÂCHE

Organiser une équipe de cadets pour placer les drapeaux et les repères pour un rassemblement. Les placer tel qu'illustré sur le schéma ou comme indiqué.

RESSOURCES

- Drapeaux provinciaux et territoriaux,
- Des repères,
- Un schéma de la disposition des drapeaux et des repères (au besoin),
- Un minimum de quatre cadets.

DURÉE

Une durée maximale de 15 minutes.

CONSIDÉRATIONS EN MATIÈRE DE SÉCURITÉ

S.O.

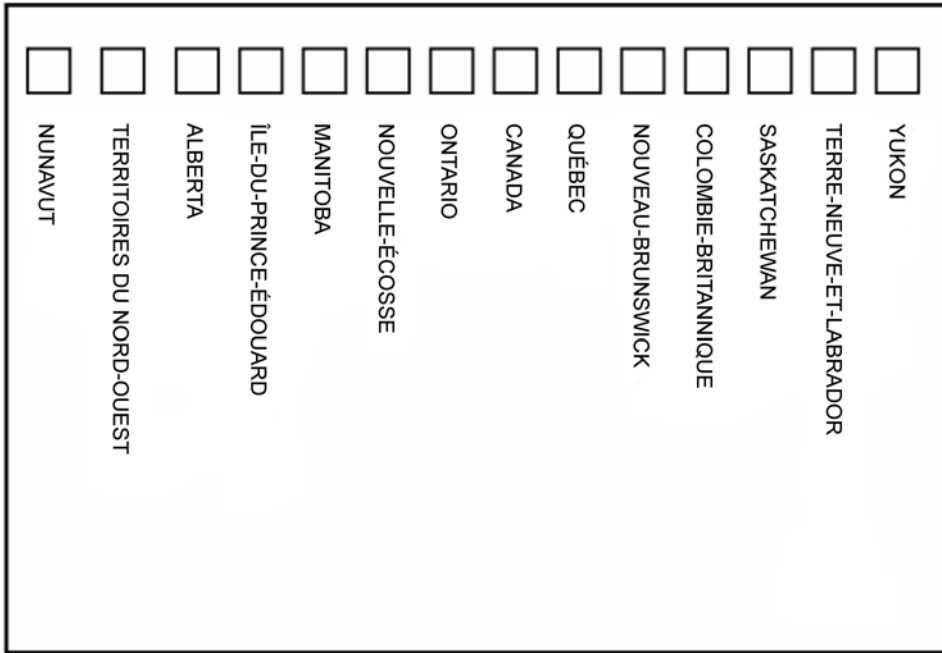

Directeur des cadets 3, 2008, Ottawa, Ontario, Ministère de la Défense nationale

Figure 3J-7 Exemple de disposition des drapeaux

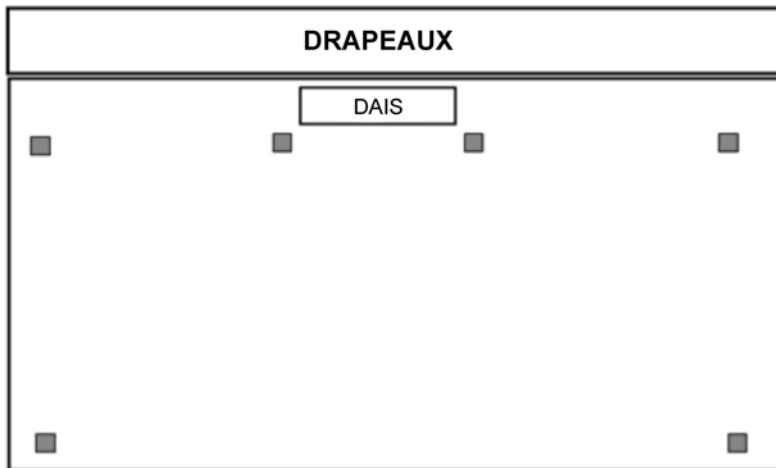

■ Repère

Directeur des cadets 3, 2008, Ottawa, Ontario, Ministère de la Défense nationale

Figure 3J-8 Exemple de disposition des repères

TÂCHE DE LEADERSHIP

Démonter les chaises après un rassemblement

DESCRIPTION DE LA TÂCHE

Organiser une équipe de cadets pour démonter les chaises après un rassemblement. Placer les chaises à l'aire d'entreposage désignée. Compter tout l'équipement et rapporter le nombre au personnel de direction après avoir terminé la tâche.

RESSOURCES

- Du papier,
- Des stylos et des crayons,
- Un minimum de quatre cadets.

DURÉE

Une durée maximale de 15 minutes.

CONSIDÉRATIONS EN MATIÈRE DE SÉCURITÉ

S.O.

TÂCHE DE LEADERSHIP

Démonter la zone du dais après un rassemblement

DESCRIPTION DE LA TÂCHE

Organiser une équipe de cadets pour démonter la zone du dais après un rassemblement. Retourner tout l'équipement à l'aire d'entreposage désignée. Compter tout l'équipement et rapporter le nombre au personnel de direction après avoir terminé la tâche.

RESSOURCES

- Du papier,
- Des stylos et des crayons,
- Un minimum de quatre cadets.

DURÉE

Une durée maximale de 15 minutes.

CONSIDÉRATIONS EN MATIÈRE DE SÉCURITÉ

S.O.

TÂCHE DE LEADERSHIP

Démonter les drapeaux et les repères après un rassemblement

DESCRIPTION DE LA TÂCHE

Organiser une équipe de cadets pour démonter les drapeaux et les repères après un rassemblement. Retourner tout l'équipement à l'aire d'entreposage désignée. Compter tout l'équipement et rapporter le nombre au personnel de direction après avoir terminé la tâche.

RESSOURCES

- Du papier,
- Des stylos et des crayons,
- Un minimum de quatre cadets.

DURÉE

Une durée maximale de 15 minutes.

CONSIDÉRATIONS EN MATIÈRE DE SÉCURITÉ

S.O.

TÂCHE DE LEADERSHIP

Aménager l'espace d'une salle de classe

DESCRIPTION DE LA TÂCHE

Organiser une équipe de cadets pour aménager une salle de classe, au besoin. Placer les chaises, les bureaux et les tables et tout autre équipement, comme indiqué.

RESSOURCES

- Des chaises,
- Des bureaux et des tables,
- De l'équipement électronique (au besoin),
- Des tableaux blancs (au besoin),
- Un minimum de quatre cadets.

DURÉE

Une durée maximale de 10 minutes.

CONSIDÉRATIONS EN MATIÈRE DE SÉCURITÉ

S.O.

TÂCHE DE LEADERSHIP

Réaménager l'espace d'une salle de classe

DESCRIPTION DE LA TÂCHE

Organiser une équipe de cadets pour réaménager une salle de classe, selon les besoins. Placer les chaises, bureaux et tables pour correspondre au schéma (si fourni) ou soit comme indiqué.

RESSOURCES

- Des chaises,
- Un schéma de la disposition des chaises (au besoin),
- Des bureaux et des tables,
- De l'équipement électronique (au besoin),
- Des tableaux blancs (au besoin),
- Un minimum de quatre cadets.

DURÉE

Une durée maximale de 10 minutes.

CONSIDÉRATIONS EN MATIÈRE DE SÉCURITÉ

S.O.

TÂCHE DE LEADERSHIP

Défaire l'aménagement d'une salle de classe

DESCRIPTION DE LA TÂCHE

Organiser une équipe de cadets pour défaire l'aménagement d'une salle de classe, selon les besoins. Enlever les chaises, les bureaux et les tables pour correspondre au schéma (si fourni) ou soit comme indiqué.

RESSOURCES

- Des chaises,
- Un schéma de la disposition des chaises (au besoin),
- Des bureaux et des tables,
- De l'équipement électronique (au besoin),
- Des tableaux blancs (au besoin),
- Un minimum de quatre cadets.

DURÉE

Une durée maximale de 10 minutes.

CONSIDÉRATIONS EN MATIÈRE DE SÉCURITÉ

S.O.

<p style="text-align: center;">TÂCHE DE LEADERSHIP</p> <p style="text-align: center;">Aménager une cantine</p>
<p>DESCRIPTION DE LA TÂCHE</p> <p>Organiser une équipe de cadets pour aménager une cantine. Placer les tables ou les comptoirs, les chaises, les stocks, la caisse et tout autre équipement, comme indiqué.</p>
<p>RESSOURCES</p> <ul style="list-style-type: none">• Des chaises,• Des tables ou des comptoirs,• Des stocks,• Une caisse,• Un minimum de quatre cadets.
<p>DURÉE</p> <p>Une durée maximale de 10 minutes.</p>
<p>CONSIDÉRATIONS EN MATIÈRE DE SÉCURITÉ</p> <p>S.O.</p>

TÂCHE DE LEADERSHIP

Affecter le personnel à la cantine

DESCRIPTION DE LA TÂCHE

Organiser une équipe de cadets pour affecter le personnel à la cantine. S'assurer que l'équipe connaît le prix des articles à vendre.

RESSOURCES

- Des chaises,
- Des tables ou des comptoirs,
- Des stocks,
- Une caisse,
- Un minimum de quatre cadets.

DURÉE

Une durée maximale de 20 minutes.

CONSIDÉRATIONS EN MATIÈRE DE SÉCURITÉ

S.O.

TÂCHE DE LEADERSHIP Démonter une cantine
DESCRIPTION DE LA TÂCHE Organiser une équipe de cadets pour démonter une cantine. Enlever les tables ou les comptoirs, les chaises, les stocks, la caisse et tout autre équipement, selon les directives. S'assurer de placer la caisse dans un endroit sécurisé.
RESSOURCES <ul style="list-style-type: none">• Des chaises,• Des tables ou des comptoirs,• Des stocks,• Une caisse,• Un minimum de quatre cadets.
DURÉE Une durée maximale de 10 minutes.
CONSIDÉRATIONS EN MATIÈRE DE SÉCURITÉ S.O.

TÂCHE DE LEADERSHIP

Aménager une zone pour la présentation d'un conférencier invité

DESCRIPTION DE LA TÂCHE

Organiser une équipe de cadets pour aménager une zone pour la présentation d'un conférencier invité. Placer le podium, les chaises et l'équipement électronique (au besoin), comme indiqué.

RESSOURCES

- Un podium.
- Des chaises,
- De l'équipement électronique (au besoin),
- Un minimum de deux cadets.

DURÉE

Une durée maximale de 15 minutes.

CONSIDÉRATIONS EN MATIÈRE DE SÉCURITÉ

S.O.

TÂCHE DE LEADERSHIP

Démonter une zone de présentation après la présentation d'un conférencier invité

DESCRIPTION DE LA TÂCHE

Organiser une équipe de cadets pour démonter une zone de présentation après la présentation d'un conférencier invité. Retourner tout l'équipement à l'aire d'entreposage. Compter tout l'équipement et rapporter le nombre au personnel de direction après avoir terminé la tâche.

RESSOURCES

- Du papier,
- Des stylos et des crayons,
- Un minimum de deux cadets.

DURÉE

Une durée maximale de 10 minutes.

CONSIDÉRATIONS EN MATIÈRE DE SÉCURITÉ

S.O.

TÂCHE DE LEADERSHIP

Se préparer à une activité parascolaire

DESCRIPTION DE LA TÂCHE

Organiser une équipe de cadets pour se préparer à une activité parascolaire (p. ex., sports récréatifs, visite d'une installation, visite éducative, biathlon d'été, etc.).

RESSOURCES

Telles que fournies par le personnel de direction.

DURÉE

Une durée maximale de 20 minutes.

CONSIDÉRATIONS EN MATIÈRE DE SÉCURITÉ

S.O.

TÂCHE DE LEADERSHIP Diriger une activité concomitante
DESCRIPTION DE LA TÂCHE Diriger une équipe de cadets qui attend de nouvelles instructions à faire une activité concomitante pendant une activité de service communautaire (p. ex., balayer le sol, activité de promotion du travail d'équipe, chanter). S'assurer de la participation maximale de tous les cadets de l'équipe.
RESSOURCES <ul style="list-style-type: none">• Selon les instructions du personnel de direction d'après l'activité concomitante,• Une équipe de cadets.
DURÉE Une durée maximale de 20 minutes.
CONSIDÉRATIONS EN MATIÈRE DE SÉCURITÉ Les cadets doivent rester à l'écart des aires de circulation dense.

TÂCHE DE LEADERSHIP

Organiser une équipe pendant une activité de service communautaire

DESCRIPTION DE LA TÂCHE

Organiser une équipe de cadets pendant une activité de service communautaire. Déplacer les gens et l'équipement conformément aux directives.

RESSOURCES

Une équipe de cadets.

DURÉE

Une durée maximale de 20 minutes.

CONSIDÉRATIONS EN MATIÈRE DE SÉCURITÉ

Les cadets doivent rester à l'écart des aires de circulation dense.

TÂCHE DE LEADERSHIP

Diriger une activité concomitante pendant une activité de service communautaire

DESCRIPTION DE LA TÂCHE

Diriger une équipe de cadets qui attend de nouvelles instructions à faire une activité concomitante pendant une activité de service communautaire (p. ex., balayer le sol, activité de promotion du travail d'équipe, chanter). S'assurer de la participation maximale de tous les cadets de l'équipe.

RESSOURCES

- Selon les instructions du personnel de direction d'après l'activité concomitante,
- Une équipe de cadets.

DURÉE

Une durée maximale de 20 minutes.

CONSIDÉRATIONS EN MATIÈRE DE SÉCURITÉ

Les cadets doivent rester à l'écart des aires de circulation dense.

TÂCHE DE LEADERSHIP

Effectuer un balayage final des déchets après une activité de service communautaire

DESCRIPTION DE LA TÂCHE

Organiser une équipe de cadets pour effectuer un balayage final des déchets après une activité de service communautaire et s'assurer que tous les espaces utilisés sont exempts de déchets.

RESSOURCES

- Des sacs à déchets,
- Un minimum de 10 cadets.

DURÉE

Une durée maximale de 20 minutes.

CONSIDÉRATIONS EN MATIÈRE DE SÉCURITÉ

S.O.

TÂCHE DE LEADERSHIP

Embarquer et débarquer le personnel des véhicules durant le transport

DESCRIPTION DE LA TÂCHE

Organiser une équipe de cadets pour s'assurer que tout le personnel monte à bord des véhicules et en descend de façon sécuritaire. Compter tous les membres du personnel lorsqu'ils montent à bord du véhicule et lorsqu'ils en descendent. Aider à la supervision du personnel pendant le transport.

RESSOURCES

- Un véhicule,
- Un minimum de sept cadets.

DURÉE

Durée du déplacement.

CONSIDÉRATIONS EN MATIÈRE DE SÉCURITÉ

Les cadets doivent s'asseoir en faisant face à l'avant du véhicule et attacher leurs ceintures de sécurité.

TÂCHE DE LEADERSHIP

Diriger une inspection des uniformes des cadets de la première année

DESCRIPTION DE LA TÂCHE

Organiser une équipe de cadets qui dirigera une inspection des uniformes des cadets de la première année.

RESSOURCES

- La rubrique d'inspection des uniformes,
- Des cadets de première année,
- Une équipe de cadets.

DURÉE

Une durée maximale de 15 minutes.

CONSIDÉRATIONS EN MATIÈRE DE SÉCURITÉ

S.O.

RUBRIQUES D'INSPECTION DES UNIFORMES

	Non réalisée	Réalisée avec difficulté	Réalisée sans difficulté
Couvre-chef	Le cadet ne portait pas d'uniforme.	Le cadet portait un couvre-chef, qui était mal placé ou ajusté, ou son insigne de coiffure était mal attaché.	Le cadet portait un couvre-chef bien ajusté avec un insigne de coiffure bien attaché.
Uniforme	Le cadet ne portait pas d'uniforme.	Le cadet portait un uniforme, qui n'était pas bien porté ou bien ajusté, où qui semblait sale ou mal repassé.	Le cadet portait un uniforme bien ajusté et repassé.
Insignes	Le cadet ne portait pas d'uniforme.	Le cadet avait des insignes sur son uniforme, mais certains d'entre eux étaient mal positionnés ou manquants.	Le grade du cadet et tous les autres insignes étaient bien portés et placés.
Chaussures	Le cadet ne portait pas d'uniforme.	Le cadet avait des bottes, mais elles étaient mal entretenues ou mal cirées.	Les bottes du cadet étaient bien entretenues et cirées uniformément.
Présentation	Le cadet n'était pas sur parade ou il n'était pas hygiénique.	Le cadet était sur parade, mais son apparence n'était pas conforme aux normes relatives à la tenue (p. ex., cheveux, rasage, maquillage, bijoux).	Le cadet était sur parade, et son apparence était conforme aux normes relatives à la tenue (p. ex., cheveux, rasage, maquillage, bijoux).

LISTE DE VÉRIFICATION DE L'INSPECTION DE L'UNIFORME

Nom	Couvre-chef	Uniforme	Insignes	Chaussures	Présentation	Commentaires
1.						
2.						
3.						
4.						
5.						
6.						
7.						
8.						
9.						
10.						
11.						
12.						
13.						
14.						
15.						
16.						
17.						
18.						
19.						
20.						
21.						
22.						
23.						
24.						
N – Non réalisé RAD – Réalisé avec difficulté RSD – Réalisé sans difficulté						

TÂCHE DE LEADERSHIP Ramasser et éliminer les déchets après un rassemblement hebdomadaire
DESCRIPTION DE LA TÂCHE Organiser une équipe de cadets pour ramasser et éliminer les déchets dans tous les endroits utilisés.
RESSOURCES <ul style="list-style-type: none">• Des sacs à déchets,• Un minimum de cinq cadets.
DURÉE Une durée maximale de 10 minutes.
CONSIDÉRATIONS EN MATIÈRE DE SÉCURITÉ S.O.

TÂCHE DE LEADERSHIP

Ramasser, trier et disposer des articles recyclables après un rassemblement hebdomadaire

DESCRIPTION DE LA TÂCHE

Organiser une équipe de cadets pour ramasser et trier le matériel à recycler et en disposer. S'assurer que tous les endroits utilisés sont exempts de matériel à recycler.

RESSOURCES

- Des sacs à déchets,
- Des contenants ou des sacs de recyclage (au besoin),
- Un minimum de cinq cadets.

DURÉE

Une durée maximale de 10 minutes.

CONSIDÉRATIONS EN MATIÈRE DE SÉCURITÉ

S.O.

TÂCHE DE LEADERSHIP
Éteindre les lumières et fermer les fenêtres après un rassemblement hebdomadaire
DESCRIPTION DE LA TÂCHE Organiser une équipe de cadets pour éteindre les lumières et fermer les fenêtres après un rassemblement hebdomadaire.
RESSOURCES Un minimum de cinq cadets.
DURÉE Une durée maximale de cinq minutes.
CONSIDÉRATIONS EN MATIÈRE DE SÉCURITÉ S.O.



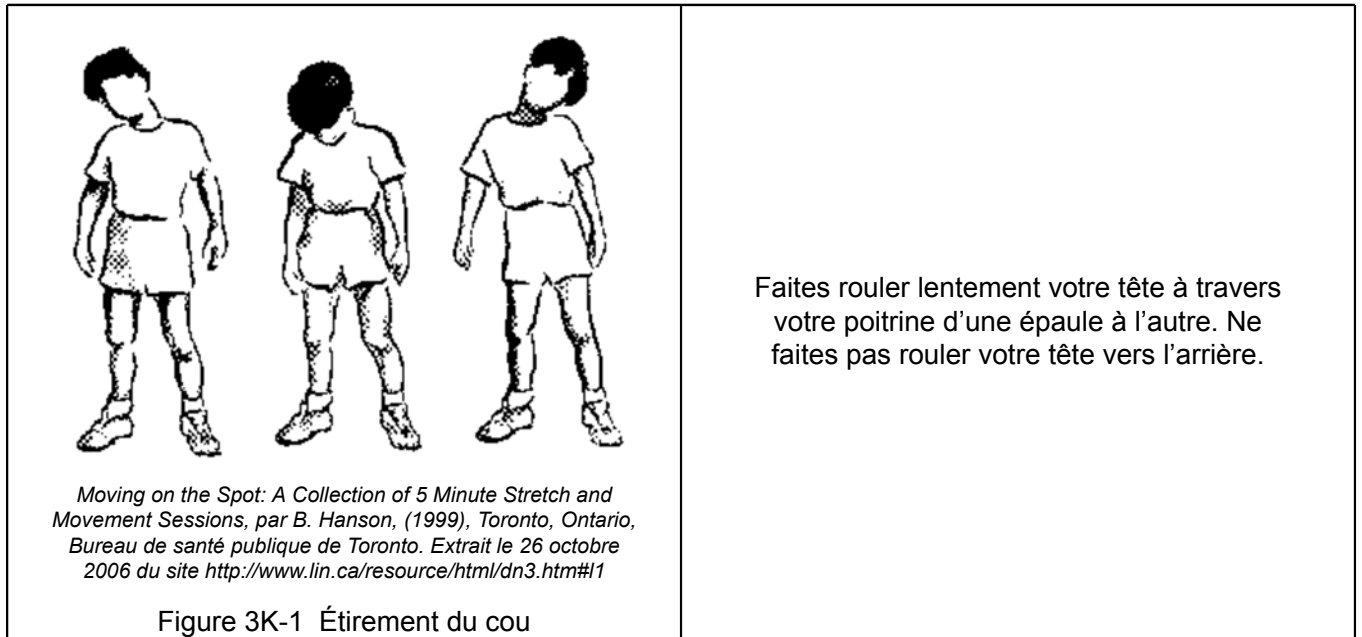

CETTE PAGE EST INTENTIONNELLEMENT LAISSÉE EN BLANC

EXEMPLES D'ÉTIREMENT



a. Le cou :



b. Les épaules :

 <p><i>Moving on the Spot: A Collection of 5 Minute Stretch and Movement Sessions, par B. Hanson, (1999), Toronto, Ontario, Bureau de santé publique de Toronto. Extrait le 26 octobre 2006 du site http://www.lin.ca/resource/html/dn3.htm#1</i></p> <p>Figure 3K-2 Poussée des épaules</p>	<p>Debout, allongez vos bras derrière vous, puis entrelacez vos doigts. Montez vos épaules et poussez-les vers l'arrière.</p> <p>Maintenez cette position pendant au moins 10 secondes.</p>
 <p><i>Moving on the Spot: A Collection of 5 Minute Stretch and Movement Sessions, par B. Hanson, (1999), Toronto, Ontario, Bureau de santé publique de Toronto. Extrait le 26 octobre 2006 du site http://www.lin.ca/resource/html/dn3.htm#1</i></p> <p>Figure 3K-3 Haussement des épaules</p>	<p>Debout, haussez vos épaules le plus haut possible puis baissez-les tout en étirant votre cou vers le haut.</p> <p>Poussez vos épaules le plus loin possible vers l'arrière puis arrondissez-les vers l'avant en les poussant le plus loin possible vers l'avant.</p> <p>Maintenez chaque position pendant au moins 10 secondes.</p>
 <p><i>Warm Ups, par Martha Jefferson Hospital, Droit d'auteur 2001, Martha Jefferson Hospital. Extrait le 26 octobre 2006 du site http://www.marthajefferson.org/warmup.php</i></p> <p>Figure 3K-4 Cercles avec les bras</p>	<p>Écartez les bras en ligne droite, la paume de la main vers le haut. Faites des cercles avec les bras, en agrandissant progressivement la taille des cercles.</p> <p>Refaites les cercles en sens inverse.</p>
 <p><i>Smart Start : A Flexible Way to Get Fit. Extrait le 26 octobre 2006 du site http://www.in-motion.ca/walkingworkout/plan/flexibility</i></p> <p>Figure 3K-5 Étirement des épaules</p>	<p>Debout ou assis, prenez votre bras droit dans votre main gauche et passez-le devant votre poitrine; prenez le bras par l'arrière du coude pour soutenir l'articulation. Poussez légèrement sur le coude vers la poitrine. Vous devriez sentir l'étirement dans votre épaule droite.</p> <p>Maintenez cette position pendant au moins 10 secondes puis répétez l'exercice du côté opposé.</p>

c. Les bras :

 <p><i>Exercices. Droit d'auteur 1998 par Impacto Protective Products Inc. Extrait le 26 octobre 2006 du site http://www.2protect.com/home.htm</i></p> <p>Figure 3K-6 Rotations des poignets</p>	<p>Tournez vos mains en faisant des mouvements circulaires à partir du poignet.</p> <p>Changez de direction et répétez le mouvement de chaque côté.</p>
 <p><i>Smart Start: A Flexible Way to Get Fit. Extrait le 26 octobre 2006 du site http://www.in-motion.ca/walkingworkout/plan/flexibility</i></p> <p>Figure 3K-7 Étirement des triceps</p>	<p>Debout, passez votre bras droit au-dessus de la tête, le coude plié. Avec votre main gauche, poussez légèrement le bras vers le bas.</p> <p>Maintenez cette position pendant au moins 10 secondes puis répétez l'exercice du côté opposé.</p>



Exercise Programme for Squash, Tennis, Softball, Handball. Extrait le 26 octobre 2006 du site <http://www.physionline.co.za/conditions/article.asp?id=49>

Figure 3K-8 Étirement des avant-bras

En position à genou, placez vos mains au sol devant vous, les doigts orientés vers les genoux et tournez-les de sorte que les pouces pointent vers l'extérieur. Tout en maintenant les mains à plat sur le sol, penchez-vous vers l'arrière.

Maintenez cette position pendant au moins 10 secondes.

d. La poitrine et les abdominaux :



Smart Start: A Flexible Way to Get Fit. Extrait le 26 octobre 2006 du site <http://www.in-motion.ca/walkingworkout/plan/flexibility>

Figure 3K-9 Étirement de la poitrine

Tenez-vous debout devant un mur. Avec le bras droit plié et le coude à la hauteur de l'épaule, collez la paume de la main contre le mur. Tournez le corps en l'éloignant du bras droit. Vous devriez sentir l'étirement dans la partie avant de l'aisselle et le long de la poitrine.

Maintenez cette position pendant au moins 10 secondes puis répétez l'exercice du côté opposé.





Moving on the Spot: A Collection of 5 Minute Stretch and Movement Sessions, par B. Hanson, (1999), Toronto, Ontario, Bureau de santé publique de Toronto. Extrait le 26 octobre 2006 du site <http://www.lin.ca/resource/html/dn3.htm#1>

Figure 3K-10 Étirement des côtes

Debout, levez le bras gauche au-dessus de la tête. Penchez-vous au niveau des hanches du côté droit du corps.

Maintenez cette position pendant au moins 10 secondes puis reprenez l'exercice du côté opposé.

e. Le dos :

 <p><i>Smart Start: A Flexible Way to Get Fit. Extrait le 26 octobre 2006 du site http://www.in-motion.ca/walkingworkout/plan/flexibility</i></p> <p>Figure 3K-11 Étirement du bas du dos</p>	<p>Allongez-vous sur le dos et ramenez les jambes vers la poitrine. Saisissez la partie arrière de vos genoux.</p> <p>Maintenez cette position pendant au moins 10 secondes.</p>
 <p><i>Smart Start: A Flexible Way to Get Fit. Extrait le 26 octobre 2006 du site http://www.in-motion.ca/walkingworkout/plan/flexibility</i></p> <p>Figure 3K-12 Étirement du haut du dos</p>	<p>Étendez les bras en ligne droite devant vous, à la hauteur des épaules, en croisant un bras par-dessus l'autre. En joignant les paumes de la main, entrelacez vos doigts et faites une pression sur les bras. Abaissez le menton sur votre poitrine pendant que vous expirez. Vous devriez sentir l'étirement dans le haut du dos.</p> <p>Maintenez cette position pendant au moins 10 secondes puis reprenez l'exercice du côté opposé.</p>

f. Les jambes :

 <p><i>Smart Start: A Flexible Way to Get Fit. Extrait le 26 octobre 2006 du site http://www.in-motion.ca/walkingworkout/plan/flexibility</i></p> <p>Figure 3K-13 Étirement de l'ischio-jambier</p>	<p>Allongez-vous au sol avec les genoux pliés et le dos à plat sur le sol. Levez doucement et tendez la jambe, en tenant le derrière de la cuisse avec les deux mains.</p> <p>Maintenez cette position pendant au moins 10 secondes.</p>
--	--



Smart Start: A Flexible Way to Get Fit. Extrait le 26 octobre 2006 du site <http://www.in-motion.ca/walkingworkout/plan/flexibility>

Figure 3K-14 Étirement de l'intérieur de la cuisse

Assoyez-vous au sol avec les jambes pliées et les plantes des pieds collées. Tenez vos orteils et poussez-vous vers l'avant tout en gardant le dos et le cou bien droits.

Maintenez cette position pendant au moins 10 secondes.

Tenez vos chevilles et, avec vos coudes, poussez vos genoux vers le sol.

Maintenez cette position pendant au moins 10 secondes.



Smart Start: A Flexible Way to Get Fit. Extrait le 26 octobre 2006 du site <http://www.in-motion.ca/walkingworkout/plan/flexibility>

Figure 3K-15 Fléchisseur de hanches

Posez votre genou droit au sol. Placez votre pied gauche devant vous, en pliant le genou et en plaçant votre main gauche sur cette jambe pour garder l'équilibre. Gardez le dos bien droit et les muscles abdominaux contractés. Penchez-vous vers l'avant, en transférant plus de poids de votre corps vers votre jambe avant. Vous devriez sentir un étirement dans la partie avant de la hanche et dans la cuisse de la jambe agenouillée. Au besoin, posez la rotule du genou sur une serviette pliée pour la protéger.

Maintenez cette position pendant au moins 10 secondes puis répétez l'exercice du côté opposé.



Running Exercises. Extrait le 26 octobre 2006 du site <http://www.physionline.co.za/conditions/article.asp?id=46>

Figure 3K-16 Rotations des chevilles

Assis, faites une rotation du pied dans le sens horaire, puis dans le sens anti-horaire.

Changez de côté et reprenez l'exercice du côté opposé.



*Smart Start: A Flexible Way to Get Fit. Extrait le 26 octobre 2006
du site <http://www.in-motion.ca/walkingworkout/plan/flexibility>*

Figure 3K-17 Étirement des mollets

Placez-vous en face à trois pas d'un mur. Avancez votre jambe droite vers le mur en pliant le genou droit et en gardant votre jambe gauche tendue. Allongez les bras, les paumes face au mur. Abaissez doucement le corps vers le mur. Gardez les orteils devant et les talons posés. Appuyez-vous contre le mur en gardant votre jambe gauche droite derrière votre corps. Vous devriez sentir l'étirement dans votre mollet gauche.

Maintenez cette position pendant au moins 10 secondes puis reprenez l'exercice du côté opposé.



*Smart Start: A Flexible Way to Get Fit. Extrait le 26 octobre 2006
du site <http://www.in-motion.ca/walkingworkout/plan/flexibility>*

Figure 3K-18 Étirement des quadriceps

Tenez-vous debout, avec une main contre un mur pour garder l'équilibre. Soulevez votre pied gauche en pliant votre genou, comme si vous tentiez de vous donner un coup de talon au derrière. Ne vous penchez pas en avant à partir des hanches. Saisissez votre cheville avec la main gauche et tenez-la. Vous devriez sentir un étirement dans votre cuisse gauche.

Maintenez cette position pendant au moins 10 secondes puis reprenez l'exercice du côté opposé.

CETTE PAGE EST INTENTIONNELLEMENT LAISSÉE EN BLANC

TÂCHES DE LEADERSHIP

TÂCHE DE LEADERSHIP
Distribuer l'équipement personnel
DESCRIPTION DE LA TÂCHE Organiser une équipe pour distribuer l'équipement personnel requis aux membres de leur section pour un exercice de bivouac.
RESSOURCES <ul style="list-style-type: none">• Un sac à dos (un par cadet),• Un sac de couchage (un par cadet),• Un matelas gonflable (un par cadet),• Un minimum de trois cadets.
DURÉE Une durée maximale de 15 minutes.
CONSIDÉRATIONS EN MATIÈRE DE SÉCURITÉ S.O.

TÂCHE DE LEADERSHIP

Étiqueter l'équipement personnel

DESCRIPTION DE LA TÂCHE

Organiser les cadets pour étiqueter l'équipement personnel qui avait été distribué pour l'exercice de survie.

RESSOURCES

- Un sac à dos (un par cadet),
- Un sac de couchage (un par cadet),
- Un matelas gonflable (un par cadet),
- Du ruban-cache,
- Des marqueurs,
- Un minimum de huit cadets.

DURÉE

Une durée maximale de 15 minutes.

CONSIDÉRATIONS EN MATIÈRE DE SÉCURITÉ

S.O.

TÂCHE DE LEADERSHIP

Charger l'équipement et les fournitures de l'équipe pour un exercice de survie

DESCRIPTION DE LA TÂCHE

Organiser une équipe pour charger l'équipement et les fournitures dans le véhicule d'approvisionnement pour un exercice de survie.

RESSOURCES

- Les ressources, telles que décrites par le personnel de direction, y compris :
 - Des tentes à deux places,
 - Des maillets,
 - Des réchauds Coleman à deux brûleurs,
 - Des fanaux Coleman,
 - Des allumettes,
 - Des entonnoirs,
 - Des manchons de fanal,
 - Du combustible pour réchaud et fanal,
 - Des ensembles de casseroles,
 - Des cuvettes,
 - Des trousse de premiers soins,
 - Une civière,
 - Des extincteurs,
 - Une trousse de nettoyage de déversements,
 - Des haches,
 - Des pelles,
 - Des jerricans d'eau,
 - Des sacs à déchets,
 - Des bâtons lumineux,
 - Une tresse blanche,
 - Des lampes de poche,
 - Des piles de lampe de poche,
 - Des radios,
 - Des piles de radio,
 - Une corde,
 - Des repas pour l'exercice de survie,
 - Du papier,
 - Des marqueurs,
 - Du ruban-cache,
 - Des stylos et des crayons.
- Un véhicule d'approvisionnement,
- La liste de vérification des ressources,
- Des stylos et des crayons,
- Un minimum de quatre cadets.

DURÉE

Une durée maximale de 30 minutes.

CONSIDÉRATIONS EN MATIÈRE DE SÉCURITÉ

- Les cadets doivent rester à l'écart des aires de circulation dense.
- Les outils de campagne doivent être manipulés de façon sécuritaire.

Fournitures et équipement	Quantité chargée
Tentes à deux places	
Maillets	
Réchauds Coleman à deux brûleurs	
Fanaux Coleman	
Allumettes	
Entonnoir	
Manchons de fanal	
Combustible pour réchaud et fanal	
Ensembles de casseroles	
Cuvettes	
Trousse de premiers soins	
Civière	
Extincteurs	
Trousse de nettoyage de déversements	
Haches	
Pelles	
Jerricans d'eau	
Sacs à déchets	
Bâtons lumineux	
Lampes de poche	
Piles de lampe de poche	
Radios	
Piles de radio	
Corde	
Repas pour l'exercice de survie	
Papier	
Marqueurs	
Ruban-cache	
Stylos et crayons	

Directeur des cadets 3, 2008, Ottawa, Ontario, Ministère de la Défense nationale

Figure 3L-1 Exemple de liste de vérification des ressources

<p style="text-align: center;">TÂCHE DE LEADERSHIP</p> <p style="text-align: center;">Créer le plan de la disposition du bivouac</p>
<p>DESCRIPTION DE LA TÂCHE</p> <p>Créer et dessiner le plan de la disposition du bivouac. Une fois terminé, communiquer le plan aux membres de l'équipe. Le plan sera exécuté par d'autres pairs leaders en tant que tâches de leadership.</p>
<p>RESSOURCES</p> <ul style="list-style-type: none">• Le document de cours de l'exemple de disposition d'un bivouac,• Du papier,• Des stylos et des crayons.
<p>DURÉE</p> <p>Une durée maximale de 15 minutes.</p>
<p>CONSIDÉRATIONS EN MATIÈRE DE SÉCURITÉ</p> <p>S.O.</p>

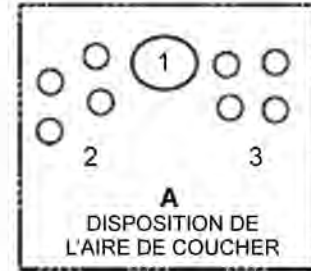
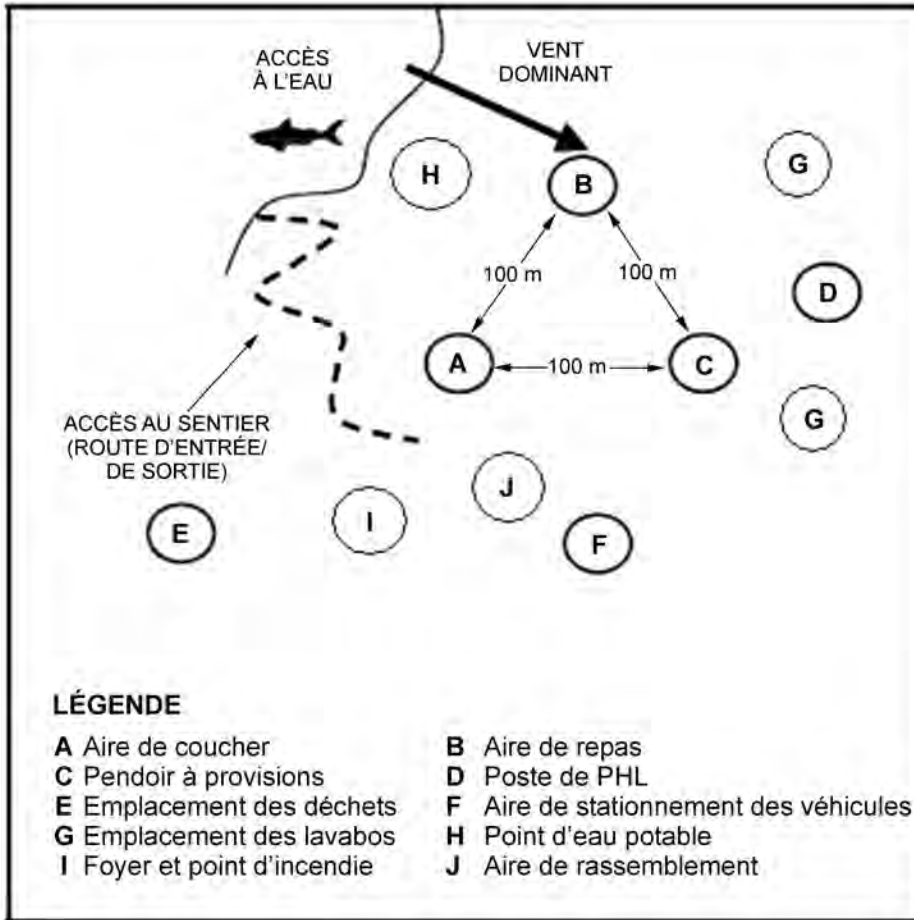

1. QG/premiers soins/ matériel
2. Secteur des hommes
3. Secteur des femmes

Directeur des cadets 3, 2008, Ottawa, Ontario, Ministère de la Défense nationale

Figure 3L-2 Exemple de disposition d'un bivouac

TÂCHE DE LEADERSHIP

Décharger l'équipement et les fournitures de l'équipe pour un exercice de survie

DESCRIPTION DE LA TÂCHE

Organiser une équipe pour décharger l'équipement et les fournitures de l'équipe du véhicule d'approvisionnement (p. ex., l'équipement nécessaire pour le point d'incendie, l'équipement nécessaire pour le poste de PHL, etc.). Placer l'équipement dans un endroit facile d'accès, toutefois, ne pas entreposer l'équipement et les fournitures car ils seront nécessaires au montage du bivouac.

RESSOURCES

- L'équipement et les fournitures de l'équipe,
- Un véhicule d'approvisionnement,
- Un minimum de quatre cadets.

DURÉE

Une durée maximale de 20 minutes.

CONSIDÉRATIONS EN MATIÈRE DE SÉCURITÉ

- L'équipement doit rester à l'écart des aires de circulation dense.
- Les outils de campagne doivent être manipulés de façon sécuritaire.

TÂCHE DE LEADERSHIP

Construire un pendoir à provisions

DESCRIPTION DE LA TÂCHE

Organiser une équipe pour construire un pendoir à provisions selon la disposition donnée du bivouac.

RESSOURCES

- L'aire pour le pendoir à provisions,
- Le schéma et les instructions pour la construction,
- Des sacs à déchets,
- Quinze (15) mètres (50 pieds) de corde de nylon,
- Un minimum de deux cadets.

DURÉE

Une durée maximale de 20 minutes.

CONSIDÉRATIONS EN MATIÈRE DE SÉCURITÉ

S.O.

CONSTRUIRE UN PENDOIR À PROVISIONS

1. Trouver un arbre avec une branche solide. Elle doit être à au moins 5 mètres (15 pieds) du sol et il ne doit pas y avoir d'objets dessous sur lesquels un ours pourrait monter.
2. Séparer la nourriture des autres articles et les mettre dans deux sacs égaux.
3. Lancer la corde au-dessus de la branche. Attacher un bout de la corde à un des sacs avec un demi-nœud étrangleur.
4. Hisser le sac le plus près possible de la branche.
5. Attacher l'autre sac à la corde aussi haut que possible. Faire une boucle dans la corde près du sac pour la récupération.
6. Pousser le deuxième sac au niveau du premier à l'aide d'un grand bâton.
7. Pour récupérer les sacs, accrocher la boucle à l'aide du bâton et tirer la corde. Enlever le sac et descendre l'autre sac.



R. Curtis, *The Backpackers Field Manual: A Comprehensive Guide to Mastering Backcountry Skills*, Three Rivers Press (page 186)

Figure 3L-3 Pendoir à provisions

TÂCHE DE LEADERSHIP

Installer le PHL, le point de premiers soins et d'incendie

DESCRIPTION DE LA TÂCHE

Organiser une équipe pour installer le poste de PHL, le point de premiers soins et d'incendie selon la disposition donnée du bivouac.

RESSOURCES

- Les aires de ces points,
- L'approvisionnement du PHL,
- Le matériel de premiers soins,
- L'équipement du point d'incendie,
- Un minimum de six cadets.

DURÉE

Une durée maximale de 15 minutes.

CONSIDÉRATIONS EN MATIÈRE DE SÉCURITÉ

L'équipement et les fournitures doivent être manipulés de façon sécuritaire.

TÂCHE DE LEADERSHIP

Aménager l'aire de coucher des femmes

DESCRIPTION DE LA TÂCHE

Organiser les cadettes en équipes de tentes. S'assurer qu'elles sont au courant des limites de l'aire de coucher des femmes. Superviser les cadettes lorsqu'elles dressent leurs tentes dans l'aire de coucher des femmes. S'assurer que l'équipement personnel est rangé.

RESSOURCES

- Des tentes (une pour deux cadets),
- Des maillets,
- Toutes les cadettes.

DURÉE

Une durée maximale de 30 minutes.

CONSIDÉRATIONS EN MATIÈRE DE SÉCURITÉ

- Les tentes doivent être espacées d'au moins 2 mètres.
- Il est important de tenir compte de la mise en place des cordes de hauban.

TÂCHE DE LEADERSHIP

Aménager l'aire de coucher des hommes

DESCRIPTION DE LA TÂCHE

Organiser les cadets en équipes de tentes. S'assurer qu'ils sont au courant des limites de l'aire de coucher des hommes. Superviser les cadets lorsqu'ils dressent leurs tentes dans l'aire de coucher des hommes. S'assurer que l'équipement personnel est rangé.

RESSOURCES

- Des tentes (une pour deux cadets),
- Des maillets,
- Tous les cadets.

DURÉE

Une durée maximale de 30 minutes.

CONSIDÉRATIONS EN MATIÈRE DE SÉCURITÉ

- Les tentes doivent être espacées d'au moins 2 mètres.
- Il est important de tenir compte de la mise en place des cordes de hauban.

TÂCHE DE LEADERSHIP

Indiquer les composantes d'un bivouac

DESCRIPTION DE LA TÂCHE

Organiser une équipe pour marquer les composantes suivantes du bivouac :

- le quartier général,
- le point des premiers soins,
- l'approvisionnement,
- les lavabos,
- l'aire de repas,
- le point d'incendie,
- la route d'entrée et de sortie pour les véhicules de sécurité,
- l'aire de rassemblement,
- le pendoir à provisions,
- l'aire de stationnement,
- le point de l'eau potable,
- le poste de PHL,
- les aires de coucher des femmes et des hommes;
- l'emplacement des déchets,
- les toilettes.

Des bâtons lumineux ou d'autres lumières seront utilisés pour marquer les zones qui seront accédées la nuit.

RESSOURCES

- Du papier,
- Des marqueurs,
- Du ruban,
- Des bâtons lumineux ou des lumières,
- Un minimum de trois cadets.

DURÉE

Une durée maximale de 20 minutes.

CONSIDÉRATIONS EN MATIÈRE DE SÉCURITÉ

S.O.

TÂCHE DE LEADERSHIP

Préparer un repas pour une section

DESCRIPTION DE LA TÂCHE

Organiser une équipe pour préparer un repas pour une section pendant un exercice de campement. Lors de l'utilisation des rations individuelles de campagne (RIC), les préparer en fonction de la campagne selon les besoins.

RESSOURCES

- Des RIC (au besoin),
- De l'eau;
- Des casseroles,
- Un réchaud rempli de combustible,
- Des allumettes;
- Un minimum de deux cadets.

DURÉE

Une durée maximale de 30 minutes.

CONSIDÉRATIONS EN MATIÈRE DE SÉCURITÉ

Les réchauds doivent être manipulés de façon sécuritaire et surveillés en tout temps quand ils sont allumés.

<p style="text-align: center;">TÂCHE DE LEADERSHIP</p> <p style="text-align: center;">Nettoyer l'aire de repas après un repas</p>
<p>DESCRIPTION DE LA TÂCHE</p> <p>Organiser une équipe pour nettoyer le bivouac après un repas. S'assurer que tout l'équipement est rangé, tous les déchets sont éliminés et que l'eau potable a été réapprovisionnée.</p>
<p>RESSOURCES</p> <ul style="list-style-type: none">• Des sacs à déchets,• De l'eau,• Un minimum de quatre cadets.
<p>DURÉE</p> <p>Une durée maximale de 20 minutes.</p>
<p>CONSIDÉRATIONS EN MATIÈRE DE SÉCURITÉ</p> <p>S.O.</p>

TÂCHE DE LEADERSHIP

Préparer le bivouac pour la nuit

DESCRIPTION DE LA TÂCHE

Organiser une équipe pour préparer le bivouac pour la nuit. S'assurer que tout l'équipement est rangé, tous les déchets sont éliminés et que les fanaux sont remplis de combustible et sont accessibles.

RESSOURCES

- Des sacs à déchets,
- Des fanaux,
- Du naphte,
- Un entonnoir,
- Des allumettes;
- Un minimum de quatre cadets.

DURÉE

Une durée maximale de 20 minutes.

CONSIDÉRATIONS EN MATIÈRE DE SÉCURITÉ

S.O.

TÂCHE DE LEADERSHIP Organiser l'heure du coucher pour les cadettes
DESCRIPTION DE LA TÂCHE Organiser l'heure du coucher pour les cadettes. S'assurer que toutes les cadettes sont présentes et que tout l'équipement personnel est rangé à l'intérieur des tentes.
RESSOURCES Un minimum de deux cadets.
DURÉE Une durée maximale de 20 minutes.
CONSIDÉRATIONS EN MATIÈRE DE SÉCURITÉ S.O.

TÂCHE DE LEADERSHIP

Organiser l'heure du coucher pour les cadets

DESCRIPTION DE LA TÂCHE

Organiser l'heure du coucher pour les cadets. S'assurer que tous les cadets sont présents et que tout l'équipement personnel est rangé à l'intérieur des tentes.

RESSOURCES

Un minimum de deux cadets.

DURÉE

Une durée maximale de 20 minutes.

CONSIDÉRATIONS EN MATIÈRE DE SÉCURITÉ

S.O.

TÂCHE DE LEADERSHIP Démonter l'aire de coucher des femmes
DESCRIPTION DE LA TÂCHE Organiser une équipe pour démonter l'aire de coucher des femmes. Demander aux cadets de démonter, plier et ranger leurs tentes dans les sacs de tente. S'assurer que tous les équipements personnels sont organisés et emballés. S'assurer que tout l'équipement de l'équipe a été retourné à l'aire d'approvisionnement et tout l'équipement personnel est placé dans l'aire de rassemblement. Compter tout l'équipement et rapporter le nombre au personnel de direction après avoir terminé la tâche.
RESSOURCES <ul style="list-style-type: none">• La disposition du campement,• Toutes les cadettes.
DURÉE Une durée maximale de 40 minutes.
CONSIDÉRATIONS EN MATIÈRE DE SÉCURITÉ S.O.

TÂCHE DE LEADERSHIP

Démonter l'aire de coucher des hommes

DESCRIPTION DE LA TÂCHE

Organiser une équipe pour démonter l'aire de coucher des hommes. Demander aux cadets de démonter, plier et ranger leurs tentes dans les sacs de tente. S'assurer que tous les équipements personnels sont organisés et emballés. S'assurer que tout l'équipement de l'équipe a été retourné à l'aire d'approvisionnement et tout l'équipement personnel est placé dans l'aire de rassemblement. Compter tout l'équipement et rapporter le nombre au personnel de direction après avoir terminé la tâche.

RESSOURCES

- La disposition du bivouac,
- Du papier,
- Des stylos et des crayons,
- Tous les cadets.

DURÉE

Une durée maximale de 40 minutes.

CONSIDÉRATIONS EN MATIÈRE DE SÉCURITÉ

S.O.

TÂCHE DE LEADERSHIP Démonter le PHL, le point de premiers soins et d'incendie
DESCRIPTION DE LA TÂCHE Organiser une équipe pour démonter le poste de PHL, le point de premiers soins et d'incendie. Retourner les ressources à l'aire d'approvisionnement, au besoin.
RESSOURCES <ul style="list-style-type: none">• Les aires de ces points,• Un minimum de six cadets.
DURÉE Une durée maximale de 15 minutes.
CONSIDÉRATIONS EN MATIÈRE DE SÉCURITÉ L'équipement et les fournitures doivent être manipulés de façon sécuritaire.

TÂCHE DE LEADERSHIP

Démonter le pendoir à provisions et éliminer les déchets

DESCRIPTION DE LA TÂCHE

Organiser une équipe pour démonter le pendoir à provisions et éliminer les déchets à un endroit donné. Retourner l'équipement à l'aire d'approvisionnement, au besoin.

RESSOURCES

- L'aire pour le pendoir à provisions,
- Un minimum de deux cadets.

DURÉE

Une durée maximale de 15 minutes.

CONSIDÉRATIONS EN MATIÈRE DE SÉCURITÉ

- S'assurer qu'aucun cadet n'est en dessous du pendoir à provisions lorsqu'on le démonte.
- Faire attention aux brûlures dues à la friction de corde.

TÂCHE DE LEADERSHIP Charger l'équipement et les fournitures de l'équipe après un exercice de survie
DESCRIPTION DE LA TÂCHE Organiser une équipe pour charger l'équipement et les fournitures dans le véhicule d'approvisionnement après un exercice de survie.
RESSOURCES <ul style="list-style-type: none">• Les ressources, telles que décrites par le personnel d'instruction,• Un véhicule d'approvisionnement,• Un minimum de quatre cadets.
DURÉE Une durée maximale de 30 minutes.
CONSIDÉRATIONS EN MATIÈRE DE SÉCURITÉ <ul style="list-style-type: none">• Les cadets doivent rester à l'écart des aires de circulation dense.• Les outils de campagne doivent être manipulés de façon sécuritaire.

TÂCHE DE LEADERSHIP

Éliminer les signes d'occupation et effectuer une dernière battue pour ramasser les déchets

DESCRIPTION DE LA TÂCHE

Organiser une équipe pour éliminer les signes d'occupation et effectuer une dernière battue pour ramasser les déchets. Si un foyer a été utilisé, s'assurer que les roches et les autres objets sont dispersés. S'assurer que les cadets remplissent tous les trous de piquets de tente avec de la terre. Effectuer un dernier balayage pour ramasser les déchets, s'assurer que toutes les aires utilisées sont exemptes de déchets.

RESSOURCES

- Des sacs à déchets,
- Un minimum de dix cadets.

DURÉE

Une durée maximale de 20 minutes.

CONSIDÉRATIONS EN MATIÈRE DE SÉCURITÉ

S.O.

TÂCHE DE LEADERSHIP

Décharger l'équipement et les fournitures après un exercice de campement

DESCRIPTION DE LA TÂCHE

Organiser une équipe pour décharger l'équipement et les fournitures de l'équipe du véhicule d'approvisionnement (p. ex., l'équipement nécessaire pour le poste de PHL, l'équipement nécessaire pour le point d'incendie). Placer l'équipement dans une aire désignée.

RESSOURCES

- Un véhicule d'approvisionnement,
- Un minimum de quatre cadets.

DURÉE

Une durée maximale de 20 minutes.

CONSIDÉRATIONS EN MATIÈRE DE SÉCURITÉ

- L'équipement doit rester à l'écart des aires de circulation dense.
- Les outils de campagne doivent être manipulés de façon sécuritaire.

TÂCHE DE LEADERSHIP

Ramasser l'équipement personnel

DESCRIPTION DE LA TÂCHE

Organiser une équipe pour ramasser l'équipement personnel (p. ex., sacs à dos d'expédition, sacs de couchage et matelas gonflables) après la fin d'un exercice de survie. Compter tout l'équipement et rapporter le nombre au personnel de direction après avoir terminé la tâche.

RESSOURCES

- Du papier
- Des stylos et des crayons,
- Des cadets avec de l'équipement personnel à retourner,
- Un minimum de trois cadets pour la collecte.

DURÉE

Une durée maximale de 20 minutes.

CONSIDÉRATIONS EN MATIÈRE DE SÉCURITÉ

S.O.

GUIDE DE PLANIFICATION DE LA TÂCHE DE LEADERSHIP

OBJECTIF DE LA TÂCHE

Poser des questions au personnel de direction (p. ex., le temps nécessaire pour effectuer la tâche).

RESSOURCES NÉCESSAIRES

Attribution des tâches aux pairs/affectation des ressources (p. ex., les tâches ont-elles toutes été accomplies)

FAIRE UN PLAN

Reconnaissance du secteur, etc.

EFFECTUER UNE APPRÉCIATION DU TEMPS

SCHÉMAS

CETTE PAGE EST INTENTIONNELLEMENT LAISSÉE EN BLANC

ACTIVITÉS DE LEÇON

LISTE DES ACTIVITÉS DANS L'ANNEXE N

Titre		Numéro de page
ACTIVITÉS DYNAMISANTES	Orteils à orteils	3N-2
	Autour du monde	3N-3
	Jeu d'orteils	3N-4
	Jeu du chat en triangle	3N-5
	Liste d'usages	3N-6
ACTIVITÉS POUR BRISER LA GLACE	Jeu-questionnaire personnel	3N-7
	Perception extrasensorielle	3N-8
	Traits communs	3N-9

ACTIVITÉ DE PROMOTION DU TRAVAIL D'ÉQUIPE	ACTIVITÉ DYNAMISANTE
ORTEILS À ORTEILS	DURÉE : 10 min
RESSOURCES <ul style="list-style-type: none">• Un grand espace ouvert exempt d'obstacles,• du ruban-cache.	
DÉROULEMENT DE L'ACTIVITÉ <p>Coller un bout de ruban-cache de 4.5 m (15 pieds) de longueur sur le sol en ligne droite.</p>	
INSTRUCTIONS SUR L'ACTIVITÉ <ol style="list-style-type: none">1. Répartir les cadets en paires;2. Demander aux cadets de chaque paire de se tenir l'un en face de l'autre comme s'ils étaient en équilibre sur une corde raide (sur le ruban-cache). Ils doivent aligner leurs pieds, le droit devant le gauche, et les espacer d'environ un pied.3. Leur demander de s'avancer l'un vers l'autre de sorte que les orteils de leur pied droit se touchent.4. Leur demander de s'empoigner la main droite.5. Leur expliquer ce qui suit :<ol style="list-style-type: none">(a) L'objectif de l'activité est d'essayer de déséquilibrer son partenaire pour le forcer à mettre un pied à l'extérieur de la corde raide (ruban-cache).(b) Les cadets ne doivent en aucun temps lâcher la main de leur partenaire.(c) Il est interdit de déséquilibrer son partenaire en utilisant les pieds. Ceux-ci doivent rester sur la ligne en tout temps.(d) Tous les mouvements doivent se faire au ralenti. Il est interdit de pousser ou de bousculer son partenaire. Aucun mouvement ou poussée brusque n'est permis.6. Au signal de départ, demander aux cadets d'essayer de déséquilibrer leur partenaire pour le forcer à mettre un pied à l'extérieur de la corde raide (ruban-cache).7. Si le temps le permet, demander aux cadets de changer de partenaire et de refaire l'activité.	
MESURES DE SÉCURITÉ <p>S.O.</p>	
DOCUMENTS DE RÉFÉRENCE <p>(ISBN 0-934387-05-2) Collard, M. (2005). <i>No Props: Great Games With No Equipment</i>. (pages 77–78). Beverly, Massachusetts, Project Adventure, Inc.</p>	

ACTIVITÉ DE PROMOTION DU TRAVAIL D'ÉQUIPE	ACTIVITÉ DYNAMISANTE
AUTOUR DU MONDE	DURÉE : 10 min
RESSOURCES	
<ul style="list-style-type: none">• Un grand espace ouvert exempt d'obstacles,• un chronomètre,• un premier ensemble d'objets à passer (p. ex., un sac de croustilles, un ballon rempli d'air, un rouleau de ruban-cache, une grande tasse, une petite balle, un journal, etc.),• un deuxième ensemble d'objets à passer (p. ex., un sac de pommes de terre, une grande tasse pleine d'eau, un ballon rempli d'eau, un oreiller, un sac de couchage enroulé, une grosse balle, un gros manuel scolaire, etc.).	
DÉROULEMENT DE L'ACTIVITÉ	
S.O.	
INSTRUCTIONS SUR L'ACTIVITÉ	
<ol style="list-style-type: none">1. Demander aux cadets de se lever et de former un cercle, face au centre.2. Désigner un cadet pour jouer le rôle de « point ». Il indiquera le début et la fin de chaque cycle.3. Leur expliquer ce qui suit :<ol style="list-style-type: none">(a) L'objectif de l'activité est de faire passer l'ensemble d'objets trois fois autour du cercle.(b) Un cycle est bouclé chaque fois que le dernier objet passe par le « point ».(c) Si quelqu'un échappe un objet, tous les objets doivent être retournés au « point » pour que le cycle recommence.(d) Si les objets sont passés trois fois autour du cercle en moins d'une minute, le groupe obtient 15 points. Le groupe obtient un point pour chaque article supplémentaire qui fait un cycle complet.4. Commencer l'activité en passant les objets au « point », un à la fois. À ce moment, déclencher le chronomètre et le faire fonctionner pendant une minute.5. Poursuivre l'activité jusqu'à ce que le temps soit écoulé ou que les cadets comprennent l'objectif de l'activité.6. Si le temps le permet, demander aux cadets de suivre les instructions pour le deuxième ensemble d'objets.	
MESURES DE SÉCURITÉ	
S.O.	
DOCUMENTS DE RÉFÉRENCE	
(ISBN 0-7879-4835-7) Sugar, S., & Takacs, G. (2000). <i>Games That Teach Teams</i> . (pages 139–142). San Francisco, Californie, Jossey-Bass/Pfeiffer.	

ACTIVITÉ DE PROMOTION DU TRAVAIL D'ÉQUIPE	ACTIVITÉ DYNAMISANTE
JEU D'ORTEILS	DURÉE : 10 min
RESSOURCES Un grand espace ouvert exempt d'obstacles.	
DÉROULEMENT DE L'ACTIVITÉ S.O.	
INSTRUCTIONS SUR L'ACTIVITÉ <ol style="list-style-type: none">1. Répartir les cadets en paires.2. Demander à chaque paire de se séparer des autres cadets.3. Demander aux cadets de chaque paire de se tenir dos à dos.4. Au signal de départ, leur demander de faire un tour sur eux-mêmes de 180 degrés et d'essayer de toucher les orteils de leur partenaire avant d'être touchés.5. Chaque paire doit essayer de le faire deux ou trois fois.6. Demander aux cadets de changer de partenaire et de refaire l'activité.	
MESURES DE SÉCURITÉ S'assurer que les cadets comprennent bien que le but de l'activité est de se toucher les orteils et non de se les écraser.	
DOCUMENTS DE RÉFÉRENCE (ISBN 0-934387-05-2) Collard, M. (2005). <i>No Props: Great Games With No Equipment</i> . (page 97). Beverly, Massachusetts, Project Adventure, Inc.	

ACTIVITÉ DE PROMOTION DU TRAVAIL D'ÉQUIPE	ACTIVITÉ DYNAMISANTE
JEU DU CHAT EN TRIANGLE	DURÉE : 10 min
RESSOURCES	
Un grand espace ouvert exempt d'obstacles.	
DÉROULEMENT DE L'ACTIVITÉ	
S.O.	
INSTRUCTIONS SUR L'ACTIVITÉ	
<ol style="list-style-type: none">1. Demander à un cadet de se porter volontaire pour jouer le rôle du « chat ».2. Répartir les autres cadets en groupes de trois personnes.3. Demander à chaque groupe de former un cercle en se tenant par les mains et en faisant face au centre du cercle.4. Leur expliquer ce qui suit :<ol style="list-style-type: none">(a) Un cadet dans chaque cercle jouera le rôle de la « souris » (personne qui sera touchée). Les deux autres membres du groupe devront la protéger.(b) Au signal de départ, le « chat » doit essayer de toucher la « souris ».(c) Les cadets doivent protéger la « souris » en tournant en rond pour éviter le « chat ».(d) Si un cadet est touché, il devient le « chat » et le cadet qui était le « chat » se joint au groupe, dans lequel un nouveau cadet jouera le rôle de la « souris ».(e) Après environ deux minutes, si c'est toujours le même cadet qui est le « chat », changer les rôles et donner l'occasion à une autre personne d'être le « chat ».5. Au signal de départ, demander aux cadets de commencer à tourner pour éviter le « chat ».	
MESURES DE SÉCURITÉ	
S.O.	
DOCUMENTS DE RÉFÉRENCE	
(ISBN 0-934387-05-2) Collard, M. (2005). <i>No Props: Great Games With No Equipment</i> . (page 98). Beverly, Massachusetts, Project Adventure, Inc.	

ACTIVITÉ DE PROMOTION DU TRAVAIL D'ÉQUIPE	ACTIVITÉ DYNAMISANTE
LISTE D'USAGES	DURÉE : 10 min
RESSOURCES <ul style="list-style-type: none">• Un grand espace ouvert,• un objet incongru (p. ex., une dégrafeuse, des pinces de cuisine, une passoire de cuisine, un contenant de plastique, etc.),• du papier,• des stylos ou des crayons (un par groupe).	
DÉROULEMENT DE L'ACTIVITÉ <p>S.O.</p>	
INSTRUCTIONS SUR L'ACTIVITÉ <ol style="list-style-type: none">1. Répartir les cadets en deux groupes.2. Donner un morceau de papier et un stylo ou crayon à chaque groupe.3. Leur expliquer ce qui suit :<ol style="list-style-type: none">(a) À la vue d'un article, ils auront à dresser la liste de tous ses usages possibles.(b) Ils auront un maximum de cinq minutes pour dresser leur liste.(c) Une fois le temps écoulé, demander aux deux groupes de se rassembler. Leurs listes feront l'objet d'une discussion devant tout le groupe.4. Tirer un objet du sac et demander aux cadets de dresser leur liste.5. Après cinq minutes, demander aux groupes de se rassembler et de présenter leurs listes aux autres équipes.	
MESURES DE SÉCURITÉ <p>S.O.</p>	
DOCUMENTS DE RÉFÉRENCE <p>(ISBN 0-9662341-6-2) Jones, A. (1999). <i>Team-Building Activities for Every Group</i>. (page 25). Richland, Washington, Rec Room Publishing.</p>	

ACTIVITÉ DE PROMOTION DU TRAVAIL D'ÉQUIPE	ACTIVITÉ POUR BRISER LA GLACE
JEU-QUESTIONNAIRE PERSONNEL	DURÉE : 10 à 15 min
RESSOURCES <ul style="list-style-type: none">• Un grand espace ouvert exempt d'obstacles,• des fiches (une par cadet),• du papier (une feuille par cadet),• des stylos ou des crayons (un par cadet).	
DÉROULEMENT DE L'ACTIVITÉ <p>S.O.</p>	
INSTRUCTIONS SUR L'ACTIVITÉ <ol style="list-style-type: none">1. Donner une fiche et un stylo ou crayon à chaque cadet.2. Demander à chaque cadet d'écrire ce qui suit sur sa fiche :<ol style="list-style-type: none">(a) son nom,(b) cinq faits peu connus à son sujet (p. ex., film préféré, chanteur ou groupe préféré, émission de télévision préférée, restaurant préféré, sport préféré, etc.).3. Ramasser toutes les fiches.4. Donner un morceau de papier à chaque cadet.5. Lire chaque fiche à haute voix, une à la fois, et demander à chaque cadet d'écrire le nom de la personne à laquelle ils croient que la fiche appartient.6. Une fois la dernière fiche lue, demander aux cadets de lire leurs suppositions à haute voix et d'identifier les cadets qui les ont reconnus.	
MESURES DE SÉCURITÉ <p>S.O.</p>	
DOCUMENTS DE RÉFÉRENCE <p>(ISBN 0-9662341-6-2) Jones, A. (1999). <i>Team-Building Activities for Every Group</i>. (page 26). Richland, Washington, Rec Room Publishing.</p>	

ACTIVITÉ DE PROMOTION DU TRAVAIL D'ÉQUIPE	ACTIVITÉ POUR BRISER LA GLACE
PERCEPTION EXTRASENSORIELLE	DURÉE : 10 à 15 min
RESSOURCES Un grand espace ouvert exempt d'obstacles.	
DÉROULEMENT DE L'ACTIVITÉ S.O.	
INSTRUCTIONS SUR L'ACTIVITÉ <ol style="list-style-type: none">Démontrer trois gestes qui seront utilisés pendant l'activité. Ils doivent tous faire partie d'une catégorie similaire. Par exemple, on pourrait choisir trois des gestes suivants tirés du domaine sportif :<ol style="list-style-type: none">nager;manier un bâton de golf;manier un bâton de baseball;tirer une rondelle de hockey;botter un ballon de soccer.Répartir les cadets en paires;Leur demander de pratiquer ces gestes deux ou trois fois.Demander aux cadets de chaque paire de se tenir dos à dos en ligne droite en laissant amplement d'espace entre les paires.Leur expliquer ce qui suit :<ol style="list-style-type: none">L'objectif de l'activité est d'essayer de faire le même geste que son partenaire autant de fois que possible, sans avoir d'idée de celui qu'il fait.Au signal de départ donné par le chef, les cadets se tourneront vers leur partenaire tout en faisant l'un des trois gestes donnés.Après l'exécution de chaque geste, les partenaires se remettront dos à dos sans se donner d'indices sur le prochain geste qu'ils exécuteront.Chaque signal de départ, les cadets répèteront cette séquence jusqu'à ce que le temps soit écoulé.Ils doivent compter le nombre de fois qu'ils ont exécuté le même geste que leur partenaire.Une fois l'activité terminée, demander à chaque groupe de dire le nombre de fois qu'ils ont réussi.Au signal de départ, demander aux cadets de faire face à leur partenaire pendant qu'ils exécutent l'un des gestes.Leur demander de continuer jusqu'à ce que le temps soit écoulé.Une fois l'activité terminée, leur demander de dire le nombre de fois qu'ils ont réussi à exécuter le même geste que leur partenaire.	
MESURES DE SÉCURITÉ S.O.	
DOCUMENTS DE RÉFÉRENCE (ISBN 0-934387-05-2) Collard, M. (2005). <i>No Props: Great Games With No Equipment</i> . (pages 57–58). Beverly, Massachusetts, Project Adventure, Inc.	

ACTIVITÉ DE PROMOTION DU TRAVAIL D'ÉQUIPE	ACTIVITÉ POUR BRISER LA GLACE
TRAITS COMMUNS	DURÉE : 10 à 15 min
RESSOURCES <ul style="list-style-type: none">• Un grand espace ouvert,• du papier (une feuille par paire),• des stylos ou des crayons (un par paire).	
DÉROULEMENT DE L'ACTIVITÉ <p>S.O.</p>	
INSTRUCTIONS SUR L'ACTIVITÉ <ol style="list-style-type: none">1. Répartir les cadets en paires;2. Donner un morceau de papier et un stylo ou crayon à chaque paire.3. Expliquer que chaque paire doit se trouver autant de traits communs (p. ex., couleur de cheveux, nombre de frères et sœurs) que possible et les écrire sur un morceau de papier.4. Après environ six minutes, demander aux cadets de se rassembler et de présenter devant tout le groupe leurs traits communs, une paire de cadets à la fois.	
MESURES DE SÉCURITÉ <p>S.O.</p>	
DOCUMENTS DE RÉFÉRENCE <p>(ISBN 0-9662341-6-2) Jones, A. (1999). <i>Team-Building Activities for Every Group</i>. (page 31). Richland, Washington, Rec Room Publishing.</p>	

CETTE PAGE EST INTENTIONNELLEMENT LAISSÉE EN BLANC

ACTIVITÉS DYNAMISANTES ET POUR BRISER LA GLACE

LISTE DES ACTIVITÉS DANS L'ANNEXE O

Titre	Numéro de page	
ACTIVITÉS DYNAMISANTES	Naufrage	30-2
	Jeu de ballons	30-3
	Image miroir	30-4
	Avez-vous déjà?	30-5
	Zip Zap	30-6
	Commandements	30-7
	Chic-a-Boom	30-8
	Profil de personnalité – Exercice du cochon	30-9
	Voyage autour du cercle	30-11
	De groupes en groupes	30-12
	La guerre des cadets n° 1	30-13
	La guerre des cadets n° 2	30-16
	Petites leçons	30-19
	Quatre personnes debout	30-20
	La yourte	30-21
	Relais de cerceaux	30-22
	Tout le monde à bord	30-24
	En rang!	30-25
	Voleur à la tire	30-26
	60 secondes	30-28
Tout le monde debout	30-29	
Jeux de lettres	30-30	
ACTIVITÉS POUR BRISER LA GLACE	Catégories	30-33
	Chasse à l'homme	30-34
	Le panneau ambulancier	30-35
	Faisons connaissance	30-36
	Bingo	30-37
	Charades d'équipe	30-39
	Double prise	30-40
	Particularités	30-41
	Je m'aime parce que...	30-43
	Jonglage de groupe	30-44
	À la recherche de points communs	30-45
	Qui es-tu?	30-46
	Ligne en ordre	30-47
	Armoiries	30-48
Noms martiens	30-50	

ACTIVITÉ DE PROMOTION DU TRAVAIL D'ÉQUIPE	ACTIVITÉ DYNAMISANTE
NAUFRAGE	DURÉE : 10 min
RESSOURCES <ul style="list-style-type: none">• Un grand espace ouvert exempt d'obstacles,• une corde (suffisamment longue pour que chaque groupe ait un bout de 0.5 m [1.6 pied]),• des ciseaux.	
DÉROULEMENT DE L'ACTIVITÉ <p>Couper la corde en longueurs de 0.5 m (1.6 pied) et attacher les deux extrémités de chaque longueur ensemble pour former un cercle (une longueur par groupe).</p>	
INSTRUCTIONS SUR L'ACTIVITÉ <ol style="list-style-type: none">1. Diviser la classe en groupes de cinq cadets.2. Donner à chaque groupe une « embarcation » (représentée par la corde en forme de cercle).3. En tenant l'« embarcation » par les côtés, tous les membres de chaque groupe doivent faire des va-et-vient en courant d'un bout à l'autre du terrain de jeu.4. Lorsque le chef crie « REQUIN! », tous les membres du groupe doivent déposer l'« embarcation » à terre et sauter « à bord » (à l'intérieur du cercle formé par la corde). Le premier groupe à mettre tous les pieds dans l'« embarcation » obtient un point.5. Répéter l'exercice jusqu'à ce qu'un groupe cumule cinq points.	
MESURES DE SÉCURITÉ <p>S.O.</p>	
DOCUMENTS DE RÉFÉRENCE <p>(ISBN 0-8403-5682-X) Rohnke, K. (1984). <i>Silver Bullets: A Guide to Initiative Problems, Adventure Games and Trust Activities</i>. (page 112). Dubuque, Iowa, Kendall/Hunt Publishing Company.</p>	

ACTIVITÉ DE PROMOTION DU TRAVAIL D'ÉQUIPE	ACTIVITÉ DYNAMISANTE
JEU DE BALLONS	DURÉE : 10 min
RESSOURCES <ul style="list-style-type: none">• Un grand espace ouvert exempt d'obstacles,• des ballons (au moins un par groupe),• un entonnoir,• de l'eau.	
DÉROULEMENT DE L'ACTIVITÉ <p>Souffler les ballons et mettre une petite quantité d'eau dans chacun.</p>	
INSTRUCTIONS SUR L'ACTIVITÉ <ol style="list-style-type: none">1. Diviser la classe en groupes de cinq cadets.2. Demander à chaque groupe de former un cercle.3. Donner à chaque groupe un ballon contenant une petite quantité d'eau.4. Demander aux cadets d'essayer de ne pas faire toucher le ballon au sol en utilisant leurs pieds pour l'envoyer à d'autres cadets de leur groupe.5. Encourager les cadets à s'échanger continuellement le ballon le plus longtemps possible.	
MESURES DE SÉCURITÉ <p>S.O.</p>	
DOCUMENTS DE RÉFÉRENCE <p>(ISBN 0-8403-5682-X) Rohnke, K. (1984). <i>Silver Bullets: A Guide to Initiative Problems, Adventure Games and Trust Activities</i>. (page 67). Dubuque, Iowa, Kendall/Hunt Publishing Company.</p>	

ACTIVITÉ DE PROMOTION DU TRAVAIL D'ÉQUIPE	ACTIVITÉ DYNAMISANTE
IMAGE MIROIR	DURÉE : 10 min
RESSOURCES Un grand espace ouvert exempt d'obstacles.	
DÉROULEMENT DE L'ACTIVITÉ S.O.	
INSTRUCTIONS SUR L'ACTIVITÉ 1. Répartir les cadets en paires (les cadets de chaque paire devraient avoir une taille similaire). 2. Demander à un cadet de chaque paire d'exécuter un geste et à son partenaire de l'imiter, comme s'il devenait son « image miroir ». 3. Inciter le premier cadet à faire des mouvements lents, des étirements et des sauts. 4. Inverser les rôles après quelques minutes.	
MESURES DE SÉCURITÉ S.O.	
DOCUMENTS DE RÉFÉRENCE (ISBN 0-934387-05-2) Collard, M. (2005). <i>No Props: Great Games With No Equipment</i> . (pages 76–77). Beverly, Massachusetts, Project Adventure, Inc.	

ACTIVITÉ DE PROMOTION DU TRAVAIL D'ÉQUIPE	ACTIVITÉ DYNAMISANTE
AVEZ-VOUS DÉJÀ?	DURÉE : 10 min
RESSOURCES Un grand espace ouvert exempt d'obstacles.	
DÉROULEMENT DE L'ACTIVITÉ S.O.	
INSTRUCTIONS SUR L'ACTIVITÉ <ol style="list-style-type: none">1. Demander aux cadets de former un cercle, assis ou debout.2. Demander à une personne de se porter volontaire pour s'asseoir ou se tenir debout au milieu (l'« interrogateur »).3. Demander à l'« interrogateur » de poser une question appropriée au groupe qui commence par « Avez-vous déjà...? ou Êtes-vous déjà...? » (p. ex., Êtes-vous déjà resté éveillé pendant 48 heures d'affilée? Avez-vous déjà été à un autre centre d'instruction d'été des cadets?). L'« interrogateur » doit pouvoir répondre affirmativement aux questions qu'il pose.4. Si des cadets dans le cercle peuvent répondre « oui » à la question posée, ils doivent quitter leur place et se trouver une place vide ailleurs dans le cercle. L'« interrogateur » essaie aussi de trouver une place vide.5. La personne qui se trouve sans place dans le cercle après que tout le monde s'est déplacé devient le nouvel « interrogateur ».6. Continuer le processus avec un nouvel « interrogateur ».	
MESURES DE SÉCURITÉ S.O.	
DOCUMENTS DE RÉFÉRENCE (ISBN 0-934387-05-2) Collard, M. (2005). <i>No Props: Great Games With No Equipment</i> . (pages 193–194). Beverly, Massachusetts, Project Adventure, Inc.	

ACTIVITÉ DE PROMOTION DU TRAVAIL D'ÉQUIPE	ACTIVITÉ DYNAMISANTE
ZIP ZAP	DURÉE : 10 min
RESSOURCES Un grand espace ouvert exempt d'obstacles.	
DÉROULEMENT DE L'ACTIVITÉ S.O.	
INSTRUCTIONS SUR L'ACTIVITÉ <ol style="list-style-type: none">1. Demander aux cadets de se lever et de former un cercle.2. Demander à une personne de se porter volontaire pour se tenir debout au milieu. Ce cadet devient le « pointeur ».3. Lui demander de s'approcher d'une personne en collant les mains ensemble avec les doigts pointés vers l'avant, de le regarder droit dans les yeux et de dire « zip ».4. À ce moment-là, le cadet pointé des doigts doit rapidement se baisser. Les deux cadets qui se trouvent de chaque côté de celui-ci doivent alors se faire face avec les mains jointes et les index pointés vers l'autre personne. Chaque cadet doit crier « zap » à l'autre personne (cela se produira habituellement en même temps). Ces personnes sont les « zappeurs ».5. Si le cadet qui doit se baisser n'a pas été assez vite ou si un cadet est « zappé », il doit aller au centre du cercle et devenir le nouveau « pointeur ».6. Après deux ou trois parties, demander à un autre cadet d'aller au centre du cercle et de devenir lui aussi « pointeur » afin d'augmenter le degré de difficulté. Poursuivre l'activité avec deux « pointeurs » ou plus.	
MESURES DE SÉCURITÉ S.O.	
DOCUMENTS DE RÉFÉRENCE (ISBN 0-934387-05-2) Collard, M. (2005). <i>No Props: Great Games With No Equipment</i> . (pages 58–59). Beverly, Massachusetts, Project Adventure, Inc.	

ACTIVITÉ DE PROMOTION DU TRAVAIL D'ÉQUIPE	ACTIVITÉ DYNAMISANTE
COMMANDEMENTS	DURÉE : 10 min
RESSOURCES Un grand espace ouvert exempt d'obstacles.	
DÉROULEMENT DE L'ACTIVITÉ Déterminer la proue, la poupe et les côtés bâbord et tribord d'un « navire ».	
INSTRUCTIONS SUR L'ACTIVITÉ <ol style="list-style-type: none">1. Demander aux cadets de se lever et de former un cercle au centre du « navire ».2. Démontrer et expliquer les termes de navigation et les corvées que les cadets accompliront :<ol style="list-style-type: none">(a) « Proue » – se déplacer vers l'avant;(b) « Poupe » – se déplacer vers l'arrière;(c) « Bâbord » – se déplacer vers la gauche;(d) « Tribord » – se déplacer vers la droite;(e) « Garde-à-vous » – les cadets se mettent au garde-à-vous et saluent;(f) « Frottez le pont » – les cadets se mettent à genoux pour frotter le pont.(g) « Marin par-dessus bord » – tous les cadets se précipitent sur le pont du côté bâbord ou tribord;(h) « Canots de sauvetage » – des groupes de trois cadets se mettent en file simple, s'assoient et font semblant de ramer;(i) « Gréer les voiles » – des groupes de deux cadets se donnent la main et font semblant de gréer les voiles.3. En tant que capitaine, donner une série de commandements aux cadets.	
MESURES DE SÉCURITÉ S.O.	
DOCUMENTS DE RÉFÉRENCE (ISBN 0-934387-05-2) Collard, M. (2005). <i>No Props: Great Games With No Equipment</i> . (pages 87–88). Beverly, Massachusetts, Project Adventure, Inc.	

ACTIVITÉ DE PROMOTION DU TRAVAIL D'ÉQUIPE	ACTIVITÉ DYNAMISANTE
CHIC-A-BOOM!	DURÉE : 10 min
RESSOURCES Un grand espace ouvert exempt d'obstacles.	
DÉROULEMENT DE L'ACTIVITÉ Chercher les pas de danse et les paroles de la chanson Chic-a-boom.	
INSTRUCTIONS SUR L'ACTIVITÉ <ol style="list-style-type: none">1. Demander au groupe de se lever et de former un cercle.2. Apprendre au groupe les pas de danse suivants - pointer les index vers le ciel et lever tour à tour les mains au rythme de la musique (p. ex., main gauche en haut, puis main droite en haut). Pointer vers le sol en baissant les mains tour à tour, pointer vers la gauche puis vers la droite tout en se balançant.3. En exécutant des pas de danse, apprendre aux cadets la chanson Chic-a-Boom : <p><i>« Hey there (enter name), you're a real cool cat.</i> <i>You've got a lot of this, and you've got a lot of that.</i> <i>So come on in and get down...</i> <i>...aaaand, up chic-a-boom, chic-a-boom, chic-a-boom.</i> <i>And down chic-a-boom, chic-a-boom, chic-a-boom.</i> <i>To the left, chic-a-boom, chic-a-boom, chic-a-boom.</i> <i>To the right, chic-a-boom, chic-a-boom, chic-a-boom. »</i></p> <ol style="list-style-type: none">4. Demander à un cadet de se porter volontaire pour aller au centre du cercle.5. Demander aux cadets de chanter et d'exécuter les pas de danse. Le cadet au centre du cercle commence à chanter en regardant une personne dans le cercle. Aux paroles « <i>come on in and get down</i> », demander au cadet qui se trouve au centre de se glisser jusqu'à un autre cadet, de le prendre par le bras et de l'amener jusqu'au centre du cercle.6. Au prochain tour, les deux cadets restent au centre et amènent un autre cadet à l'intérieur, et ainsi de suite.7. Encourager les cadets à faire preuve d'imagination et à s'exprimer avec leur chant et leur danse quand ils sont au milieu du cercle. Ils peuvent y mettre du caractère et même faire du « beat boxing » (percussions vocales).8. L'activité prend fin quand tous les cadets se retrouvent au milieu du cercle.	
MESURES DE SÉCURITÉ S.O.	
DOCUMENTS DE RÉFÉRENCE (ISBN 0-934387-05-2) Collard, M. (2005). <i>No Props: Great Games With No Equipment</i> . (pages 74–75). Beverly, Massachusetts, Project Adventure, Inc.	

ACTIVITÉ DE PROMOTION DU TRAVAIL D'ÉQUIPE	ACTIVITÉ DYNAMISANTE
PROFIL DE PERSONNALITÉ – EXERCICE DU COCHON	DURÉE : 10 min
RESSOURCES	
<ul style="list-style-type: none">• Du papier (une feuille par cadet),• des stylos ou des crayons (un par cadet).	
DÉROULEMENT DE L'ACTIVITÉ	
S.O.	
INSTRUCTIONS SUR L'ACTIVITÉ	
<ol style="list-style-type: none">1. Donner un morceau de papier et un stylo ou crayon à chaque cadet.2. Lire à haute voix la phrase suivante : « Sur une feuille blanche, dessinez un cochon. Ne regardez pas le cochon de votre voisin. N'y jetez même pas un coup d'œil. »3. Accorder environ trois minutes aux cadets pour qu'ils dessinent un cochon.4. Lorsque tous les cadets ont terminé, leur accorder quelques instants pour qu'ils regardent les dessins de leurs voisins.5. Expliquer que les dessins pourraient indiquer les traits de personnalité d'une personne. Partager avec le groupe les traits de personnalité qu'on peut retirer de l'exercice du cochon. La personne qui dessine le cochon :<ol style="list-style-type: none">(a) vers le haut de la feuille, est positive et joyeuse;(b) vers le milieu de la feuille (dans le sens vertical), a le sens pratique;(c) vers le bas de la feuille, est morose et a tendance à se comporter négativement;(d) faisant face à gauche, croit aux traditions, est amicale et n'oublie pas les dates importantes, y compris les anniversaires;(e) faisant face au lecteur (vous regardant), est franche, aime jouer à l'avocat du diable, et n'a pas peur des discussions et n'essaie pas de les éviter;(f) faisant face à droite, a des idées originales et est active, mais n'a pas l'esprit de famille très poussé, et oublie souvent les anniversaires;(g) de façon très détaillée, est curieuse, prudente et méfiante;(h) de façon peu détaillée, est émotive et naïve, se soucie peu des détails et aime prendre des risques;(i) en illustrant les quatre pattes, est sûre d'elle, est têtue et colle à ses idées;(j) en illustrant moins de quatre pattes, manque d'assurance ou vit en ce moment une période de grands changements;(k) avec de grosses oreilles, a une bonne écoute - la grosseur des oreilles indique le degré d'écoute ;(l) avec une longue queue, a beaucoup d'énergie - la longueur de la queue indique le niveau d'énergie.6. Permettre aux cadets de discuter de leurs dessins avec les autres.	
MESURES DE SÉCURITÉ	
S.O.	

DOCUMENTS DE RÉFÉRENCE

(ISBN 0-943210-44-5) Pike, B., & Busse, C. (1995). *101 More Games for Trainers*. (pages 102–103). Minneapolis, Minnesota, Lakewood Publications.

ACTIVITÉ DE PROMOTION DU TRAVAIL D'ÉQUIPE	ACTIVITÉ DYNAMISANTE
VOYAGE AUTOUR DU CERCLE	DURÉE :10 min
RESSOURCES <ul style="list-style-type: none">• Un grand espace ouvert exempt d'obstacles,• un cerceau.	
DÉROULEMENT DE L'ACTIVITÉ <p>S.O.</p>	
INSTRUCTIONS SUR L'ACTIVITÉ <ol style="list-style-type: none">1. Demander aux cadets de former un cercle et de tenir les mains du cadet de chaque côté.2. Déposer un cerceau sur les mains empoignées de deux cadets.3. Leur demander de faire voyager le cerceau autour du cercle, sans que personne ne lâche les mains.4. Si l'activité est rapidement terminée, demander aux cadets de recommencer.	
MESURES DE SÉCURITÉ <p>S.O.</p>	
DOCUMENTS DE RÉFÉRENCE <p>(ISBN 0-8403-5682-X) Rohnke, K. (1984). <i>Silver Bullets: A Guide to Initiative Problems, Adventure Games and Trust Activities</i>. (page 60). Dubuque, Iowa, Kendall/Hunt Publishing Company.</p>	

ACTIVITÉ DE PROMOTION DU TRAVAIL D'ÉQUIPE DE GROUPES EN GROUPES	ACTIVITÉ DYNAMISANTE DURÉE : 10 min
RESSOURCES Un grand espace ouvert exempt d'obstacles.	
DÉROULEMENT DE L'ACTIVITÉ S.O.	
INSTRUCTIONS SUR L'ACTIVITÉ 1. Demander aux cadets de se rassembler dans l'espace désigné. 2. Expliquer que lorsque des chiffres seront criés (p. ex., « quatre », « sept », etc.), les cadets doivent former des groupes comportant ce nombre de personnes. Les cadets qui n'ont pas formé de groupe peuvent tout simplement attendre qu'un autre chiffre soit crié pour former un nouveau groupe. 3. Si les cadets saisissent rapidement l'activité, imposer une nouvelle règle qui empêche les cadets de former un nouveau groupe avec une personne qui était dans leur groupe précédent.	
MESURES DE SÉCURITÉ S.O.	
DOCUMENTS DE RÉFÉRENCE (ISBN 0-934387-05-2) Collard, M. (2005). <i>No Props: Great Games With No Equipment</i> . (pages 32–33). Beverly, Massachusetts, Project Adventure, Inc.	

ACTIVITÉ DE PROMOTION DU TRAVAIL D'ÉQUIPE	ACTIVITÉ DYNAMISANTE
LA GUERRE DES CADETS n° 1	DURÉE : 10 min
RESSOURCES	
<ul style="list-style-type: none">• Sondage de l'activité La guerre des cadets (un par cadet),• des ciseaux,• des stylos ou des crayons (un par cadet),• une balle de tennis,• un tableau à craie ou un tableau blanc,• de la craie ou des marqueurs pour tableau blanc.	
DÉROULEMENT DE L'ACTIVITÉ	
<ul style="list-style-type: none">• Photocopier et découper le sondage, et demander aux cadets de le remplir.• Conduire le sondage ci-joint.• Pour chaque question, faire le compte des réponses et établir les cinq réponses les plus courantes.• Préparer le tableau à craie ou le tableau blanc en y écrivant les chiffres 1 à 5.	
INSTRUCTIONS SUR L'ACTIVITÉ	
<p>Nota : Ce jeu se joue de la même façon que l'émission télévisée « La Guerre des clans », basée sur l'émission américaine « Family Feud ».</p>	
<ol style="list-style-type: none">1. Diviser le groupe en deux équipes et leur demander de s'asseoir face à face.2. Placer une balle de tennis sur une table ou le sol. Demander à une personne de chaque équipe de s'avancer et de venir s'asseoir à une distance égale de la balle de tennis (qui servira de bouton réponse).3. Poser la première question (p. ex., « Nommer cinq grands restaurants. »). La première personne à saisir la balle aura l'occasion de répondre à la question. Si un cadet saisit la balle avant la fin de la question, en interrompre la lecture et lui permettre de répondre.4. Si sa réponse se trouve dans la liste, l'écrire à côté du chiffre correspondant. Si sa réponse ne correspond pas au premier énoncé de la liste, permettre à l'autre joueur de deviner. La personne qui devine l'énoncé le plus élevé sur la liste aura l'occasion de choisir si son équipe continue de jouer ou si elle passe son tour.5. Ensuite, chaque équipe a droit à trois mauvaises réponses. L'équipe à qui revient le tour de jouer doit deviner les autres énoncés sur le tableau. Donner à chaque personne la chance de jouer, à tour de rôle.6. Lorsque l'équipe qui joue a donné trois mauvaises réponses, l'autre équipe peut décider en groupe de la réponse à donner pour tenter de remplir l'un des espaces restants.7. Si la première équipe remplit tous les espaces, elle gagne la partie, mais si c'est l'autre équipe qui devine tous les énoncés restants, ce sera elle qui gagnera la partie.8. Poser les autres questions en procédant de la même façon.	
MESURES DE SÉCURITÉ	
S.O.	

DOCUMENTS DE RÉFÉRENCE

(ISBN 0-9662341-6-2) Jones, A. (1999). *Team-Building Activities for Every Group*. (pages 36–37).
Richland, Washington, Rec Room Publishing.

SONDAGE DE LA GUERRE DES CADETS

Répondre aux questions suivantes. S'assurer de n'écrire qu'une réponse par question.

QUESTIONS	RÉPONSES
1. Quel est votre restaurant préféré?	
2. Quel est votre type de musique préféré?	
3. Quelle est la couleur de vos cheveux?	
4. Quel est votre shampoing préféré?	
5. Quelle est votre activité d'hiver préférée?	

SONDAGE DE LA GUERRE DES CADETS

Répondre aux questions suivantes. S'assurer de n'écrire qu'une réponse par question.

QUESTIONS	RÉPONSES
1. Quel est votre restaurant préféré?	
2. Quel est votre type de musique préféré?	
3. Quelle est la couleur de vos cheveux?	
4. Quel est votre shampoing préféré?	
5. Quelle est votre activité d'hiver préférée?	

SONDAGE DE LA GUERRE DES CADETS

Répondre aux questions suivantes. S'assurer de n'écrire qu'une réponse par question.

QUESTIONS	RÉPONSES
1. Quel est votre restaurant préféré?	
2. Quel est votre type de musique préféré?	
3. Quelle est la couleur de vos cheveux?	
4. Quel est votre shampoing préféré?	
5. Quelle est votre activité d'hiver préférée?	

SONDAGE DE LA GUERRE DES CADETS

Répondre aux questions suivantes. S'assurer de n'écrire qu'une réponse par question.

QUESTIONS	RÉPONSES
1. Quel est votre restaurant préféré?	
2. Quel est votre type de musique préféré?	
3. Quelle est la couleur de vos cheveux?	
4. Quel est votre shampoing préféré?	
5. Quelle est votre activité d'hiver préférée?	

ACTIVITÉ DE PROMOTION DU TRAVAIL D'ÉQUIPE	ACTIVITÉ DYNAMISANTE
LA GUERRE DES CADETS n° 2	DURÉE : 10 min
RESSOURCES NÉCESSAIRES	
<ul style="list-style-type: none">• Sondage de l'activité La guerre des cadets (un par cadet),• des ciseaux,• des stylos ou des crayons (un par cadet),• une balle de tennis,• un tableau à craie ou un tableau blanc,• de la craie ou des marqueurs pour tableau blanc.	
DÉROULEMENT DE L'ACTIVITÉ	
<ul style="list-style-type: none">• Photocopier et découper le sondage, et demander aux cadets de le remplir.• Conduire le sondage ci-joint.• Pour chaque question, faire le compte des réponses et établir les cinq réponses les plus courantes.• Préparer le tableau à craie ou le tableau blanc en y écrivant les chiffres 1 à 5.	
INSTRUCTIONS SUR L'ACTIVITÉ	
<p>Nota : Ce jeu se joue de la même façon que l'émission télévisée « La Guerre des clans », basée sur l'émission américaine « Family Feud ».</p> <ol style="list-style-type: none">1. Diviser le groupe en deux équipes et leur demander de s'asseoir face à face.2. Placer une balle de tennis sur une table ou le sol. Demander à une personne de chaque équipe de s'avancer et de venir s'asseoir à une distance égale de la balle de tennis (qui servira de bouton réponse).3. Poser la première question (p. ex., « Nommer cinq grandes célébrités. »). La première personne à saisir la balle aura l'occasion de répondre à la question. Si un cadet saisit la balle avant la fin de la question, en interrompre la lecture et lui permettre de répondre.4. Si sa réponse se trouve dans la liste, l'écrire à côté du chiffre correspondant. Si sa réponse ne correspond pas au premier énoncé de la liste, permettre à l'autre joueur de deviner. La personne qui devine l'énoncé le plus élevé sur la liste aura l'occasion de choisir si son équipe continue de jouer ou si elle passe son tour.5. Ensuite, chaque équipe a droit à trois mauvaises réponses. L'équipe à qui revient le tour de jouer doit deviner les autres énoncés sur le tableau. Donner à chaque personne la chance de jouer, à tour de rôle.6. Lorsque l'équipe qui joue a donné trois mauvaises réponses, l'autre équipe peut décider en groupe de la réponse à donner pour tenter de remplir l'un des espaces restants.7. Si la première équipe remplit tous les espaces, elle gagne la partie, mais si c'est l'autre équipe qui devine tous les énoncés restants, ce sera elle qui gagnera la partie.8. Poser les autres questions en procédant de la même façon.	
MESURES DE SÉCURITÉ	
S.O.	

DOCUMENTS DE RÉFÉRENCE

(ISBN 0-9662341-6-2) Jones, A. (1999). *Team-Building Activities for Every Group*. (pages 36–37). Richland, Washington, Rec Room Publishing.

SONDAGE DE LA GUERRE DES CADETS

Répondre aux questions suivantes. S'assurer de n'écrire qu'une réponse par question.

QUESTIONS	RÉPONSES
1. Quelle est votre célébrité préférée?	
2. Quel est votre magasin préféré (nom du magasin)?	
3. Quel est votre sport préféré?	
4. Quelle est la couleur de votre brosse à dents?	
5. Quel est votre emploi de rêve?	

SONDAGE DE LA GUERRE DES CADETS

Répondre aux questions suivantes. S'assurer de n'écrire qu'une réponse par question.

QUESTIONS	RÉPONSES
1. Quelle est votre célébrité préférée?	
2. Quel est votre magasin préféré (nom du magasin)?	
3. Quel est votre sport préféré?	
4. Quelle est la couleur de votre brosse à dents?	
5. Quel est votre emploi de rêve?	

SONDAGE DE LA GUERRE DES CADETS

Répondre aux questions suivantes. S'assurer de n'écrire qu'une réponse par question.

QUESTIONS	RÉPONSES
1. Quelle est votre célébrité préférée?	
2. Quel est votre magasin préféré (nom du magasin)?	
3. Quel est votre sport préféré?	
4. Quelle est la couleur de votre brosse à dents?	
5. Quel est votre emploi de rêve?	

SONDAGE DE LA GUERRE DES CADETS

Répondre aux questions suivantes. S'assurer de n'écrire qu'une réponse par question.

QUESTIONS	RÉPONSES
1. Quelle est votre célébrité préférée?	
2. Quel est votre magasin préféré (nom du magasin)?	
3. Quel est votre sport préféré?	
4. Quelle est la couleur de votre brosse à dents?	
5. Quel est votre emploi de rêve?	

ACTIVITÉ DE PROMOTION DU TRAVAIL D'ÉQUIPE	ACTIVITÉ DYNAMISANTE
PETITES LEÇONS	DURÉE : 10 min
RESSOURCES Un grand espace ouvert exempt d'obstacles.	
DÉROULEMENT DE L'ACTIVITÉ S.O.	
INSTRUCTIONS SUR L'ACTIVITÉ <ol style="list-style-type: none">1. Répartir les cadets en paires.2. Expliquer que cette activité consiste en une série de performances annoncées à exécuter en équipes de deux.3. Présenter chaque performance :<ol style="list-style-type: none">(a) Noier une paire de lacets. En se tenant côte à côte, les cadets doivent dénouer les lacets de la chaussure qui se trouve la plus près de leur partenaire. L'objectif est de nouer les lacets (un de chaque chaussure) ensemble avec un nœud simple en n'utilisant qu'une seule main.(b) Siffler avec ses mains. Les cadets doivent faire une coupe étanche avec leurs mains en laissant une petite ouverture dans le haut entre les pouces. Essayer de faire un sifflement sourd.(c) Raconter une blague. Les cadets doivent raconter une blague appropriée à leur partenaire, peu importe si elle est longue ou courte, drôle ou pas.(d) Talent particulier. Les cadets doivent montrer une aptitude ou un talent de leur choix à leur partenaire (p. ex., rouler la langue, un mouvement de yoga, etc.).(e) Mouvement de gymnastique. À tour de rôle, les cadets doivent enseigner à leur partenaire un mouvement bizarre qu'ils peuvent faire avec leur corps.4. Nommer une performance et demander à chaque paire de cadets de l'exécuter. Continuer l'activité en nommant d'autres performances.	
MESURES DE SÉCURITÉ S.O.	
DOCUMENTS DE RÉFÉRENCE (ISBN 0-934387-05-2) Collard, M. (2005). <i>No Props: Great Games With No Equipment</i> . (pages 44–45). Beverly, Massachusetts, Project Adventure, Inc.	

ACTIVITÉ DE PROMOTION DU TRAVAIL D'ÉQUIPE	ACTIVITÉ DYNAMISANTE
QUATRE PERSONNES DEBOUT	DURÉE : 10 min
RESSOURCES Un grand espace ouvert exempt d'obstacles.	
DÉROULEMENT DE L'ACTIVITÉ S.O.	
INSTRUCTIONS SUR L'ACTIVITÉ <ol style="list-style-type: none">1. Demander au groupe de s'asseoir au sol en laissant un espace entre chaque cadet.2. Expliquer aux cadets qu'ils peuvent se lever quand ils veulent, mais que personne ne peut rester debout pendant plus de cinq secondes.3. Lorsque des cadets commencent à se lever, leur dire que le but de l'activité est qu'il y ait toujours quatre personnes debout en même temps.	
MESURES DE SÉCURITÉ S.O.	
DOCUMENTS DE RÉFÉRENCE (ISBN 0-934387-05-2) Collard, M. (2005). <i>No Props: Great Games With No Equipment</i> . (page 172). Beverly, Massachusetts, Project Adventure, Inc.	

ACTIVITÉ DE PROMOTION DU TRAVAIL D'ÉQUIPE	ACTIVITÉ DYNAMISANTE
LA YOURTE	DURÉE : 10 min
RESSOURCES Un grand espace ouvert muni d'une surface antidérapante.	
DÉROULEMENT DE L'ACTIVITÉ S.O.	
INSTRUCTIONS SUR L'ACTIVITÉ <ol style="list-style-type: none">1. Demander aux cadets de former un cercle et de saisir les mains ou les poignets de leurs voisins.2. Demander aux cadets de reculer et d'étirer le cercle sans lâcher prise (sans trop étendre les bras).3. S'assurer que tout le monde a les pieds ensemble bien plantés au sol, puis leur demander de se pencher vers l'arrière.4. Suggérer aux cadets de changer la position de leurs pieds s'ils se sentent mal à l'aise.5. Essayer d'amener tous les cadets à supporter entièrement le poids de l'autre. Cette activité peut nécessiter plusieurs essais!	
MESURES DE SÉCURITÉ S'assurer que les cadets se préoccupent de la sécurité des autres pour qu'ils ne tombent pas en arrière.	
DOCUMENTS DE RÉFÉRENCE (ISBN 0-934387-05-2) Collard, M. (2005). <i>No Props: Great Games With No Equipment</i> . (pages 91 et 92). Beverly, Massachusetts, Project Adventure, Inc.	

ACTIVITÉ DE PROMOTION DU TRAVAIL D'ÉQUIPE	ACTIVITÉ DYNAMISANTE
RELAIS DE CERCEAUX	DURÉE : 10 min
RESSOURCES <ul style="list-style-type: none">• Un grand espace ouvert exempt d'obstacles,• des cerceaux (quatre).	
DÉROULEMENT DE L'ACTIVITÉ <p>S.O.</p>	
INSTRUCTIONS SUR L'ACTIVITÉ <ol style="list-style-type: none">1. Demander aux cadets de se mettre en file simple, l'un derrière l'autre.2. Demander aux cadets de se tenir par les mains en passant un bras entre leurs jambes vers l'arrière pour saisir la main libre de la personne en arrière d'eux.3. Nommer un cadet au poste de « démarreur ». Lui demander de se tenir en avant de la ligne en tenant quatre cerceaux.4. Expliquer qu'au signal de départ, le « démarreur » passera un des cerceaux par-dessus la tête de la première personne en ligne. Les cadets doivent essayer de faire passer le cerceau d'un cadet à l'autre. Lorsque le premier cerceau est rendu à la troisième personne en ligne, le « démarreur » peut ajouter un deuxième cerceau, et ainsi de suite. S'il souhaite participer au jeu, il peut tout simplement passer le dernier cerceau par-dessus sa tête et devenir la première personne en ligne.5. Donner le signal de départ.6. Lorsque le premier cerceau est rendu au dernier cadet en ligne, celui-ci doit courir au-devant de la ligne avec le cerceau, saisir la main du premier cadet en ligne et commencer à faire passer le cerceau jusqu'à la fin de la ligne.7. Poursuivre le jeu jusqu'à ce que les cadets reviennent à leur position initiale.	
MESURES DE SÉCURITÉ <p>S.O.</p>	
DOCUMENTS DE RÉFÉRENCE <p>(ISBN 0-8403-5682-X) Rohnke, K. (1984). <i>Silver Bullets: A Guide to Initiative Problems, Adventure Games and Trust Activities</i>. (page 61). Dubuque, Iowa, Kendall/Hunt Publishing Company.</p>	

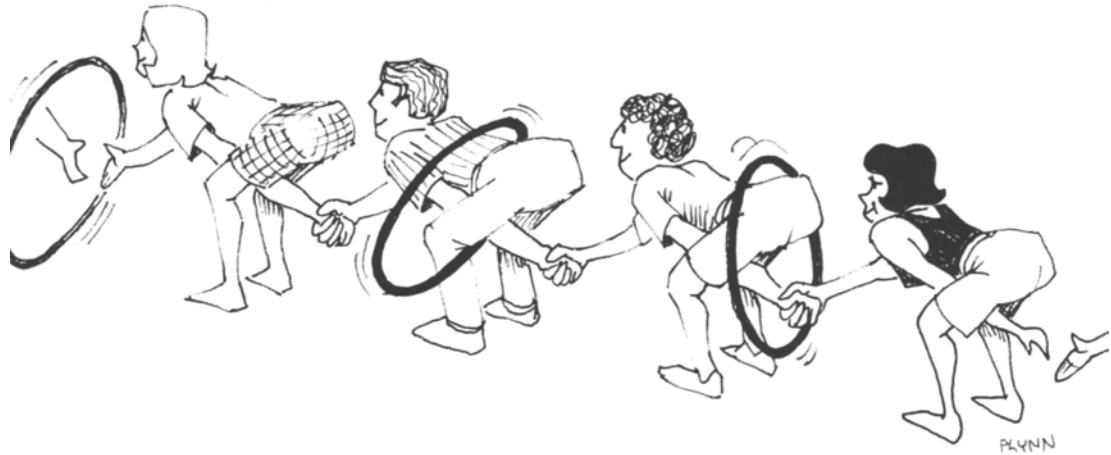

K. Rohnke, Silver Bullets: A Guide to Initiative Problems, Adventure Games and Trust Activities, Kendall/Hunt Publishing Company (page 61)

Figure 3O-1 Relais de cerceaux

ACTIVITÉ DE PROMOTION DU TRAVAIL D'ÉQUIPE	ACTIVITÉ DYNAMISANTE
TOUT LE MONDE À BORD	DURÉE : 10 min
RESSOURCES <ul style="list-style-type: none">• Un grand espace ouvert exempt d'obstacles,• des ballons de diverses couleurs (deux par cadet),• des marqueurs (un par groupe).	
DÉROULEMENT DE L'ACTIVITÉ <p>S.O.</p>	
INSTRUCTIONS SUR L'ACTIVITÉ <ol style="list-style-type: none">1. Diviser les cadets en groupes de quatre personnes.2. Répartir des ballons dégonflés de diverses couleurs dans l'espace établi.3. Demander à chaque groupe de former un train (en file simple) et de donner à la personne en tête de chaque ligne (la « locomotive »), un marqueur.4. Expliquer aux cadets que chaque groupe représente un « train » qui doit passer prendre des « passagers » représentés par des ballons (deux par personne). Chaque personne dans le train représente une « voiture ».5. Les ballons deviennent des « passagers » lorsqu'ils sont gonflés et ont un visage. Un cadet doit gonfler le ballon, nouer le bout et y dessiner un visage avec le marqueur.6. Chaque train doit se déplacer entre les ballons et prendre des « passagers ». Ceux-ci doivent tous être de la même couleur et chaque cadet doit en transporter deux. Le train doit rester immobile pendant qu'un cadet gonfle le ballon et y dessine un visage. L'objectif de l'activité est que tous les « passagers » de chaque train soient de la même couleur.7. Le premier « train » à arriver à destination avec tous ses « passagers » (deux ballons par cadet) remporte la partie.	
MESURES DE SÉCURITÉ <p>S.O.</p>	
DOCUMENTS DE RÉFÉRENCE <p>(ISBN 0-07-134984-7) West, E. (1999). <i>The Big Book of Icebreakers</i>. (pages 135–136). New York, New York, McGraw-Hill.</p>	

ACTIVITÉ DE PROMOTION DU TRAVAIL D'ÉQUIPE	ACTIVITÉ DYNAMISANTE
EN RANG!	DURÉE : 10 min
RESSOURCES Un grand espace ouvert exempt d'obstacles.	
DÉROULEMENT DE L'ACTIVITÉ S.O.	
INSTRUCTIONS SUR L'ACTIVITÉ <ol style="list-style-type: none">1. Expliquer aux cadets qu'on leur donnera des instructions pour s'aligner d'une façon particulière.2. Une fois alignés, les cadets devront s'asseoir tous en même temps pour signaler qu'ils ont terminé.3. Voici des exemples de catégories :<ol style="list-style-type: none">(a) en ordre de pointure de chaussure;(b) en ordre alphabétique de couleurs préférées;(c) en ordre de nombre de frères et sœurs de chaque cadet;(d) en ordre d'âge, du plus jeune au plus vieux;(e) en ordre de couleur de cheveux, du plus pâle au plus foncé;(f) en ordre alphabétique de prénom;(g) en ordre alphabétique de nom de famille.	
MESURES DE SÉCURITÉ S.O.	
DOCUMENTS DE RÉFÉRENCE (ISBN 0-07-134984-7) West, E. (1999). <i>The Big Book of Icebreakers</i> . (pages 87–89). New York, New York, McGraw-Hill.	

ACTIVITÉ DE PROMOTION DU TRAVAIL D'ÉQUIPE	ACTIVITÉ DYNAMISANTE
VOLEUR À LA TIRE	DURÉE : 10 min
RESSOURCES <ul style="list-style-type: none">• Feuille d'activité « Voleur à la tire » (une par groupe),• des ciseaux,• des stylos ou des crayons (un par groupe),• un chronomètre.	
DÉROULEMENT DE L'ACTIVITÉ <p>Photocopier le sondage et le découper.</p>	
INSTRUCTIONS SUR L'ACTIVITÉ <ol style="list-style-type: none">1. Répartir les cadets en deux groupes.2. Expliquer aux cadets qu'ils auront cinq minutes pour essayer de trouver autant d'articles que possible sur la feuille d'activité « Voleur à la tire ».3. Distribuer une feuille d'activité « Voleur à la tire » à chaque groupe.4. Commencer l'activité.5. Après cinq minutes, rassembler les cadets à un endroit et comparer les articles trouvés par chaque groupe.	
MESURES DE SÉCURITÉ <p>S.O.</p>	
DOCUMENTS DE RÉFÉRENCE <p>(ISBN 0-07-134984-7) West, E. (1999). <i>The Big Book of Icebreakers</i>. (pages 53–55). New York, New York, McGraw-Hill.</p>	

FEUILLE D'ACTIVITÉ « VOLEUR À LA TIRE »

- _____ Un stylo violet,
- _____ Un morceau de gomme,
- _____ Une paire de lunettes fumées,
- _____ Un peigne,
- _____ Une clé de cadenas,
- _____ Une pince à cheveux,
- _____ La photo d'un ami ou d'un parent,
- _____ De l'argent,
- _____ Une carte bancaire,
- _____ Un bonbon à la menthe.

FEUILLE D'ACTIVITÉ « VOLEUR À LA TIRE »

- _____ Un stylo violet,
- _____ Un morceau de gomme,
- _____ Une paire de lunettes fumées,
- _____ Un peigne,
- _____ Une clé de cadenas,
- _____ Une pince à cheveux,
- _____ La photo d'un ami ou d'un parent,
- _____ De l'argent,
- _____ Une carte bancaire,
- _____ Un bonbon à la menthe.

FEUILLE D'ACTIVITÉ « VOLEUR À LA TIRE »

- _____ Un stylo violet,
- _____ Un morceau de gomme,
- _____ Une paire de lunettes fumées,
- _____ Un peigne,
- _____ Une clé de cadenas,
- _____ Une pince à cheveux,
- _____ La photo d'un ami ou d'un parent,
- _____ De l'argent,
- _____ Une carte bancaire,
- _____ Un bonbon à la menthe.

ACTIVITÉ DE PROMOTION DU TRAVAIL D'ÉQUIPE	ACTIVITÉ DYNAMISANTE
60 SECONDES	DURÉE : 10 min
RESSOURCES <ul style="list-style-type: none">• Un grand espace ouvert exempt d'obstacles,• un chronomètre.	
DÉROULEMENT DE L'ACTIVITÉ <p>S.O.</p>	
INSTRUCTIONS SUR L'ACTIVITÉ <ol style="list-style-type: none">1. Rassembler le groupe à un endroit.2. Expliquer aux cadets qu'au commandement « MAINTENANT », ils doivent tous compter 60 secondes dans leur tête, et ensuite s'asseoir. Personne ne doit parler ni regarder sa montre.3. En regardant le chronomètre, crier « MAINTENANT » pour signaler le départ.4. Prendre note du cadet qui s'est assis au moment le plus près de la marque des 60 secondes.5. Une fois qu'ils se sont tous assis, annoncer le nom du cadet qui s'est rapproché le plus de la marque des 60 secondes.6. Répéter l'activité.	
MESURES DE SÉCURITÉ <p>S.O.</p>	
DOCUMENTS DE RÉFÉRENCE <p>(ISBN 0-934387-05-2) Collard, M. (2005). <i>No Props: Great Games With No Equipment</i>. (page 148). Beverly, Massachusetts, Project Adventure, Inc.</p>	

ACTIVITÉ DE PROMOTION DU TRAVAIL D'ÉQUIPE	ACTIVITÉ DYNAMISANTE
TOUT LE MONDE DEBOUT	DURÉE : 10 min
RESSOURCES Un grand espace ouvert exempt d'obstacles.	
DÉROULEMENT DE L'ACTIVITÉ S.O.	
INSTRUCTIONS SUR L'ACTIVITÉ <ol style="list-style-type: none">1. Répartir les cadets en deux groupes égaux.2. Demander à chaque groupe de s'asseoir et de former un cercle, dos au centre.3. Demander aux cadets de chaque groupe de s'entrelacer les bras aux coudes avec les cadets de chaque côté d'eux.4. Expliquer qu'au commandement « ALLEZ », tout le monde doit essayer de se mettre debout en un seul bloc.5. Donner le commandement « ALLEZ ». Cette activité peut nécessiter beaucoup d'encouragements et d'essais.	
MESURES DE SÉCURITÉ S.O.	
DOCUMENTS DE RÉFÉRENCE (ISBN 0-8403-5682-X) Rohnke, K. (1984). <i>Silver Bullets: A Guide to Initiative Problems, Adventure Games and Trust Activities</i> . (page 100). Dubuque, Iowa, Kendall/Hunt Publishing Company.	

ACTIVITÉ DE PROMOTION DU TRAVAIL D'ÉQUIPE	ACTIVITÉ DYNAMISANTE
JEUX DE LETTRES	DURÉE : 10 min
RESSOURCES <ul style="list-style-type: none">• Un grand espace,• une feuille de jeux de lettres (une par cadet),• des stylos ou des crayons (un par cadet),• un chronomètre.	
DÉROULEMENT DE L'ACTIVITÉ <p>Photocopier une feuille de jeux de lettres pour chaque cadet.</p>	
INSTRUCTIONS SUR L'ACTIVITÉ <ol style="list-style-type: none">1. Donner une feuille de jeux de lettres et un stylo ou crayon à chaque cadet.2. Expliquer aux cadets qu'ils ont trois minutes pour tenter de résoudre autant de jeux de lettres que possible.3. Après trois minutes, demander aux cadets de former des groupes de trois. Encourager chaque groupe à trouver ensemble autant de réponses que possible.4. Partager les réponses avec les cadets.	
MESURES DE SÉCURITÉ <p>S.O.</p>	
DOCUMENTS DE RÉFÉRENCE <p>(ISBN 0-07-046414-6) Scannel, E., & Newstrom, J. (1994). <i>Even More Games Trainers Play</i>. (pages 137–177). New York, New York, McGraw-Hill Companies.</p>	

JEUX DE LETTRES

<p>1</p>	<p>2</p> <p>NE1410S</p>	<p>3</p> <p>CYCLE CYCLE CYCLE</p>	<p>4</p>
<p>5</p> <p>Jan. Feb. Mar. ----- DUE</p>	<p>6</p>	<p>7</p> <p>HEAD LO VE HEELS</p>	<p>8</p>
<p>9</p> <p>L Bus Term L</p>	<p>10</p> <p>BAN ANA</p>	<p>11</p> <p>T K The R C A</p>	<p>12</p> <p>BACK CK K</p>
<p>13</p> <p>LAL</p>	<p>14</p> <p>I'm nhappy</p>	<p>15</p> <p>ME QUIT</p>	<p>16</p>
<p>17</p> <p>S P L I T</p>	<p>18</p> <p>PETS A</p>	<p>19</p> <p>CI^{Life}TY</p>	<p>20</p> <p>YOU / JUST / ME</p>

RÉPONSES AUX JEUX DE LETTRES

1. A tall tale.
2. Anyone for tennis?
3. Tricycle.
4. Curve ball.
5. Three months overdue.
6. Hole in one.
7. Head over heels in love.
8. Type written.
9. Bus terminals.
10. Banana split.
11. The inside track.
12. Full back, half back, quarterback.
13. All mixed up.
14. I'm unhappy without you.
15. Quit following me.
16. Domino.
17. Split down the middle.
18. A step backwards.
19. Life in the big city.
20. Just between you and me.

ACTIVITÉ DE PROMOTION DU TRAVAIL D'ÉQUIPE	ACTIVITÉ POUR BRISER LA GLACE
CATÉGORIES	DURÉE : 10 min
RESSOURCES Un grand espace ouvert exempt d'obstacles.	
DÉROULEMENT DE L'ACTIVITÉ S.O.	
INSTRUCTIONS SUR L'ACTIVITÉ <ol style="list-style-type: none">1. Demander au groupe de se rassembler.2. Expliquer au groupe qu'il devra se séparer et se regrouper selon les catégories annoncées.3. Annoncer une catégorie. Voici des exemples de catégories :<ol style="list-style-type: none">(a) le nombre de frères et sœurs;(b) le dernier chiffre du numéro de téléphone résidentiel;(c) la position des pouces quand les mains sont jointes (le pouce gauche par-dessus le droit ou le pouce droit par-dessus le gauche);(d) le mois de naissance;(e) la couleur des yeux;(f) la couleur des cheveux;(g) le type de déjeuner mangé ce matin;(h) la boisson chaude ou froide préférée;(i) la distance parcourue pour se rendre ici.4. Une fois les groupes formés, annoncer une autre catégorie. Poursuivre l'activité jusqu'à ce que le temps soit écoulé.	
MESURES DE SÉCURITÉ S.O.	
DOCUMENTS DE RÉFÉRENCE (ISBN 0-934387-05-2) Collard, M. (2005). <i>No Props: Great Games With No Equipment</i> . (pages 31–32). Beverly, Massachusetts, Project Adventure, Inc.	

ACTIVITÉ DE PROMOTION DU TRAVAIL D'ÉQUIPE	ACTIVITÉ POUR BRISER LA GLACE
CHASSE À L'HOMME	DURÉE : 10 min
RESSOURCES Un grand espace ouvert exempt d'obstacles.	
DÉROULEMENT DE L'ACTIVITÉ Dresser une liste d'éléments d'une chasse à l'homme si l'on préfère utiliser d'autres éléments que ceux énumérés ci-dessous.	
INSTRUCTIONS SUR L'ACTIVITÉ 1. Demander au groupe de s'asseoir ou de se tenir debout ensemble. 2. Lire un point de la liste d'éléments d'une chasse à l'homme. L'équipe doit envoyer à l'avant le ou les cadets qui répondent à la description. Par exemple, si le chef dit « Deux cadets ayant le même prénom », les membres du groupe doivent se parler pour savoir s'il y a deux cadets dans le groupe qui répondent à cette description, puis ils doivent les envoyer au chef. 3. Voici des exemples d'éléments d'une chasse à l'homme : (a) Deux cadets ayant les mêmes première et dernière initiales. (b) Le cadet né le plus loin d'ici. (c) Deux cadets ayant le même prénom. (d) Un groupe de cadets dont l'addition des âges fait 40. (e) Deux cadets nés la même date (p. ex., 14 juin et 14 septembre). (f) Deux cadets nés le même mois. (g) Un groupe de cadets dont l'addition des pointures de chaussure fait 30. (h) Le cadet qui habite le plus près d'ici. (i) Un groupe de cadets dont les premières lettres de prénom peuvent former un mot. (j) Un groupe de trois cadets qui ont tous des yeux de différentes couleurs.	
MESURES DE SÉCURITÉ S.O.	
DOCUMENTS DE RÉFÉRENCE (ISBN 0-9662341-6-2) Jones, A. (1999). <i>Team-Building Activities for Every Group</i> . (pages 18–19). Richland, Washington, Rec Room Publishing.	

ACTIVITÉ DE PROMOTION DU TRAVAIL D'ÉQUIPE	ACTIVITÉ POUR BRISER LA GLACE
LE PANNEAU AMBULANT	DURÉE : 10 min
RESSOURCES <ul style="list-style-type: none">• Un grand espace ouvert exempt d'obstacles,• des feuilles pour tableau de papier (une feuille par cadet),• des marqueurs (un par cadet),• du ruban adhésif (un rouleau).	
DÉROULEMENT DE L'ACTIVITÉ <p>S.O.</p>	
INSTRUCTIONS SUR L'ACTIVITÉ <ol style="list-style-type: none">1. Donner une feuille pour tableau de papier et un marqueur à chaque cadet. Demander à tous les cadets d'y inscrire leurs prénom et nom de famille dans la partie supérieure.2. Écrire les questions suivantes sur une feuille pour tableau de papier et l'afficher :<ol style="list-style-type: none">(a) Quelle est votre nourriture préférée?(b) Quelle est votre pire bête noire?(c) Quel est votre film préféré à vie?(d) Quel est votre emploi de rêve?3. Permettre aux cadets d'écrire leurs réponses sur leur feuille pour tableau de papier.4. Demander aux cadets de s'entraider pour attacher la feuille aux épaules de l'auteur avec du ruban-cache, de façon à ce qu'il ressemble à un « panneau ambulante ».	
MESURES DE SÉCURITÉ <p>S.O.</p>	
DOCUMENTS DE RÉFÉRENCE <p>(ISBN 0-07-046501-0) Scannel, E., & Newstrom, J. (1998). <i>The Big Book of Presentation Games</i>. (pages 125–126). New York, New York, McGraw-Hill.</p>	

ACTIVITÉ DE PROMOTION DU TRAVAIL D'ÉQUIPE	ACTIVITÉ POUR BRISER LA GLACE
FAISONS CONNAISSANCE	DURÉE : 10 min
RESSOURCES <ul style="list-style-type: none">• Un grand espace ouvert,• des notes autoadhésives grand format (une par cadet),• des stylos ou des crayons (un par cadet).	
DÉROULEMENT DE L'ACTIVITÉ <p>S.O.</p>	
INSTRUCTIONS SUR L'ACTIVITÉ <ol style="list-style-type: none">1. Donner une note autoadhésive grand format et un stylo ou crayon à chaque cadet.2. Demander à chaque cadet d'y écrire leurs prénom et nom de famille.3. Accorder deux à trois minutes aux cadets pour qu'ils écrivent deux mots ou de courtes phrases qui les décrivent et qui peuvent servir pour briser la glace (p. ex., ville natale, passe-temps, manie, etc.).4. Leur demander de se mêler aux autres, de former des groupes de deux ou trois personnes et de discuter entre eux de leurs mots ou phrases.5. Après quelques minutes, leur demander de changer de groupe en les incitant à rencontrer et discuter avec autant de cadets possible.	
MESURES DE SÉCURITÉ <p>S.O.</p>	
DOCUMENTS DE RÉFÉRENCE <p>(ISBN 0-07-046501-0) Scannel, E., & Newstrom, J. (1998). <i>The Big Book of Presentation Games</i>. (pages 23–24). New York, New York, McGraw-Hill.</p>	

ACTIVITÉ DE PROMOTION DU TRAVAIL D'ÉQUIPE	ACTIVITÉ POUR BRISER LA GLACE
BINGO	DURÉE : 10 min
RESSOURCES <ul style="list-style-type: none">• Un grand espace ouvert,• des cartes de bingo (une par cadet),• des stylos ou des crayons (un par cadet).	
DÉROULEMENT DE L'ACTIVITÉ <p>Photocopier une carte de bingo pour chaque cadet.</p>	
INSTRUCTIONS SUR L'ACTIVITÉ <ol style="list-style-type: none">1. Donner une carte de bingo et un stylo ou crayon à chaque cadet.2. Accorder cinq minutes aux cadets pour qu'ils partent à la recherche d'une personne répondant à chacune des descriptions données sur la carte. Une fois la personne trouvée, elle doit signer son nom sur la carte de bingo. Demander aux cadets d'essayer de remplir la carte au complet.3. Une fois le temps écoulé, leur demander de se rassembler à un endroit et de s'asseoir.4. Lire les descriptions à haute voix et trouver la personne qui répond à chacune d'entre elles.	
MESURES DE SÉCURITÉ <p>S.O.</p>	
DOCUMENTS DE RÉFÉRENCE <p>(ISBN 0-07-046501-0) Scannel, E., & Newstrom, J. (1998). <i>The Big Book of Presentation Games</i>. (pages 28–29). New York, New York, McGraw-Hill.</p>	

BINGO

JOUE AU TENNIS _____	A DÉJÀ VOYAGÉ À L'ÉTRANGER _____	PARLE DEUX LANGUES _____	A LES YEUX BRUNS _____	A UN FRÈRE AÎNÉ _____
A UN OS CASSÉ _____	DÉTESTE LES CHOUX DE BRUXELLES _____	A LES CHEVEUX ROUX _____	A UN POISSON DE COMPAGNIE _____	JOUE D'UN INSTRUMENT _____
N'A JAMAIS ÉTÉ À UN CIEC AVANT _____	A DÉJÀ CANOTÉ _____	LIBRE	A DÉJÀ EU UNE CARIE _____	AIME LES CORNICHONS _____
SAIT NAGER _____	A UN CHIEN DE COMPAGNIE _____	A LES YEUX BLEUS _____	A LES ONGLES D'ORTEILS VERNIS _____	JOUE AU VOLLEYBALL _____
A LES CHEVEUX BLONDS _____	AIME LES MATHÉMA- TIQUES _____	A SON ANNIVERSAIRE DE NAISSANCE DURANT LE COURS _____	CONNAÎT DES JUMEAUX/ JUMELLES _____	SAIT DANSER LA DANSE DES CANARDS _____

ACTIVITÉ DE PROMOTION DU TRAVAIL D'ÉQUIPE CHARADES D'ÉQUIPE	ACTIVITÉ POUR BRISER LA GLACE DURÉE : 10 min
RESSOURCES Un grand espace ouvert exempt d'obstacles.	
DÉROULEMENT DE L'ACTIVITÉ S.O.	
INSTRUCTIONS SUR L'ACTIVITÉ <ol style="list-style-type: none">1. Répartir les cadets en deux groupes égaux.2. Accorder cinq minutes à chaque groupe pour :<ol style="list-style-type: none">(a) choisir un nom d'équipe qui la représente le mieux;(b) discuter d'un ensemble de charades ou de gestes qu'il utilisera pour laisser à l'autre groupe deviner son nom d'équipe.3. Accorder une minute à chaque groupe pour mimer son nom d'équipe pendant que le reste des cadets tentent de le deviner.	
MESURES DE SÉCURITÉ S.O.	
DOCUMENTS DE RÉFÉRENCE (ISBN 0-07-046501-0) Scannel, E., & Newstrom, J. (1998). <i>The Big Book of Presentation Games</i> . (page 161). New York, New York, McGraw-Hill.	

ACTIVITÉ DE PROMOTION DU TRAVAIL D'ÉQUIPE	ACTIVITÉ POUR BRISER LA GLACE
DOUBLE PRISE	DURÉE : 10 min
RESSOURCES Un grand espace ouvert exempt d'obstacles.	
DÉROULEMENT DE L'ACTIVITÉ S.O.	
INSTRUCTIONS SUR L'ACTIVITÉ 1. Demander aux cadets de se répartir dans l'espace établi. 2. Leur demander de se serrer la main et de se présenter les uns aux autres. 3. Nommer une caractéristique et demander aux cadets de former des groupes avec d'autres cadets qui partagent cette caractéristique. Voici des exemples de caractéristiques : (a) couleur des cheveux, (b) couleur des yeux, (c) pointure de chaussure, (d) couleur préférée, (e) garniture de pizza préférée, (f) maître d'un animal de compagnie, (g) sport préféré, (h) musique préférée. 4. Inciter les cadets à former des groupes avec différents cadets aussi souvent que possible.	
MESURES DE SÉCURITÉ S.O.	
DOCUMENTS DE RÉFÉRENCE (ISBN 0-07-134984-7) West, E. (1999). <i>The Big Book of Icebreakers</i> . (pages 25–29). New York, New York, McGraw-Hill.	

ACTIVITÉ DE PROMOTION DU TRAVAIL D'ÉQUIPE	ACTIVITÉ POUR BRISER LA GLACE
PARTICULARITÉS	DURÉE : 10 min
RESSOURCES <ul style="list-style-type: none">• Un grand espace ouvert,• la feuille d'activité « Particularités » (une par cadet),• des stylos ou des crayons (un par cadet).	
DÉROULEMENT DE L'ACTIVITÉ <p>Photocopier la feuille d'activité « Particularités », pour chaque cadet.</p>	
INSTRUCTIONS SUR L'ACTIVITÉ <ol style="list-style-type: none">1. Donner une feuille d'activité et un stylo ou crayon à chaque cadet.2. Accorder cinq minutes aux cadets pour qu'ils partent à la recherche d'une personne répondant à chacune des descriptions sur la carte. Lorsqu'un cadet trouve une personne, il doit cocher la particularité correspondante sur la liste et écrire le nom de cette personne à côté de la description. Inciter les cadets à cocher le plus de particularités possible.3. Une fois le temps écoulé, demander aux cadets de se rassembler à un endroit et de s'asseoir.4. Lire les descriptions à haute voix et trouver la personne qui répond à chacune d'entre elles.	
MESURES DE SÉCURITÉ <p>S.O.</p>	
DOCUMENTS DE RÉFÉRENCE <p>(ISBN 0-07-134984-7) West, E. (1999). <i>The Big Book of Icebreakers</i>. (pages 105–107). New York, New York, McGraw-Hill.</p>	

FICHE D'ACTIVITÉ « PARTICULARITÉS »

1. Qui est né le 29 février?
2. Qui a, ou a eu, un chien appelé Fido, Milou, Lassie, Lucky ou Snoopy?
3. Qui participe à des compétitions sportives comme la course, le basketball, etc.?
4. Qui aime la pizza garnie d'anchois?
5. Qui est né dans une province différente de celle dans laquelle il vit actuellement?
6. Qui est né à l'étranger?
7. Qui a déjà visité le Nunavut?
8. Qui écrit des chansons ou de la poésie?
9. Qui a un frère jumeau ou une sœur jumelle?
10. Qui a une pointure de chaussure supérieure à 10?
11. Qui a déjà traité une vache?
12. Qui a assisté à un concert dans les trois derniers mois?
13. Qui a déjà passé à la radio ou à la télévision?
14. Qui préfère l'hiver à l'été?

ACTIVITÉ DE PROMOTION DU TRAVAIL D'ÉQUIPE JE M'AIME PARCE QUE...	ACTIVITÉ POUR BRISER LA GLACE DURÉE : 10 min
RESSOURCES Un grand espace ouvert exempt d'obstacles.	
DÉROULEMENT DE L'ACTIVITÉ S.O.	
INSTRUCTIONS SUR L'ACTIVITÉ <ol style="list-style-type: none">1. Répartir les cadets en paires (de préférence, deux cadets qui ne se connaissent pas bien).2. Demander aux cadets de chaque paire de s'asseoir l'un en face de l'autre et de choisir qui ira en premier.3. Leur demander de se regarder dans les yeux et de s'asseoir en adoptant une posture détendue (p. ex., ne pas croiser les bras).4. Expliquer que chaque paire disposera de deux minutes pour répondre à la question « Qu'est-ce que j'aime à mon sujet? ». Le partenaire qui ne répond pas à la question n'a pas le droit de parler, mais par son langage corporel, il doit manifester un vif intérêt pour ce que dit l'autre personne.5. Demander au premier cadet de parler de lui. Après deux minutes, demander aux cadets d'inverser les rôles.	
MESURES DE SÉCURITÉ S.O.	
DOCUMENTS DE RÉFÉRENCE (ISBN 0-07-046513-4) Newstrom, J., & Scannel, E. (1998). <i>The Big Book of Team Building Games</i> . (pages 73–74). New York, New York, McGraw-Hill.	

ACTIVITÉ DE PROMOTION DU TRAVAIL D'ÉQUIPE	ACTIVITÉ POUR BRISER LA GLACE
JONGLAGE DE GROUPE	DURÉE : 10 min
RESSOURCES	
<ul style="list-style-type: none">• Un grand espace ouvert exempt d'obstacles,• des balles de tennis (trois).	
DÉROULEMENT DE L'ACTIVITÉ	
S.O.	
INSTRUCTIONS SUR L'ACTIVITÉ	
<ol style="list-style-type: none">1. Demander aux cadets de se lever et de former un cercle.2. Commencer l'activité en n'utilisant qu'une seule balle. Tous les cadets commenceront le jeu en levant un bras. Le cadet qui tient la balle doit se nommer, puis nommer le cadet auquel il prévoit lancer la balle. Il doit ensuite la lui lancer. La balle doit être envoyée à un cadet qui lève le bras pour s'assurer que tous les cadets ont la chance de participer. Lorsque le cadet nommé attrape la balle, il doit descendre le bras.3. Demander au cadet qui attrape la balle de se nommer, de nommer le cadet auquel il prévoit lancer la balle, et de la lui lancer.4. Poursuivre le jeu jusqu'à ce que les cadets semblent à l'aise avec une balle.5. Ajouter des balles. Les règles restent les mêmes, si ce n'est que les cadets doivent redoubler d'attention. Poursuivre jusqu'à ce que tout le monde ait attrapé une balle, puis demander aux cadets de recommencer en levant le bras.	
MESURES DE SÉCURITÉ	
S.O.	
DOCUMENTS DE RÉFÉRENCE	
<p>(ISBN 0-07-059532-1) Snow, H. (1997). <i>Indoor/Outdoor Team-Building Games for Trainers</i>. (page 109). New York, New York, McGraw-Hill Companies, Inc.</p>	

ACTIVITÉ DE PROMOTION DU TRAVAIL D'ÉQUIPE À LA RECHERCHE DE POINTS COMMUNS	ACTIVITÉ POUR BRISER LA GLACE DURÉE : 10 min
RESSOURCES Un grand espace ouvert exempt d'obstacles.	
DÉROULEMENT DE L'ACTIVITÉ S.O.	
INSTRUCTIONS SUR L'ACTIVITÉ <ol style="list-style-type: none">1. Diviser les cadets en groupes de trois ou quatre personnes.2. Accorder deux minutes à chaque groupe pour qu'il trouve trois points distincts que tous les cadets ont en commun. La seule règle est que ces trois points ne soient pas reliés au programme des cadets (p. ex., gagné l'équipe de tir de précision ou reçu un prix lors de la revue annuelle). En voici des exemples :<ol style="list-style-type: none">(a) les cadets viennent tous de la même province;(b) ils ont tous un frère aîné;(c) ils ont tous grandi dans une famille monoparentale.3. Une fois que tous les groupes ont terminé l'étape 2., demander aux cadets de se regrouper et de partager leurs trois points communs avec les autres cadets.4. S'il reste du temps, refaire l'activité avec des groupes différents.	
MESURES DE SÉCURITÉ S.O.	
DOCUMENTS DE RÉFÉRENCE (ISBN 0-07-046414-6) Newstrom, J. (1994). <i>Even More Games Trainers Play</i> . (page 11). New York, New York, McGraw-Hill Companies.	

ACTIVITÉ DE PROMOTION DU TRAVAIL D'ÉQUIPE	ACTIVITÉ POUR BRISER LA GLACE
QUI ES-TU?	DURÉE : 10 min
RESSOURCES <ul style="list-style-type: none">• Un grand espace ouvert,• des fiches (une par cadet),• des stylos ou des crayons (un par cadet).	
DÉROULEMENT DE L'ACTIVITÉ <p>S.O.</p>	
INSTRUCTIONS SUR L'ACTIVITÉ <ol style="list-style-type: none">1. Donner une fiche et un stylo ou crayon à chaque cadet.2. Demander à chaque cadet d'écrire une chose à son sujet qu'il croit que personne d'autre ne sait.3. Recueillir toutes les fiches et les mêler. Remettre au hasard une fiche à chaque cadet.4. Accorder cinq minutes aux cadets pour qu'ils circulent dans la salle et posent des questions aux autres cadets pour essayer de trouver la personne à qui appartient la fiche qu'on leur a remise.5. Demander à chaque cadet de s'asseoir quand il aura trouvé cette personne et quand la personne qui a sa fiche l'aura trouvé.	
MESURES DE SÉCURITÉ <p>S.O.</p>	
DOCUMENTS DE RÉFÉRENCE <p>(ISBN 0-07-046501-0) Scannel, E., & Newstrom, J. (1998). <i>The Big Book of Presentation Games</i>. (pages 23–24). New York, New York, McGraw-Hill.</p>	

ACTIVITÉ DE PROMOTION DU TRAVAIL D'ÉQUIPE	ACTIVITÉ POUR BRISER LA GLACE
LIGNE EN ORDRE	DURÉE : 10 min
RESSOURCES <ul style="list-style-type: none">• Un grand espace ouvert exempt d'obstacles,• du ruban ou de la corde (environ 10 m [32 pieds] de longueur).	
DÉROULEMENT DE L'ACTIVITÉ <ul style="list-style-type: none">• Si l'on utilise du ruban, en coller deux morceaux d'environ 5 m (16 pieds) de longueur sur le plancher, en les séparant de 50 cm (20 pouces).• Si l'on utilise de la corde, en placer deux bouts d'environ 5 m (16 pieds) de longueur sur le plancher, en les séparant de 50 cm (20 pouces)	
INSTRUCTIONS SUR L'ACTIVITÉ <ol style="list-style-type: none">1. Demander à tous les cadets de se tenir debout côte à côte à l'intérieur des deux lignes, en évitant de les toucher.2. Leur demander de se placer en ordre de date d'anniversaire de naissance sans mettre les pieds à l'extérieur ni marcher sur les lignes.3. Si les cadets terminent rapidement l'activité, leur demander de faire le même exercice, mais en utilisant un autre critère (p. ex., taille, pointure de chaussure, couleur des cheveux).	
MESURES DE SÉCURITÉ <p>S.O.</p>	
DOCUMENTS DE RÉFÉRENCE <p>(ISBN 0-07-059532-1) Snow, H. (1997). <i>Indoor/Outdoor Team-Building Games for Trainers</i>. (page 57). New York, New York, McGraw-Hill Companies, Inc.</p>	

ACTIVITÉ DE PROMOTION DU TRAVAIL D'ÉQUIPE	ACTIVITÉ POUR BRISER LA GLACE
ARMOIRIES	DURÉE : 10 min
RESSOURCES <ul style="list-style-type: none">• Un grand espace ouvert,• un modèle d'armoiries (un par cadet),• des stylos ou des crayons (un par cadet).	
DÉROULEMENT DE L'ACTIVITÉ <p>Photocopier un modèle d'armoiries pour chaque cadet.</p>	
INSTRUCTIONS SUR L'ACTIVITÉ <ol style="list-style-type: none">1. Donner un modèle d'armoiries et un stylo ou crayon à chaque cadet.2. Demander aux cadets de remplir leurs armoiries en lisant les consignes suivantes à haute voix, une à la fois :<ol style="list-style-type: none">(a) Dans l'espace 1, dessiner quelque chose qui caractérise une de vos meilleures performances récentes.(b) Dans l'espace 2, esquisser quelque chose que très peu de personnes connaissent de vous.(c) Dans l'espace 3, dessiner un symbole représentant la façon dont vous aimez passer votre temps libre.(d) Dans l'espace 4, dessiner quelque chose auquel vous excellez.(e) Dans l'espace 5, écrire ou dessiner quelque chose qui pourrait être votre devise personnelle.3. Une fois cela terminé, laisser les cadets discuter entre eux de leurs armoiries jusqu'à ce que le temps soit écoulé.	
MESURES DE SÉCURITÉ <p>S.O.</p>	
DOCUMENTS DE RÉFÉRENCE <p>(ISBN 0-07-046513-4) Newstrom, J., & Scannel, E. (1998). <i>The Big Book of Team Building Games</i>. (pages 77–79). New York, New York, McGraw-Hill.</p>	

MODÈLE D'ARMOIRIES

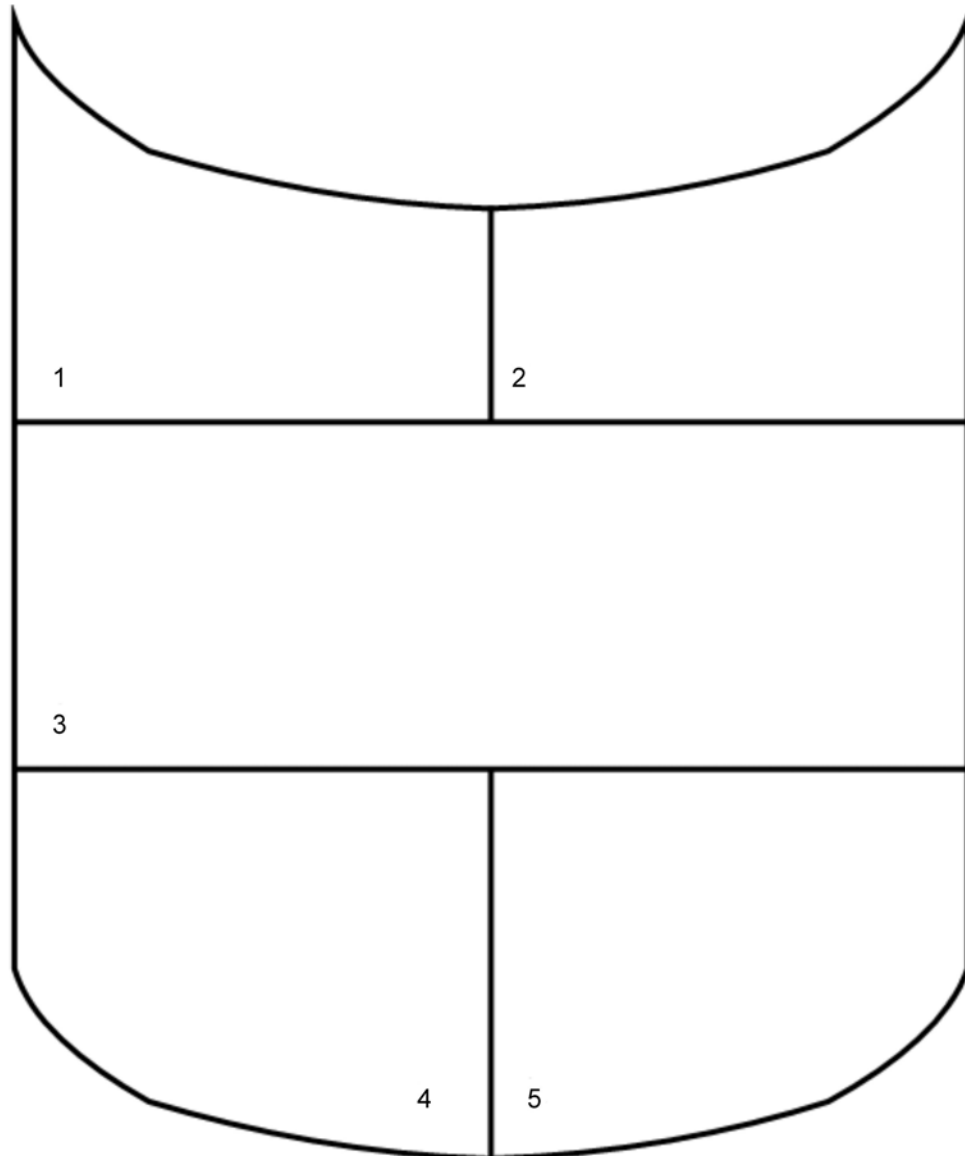

J. Newstrom & E. Scannel, The Big Book of Team Building Games, McGraw-Hill (page 79)

Figure 3O-2 Modèle d'armoiries

ACTIVITÉ DE PROMOTION DU TRAVAIL D'ÉQUIPE	ACTIVITÉ POUR BRISER LA GLACE
NOMS MARTIENS	DURÉE : 10 min
RESSOURCES <ul style="list-style-type: none">• Un grand espace ouvert,• du papier (une feuille par cadet),• des stylos ou des crayons (un par cadet).	
DÉROULEMENT DE L'ACTIVITÉ <p>En préparation de l'activité, écrire votre nom martien et sa signification sur une feuille de papier.</p>	
INSTRUCTIONS SUR L'ACTIVITÉ <ol style="list-style-type: none">1. Lire ce qui suit : « Imaginez que vous venez tout juste d'atterrir sur Mars et que vous devez vous présenter à un guide touristique martien. Les martiens parlent une langue qui est inverse à la nôtre. Cela signifie que vous devez inverser votre nom : le nom de famille en premier, le prénom en dernier, et les deux épelés à l'envers, lettre par lettre. De plus, chaque nom martien désigne quelque chose de particulier qui caractérise la personne qui le porte. Sur votre feuille de papier, écrivez votre nom en martien. Pratiquez-vous à le prononcer. Pensez à ce que votre nom martien signifie et soyez prêt à l'expliquer au groupe. »2. Montrer aux cadets votre nom martien et expliquer ce qu'il signifie. Par exemple, Sarah Jones devient « Senoj Haras », qui signifie « j'aime faire de longs voyages et de longues randonnées avec mes amis », et « Joshua Carew » devient « Werac Auhsoj », qui signifie « guerrier du désert ».3. Donner une feuille de papier et un stylo ou crayon à chaque cadet et leur accorder deux minutes pour trouver leur nom martien.4. Demander aux cadets de partager leur nom martien avec le groupe.	
MESURES DE SÉCURITÉ <p>S.O.</p>	
DOCUMENTS DE RÉFÉRENCE <p>(ISBN 1-57542-265-4) MacGregor, M. (2008). <i>Teambuilding With Teens: Activities for Leadership, Decision Making and Group Success</i>. (pages 8–9). Minneapolis, Minnesota, Free Spirit Publishing, Inc.</p>	

COMMUNICATION, RÉOLUTION DE PROBLÈMES ET RENFORCEMENT DE LA CONFIANCE

LISTE DES ACTIVITÉS DANS L'ANNEXE P

Titre	Numéro de page	
ACTIVITÉS DE COMMUNICATION	Flocon de neige	3P-2
	Dos à dos	3P-3
	Construction de groupe	3P-6
	Où aller?	3P-7
	Seau manquant	3P-8
	Charade en ligne	3P-9
	La roche	3P-11
	Grenouille roi/reine	3P-12
	Alignement muet	3P-13
	Les mariages	3P-14
	Ce n'est pas moi!	3P-15
	Formes aveugles	3P-16
	Clin d'œil	3P-17
	Champ de mines	3P-18
	Traits communs bizarres	3P-19
Négociations	3P-20	
ACTIVITÉS DE RÉOLUTION DE PROBLÈMES	Tapis magique	3P-21
	Radeau de sauvetage	3P-22
	Marche lunaire	3P-23
	Planche d'équilibre	3P-24
	Recherche de groupe	3P-26
	Embouteillage	3P-27
	La bataille des cercles	3P-29
	Nœuds à défaire	3P-30
	Pierres de gué	3P-31
	Le sentier du marécage	3P-32
	Le nœud humain	3P-34
	Applaudissements à l'unisson	3P-35
	Réorganisation rapide	3P-36
	La tour la plus haute	3P-37
	La traversée du marécage	3P-38
Transfert d'eau	3P-40	
ACTIVITÉS DE RENFORCEMENT DE LA CONFIANCE	Protège-œuf	3P-41
	Transport d'eau	3P-42
	Un labyrinthe fou fou fou	3P-44
	Tout le monde debout	3P-45
	Découper et trancher	3P-46
	L'appel de l'original	3P-48
	Toucher-sentir	3P-49
	Construction aveugle	3P-50
	Les phares	3P-51
	Jeu du chat guidé	3P-52

ACTIVITÉ DE PROMOTION DU TRAVAIL D'ÉQUIPE	ACTIVITÉ DE COMMUNICATION
FLOCON DE NEIGE	DURÉE : 15 min
RESSOURCES Une feuille de papier blanc 8-1/2 x 11 pouces (une par cadet).	
DÉROULEMENT DE L'ACTIVITÉ S.O.	
INSTRUCTIONS SUR L'ACTIVITÉ <ol style="list-style-type: none">1. Donner un morceau de papier à chaque cadet.2. Expliquer aux cadets qu'ils doivent suivre chaque directive donnée sans poser de questions ni demander de précisions.3. Donner rapidement les directives suivantes, sans précision :<ol style="list-style-type: none">(a) Plier la feuille en deux et déchirer un coin supérieur.(b) La plier encore en deux et déchirer le coin supérieur.(c) La plier encore en deux et déchirer le coin gauche.(d) Faire tourner le papier vers la droite trois fois et déchirer le coin inférieur.(e) Le plier encore en deux et déchirer la partie du milieu.4. Demander aux cadets de déplier leur feuille de papier et de comparer leur flocon de neige avec celui des autres cadets. Ils s'apercevront que leur flocon peut ou non ressembler à ceux des autres cadets, suivant la façon dont ils ont interprété les directives.	
MESURES DE SÉCURITÉ S.O.	
DOCUMENTS DE RÉFÉRENCE (ISBN 1-57542-265-4) MacGregor, M. G. (2008). <i>Team-Building With Teens</i> . (pages 67–68). Minneapolis, Minnesota, Free Spirit Publishing Inc.	

ACTIVITÉ DE PROMOTION DU TRAVAIL D'ÉQUIPE	ACTIVITÉ DE COMMUNICATION
DOS À DOS	DURÉE : 10 à 15 min
RESSOURCES <ul style="list-style-type: none">• Du papier,• des stylos ou des crayons (un par groupe),• des dessins (deux par groupe).	
DÉROULEMENT DE L'ACTIVITÉ <p>Photocopier deux dessins pour chaque groupe.</p>	
INSTRUCTIONS SUR L'ACTIVITÉ <ol style="list-style-type: none">1. Répartir les cadets en paires; Demander aux cadets de chaque paire de s'asseoir dos à dos.2. Donner une copie de la figure 3P-1 à un cadet de chaque paire. Donner un morceau de papier et un stylo ou crayon à l'autre cadet.3. Au signal de départ, le cadet qui a le dessin doit aider son partenaire à le dessiner sans lui laisser voir l'original. Les cadets doivent utiliser des symboles et des métaphores pour décrire le dessin, et non des formes géométriques. Par exemple, il est interdit de dire « Dessine un carré ou un cercle ».4. Leur accorder environ cinq minutes pour faire le dessin. Lorsque le temps est écoulé, demander aux cadets de comparer leur dessin à l'original.5. Leur demander d'inverser les rôles. Donner une copie de la figure 3P-2 au cadet qui vient de faire le dessin et un morceau de papier et un stylo ou crayon à l'autre. Répéter les étapes 3. et 4.	
MESURES DE SÉCURITÉ <p>S.O.</p>	
DOCUMENTS DE RÉFÉRENCE <p>(ISBN 0-07-059532-1) Snow, H. (1997). <i>Indoor/Outdoor Team-Building Games for Trainers</i>. (pages 95–97). New York, New York, McGraw-Hill.</p>	

DESSIN 1

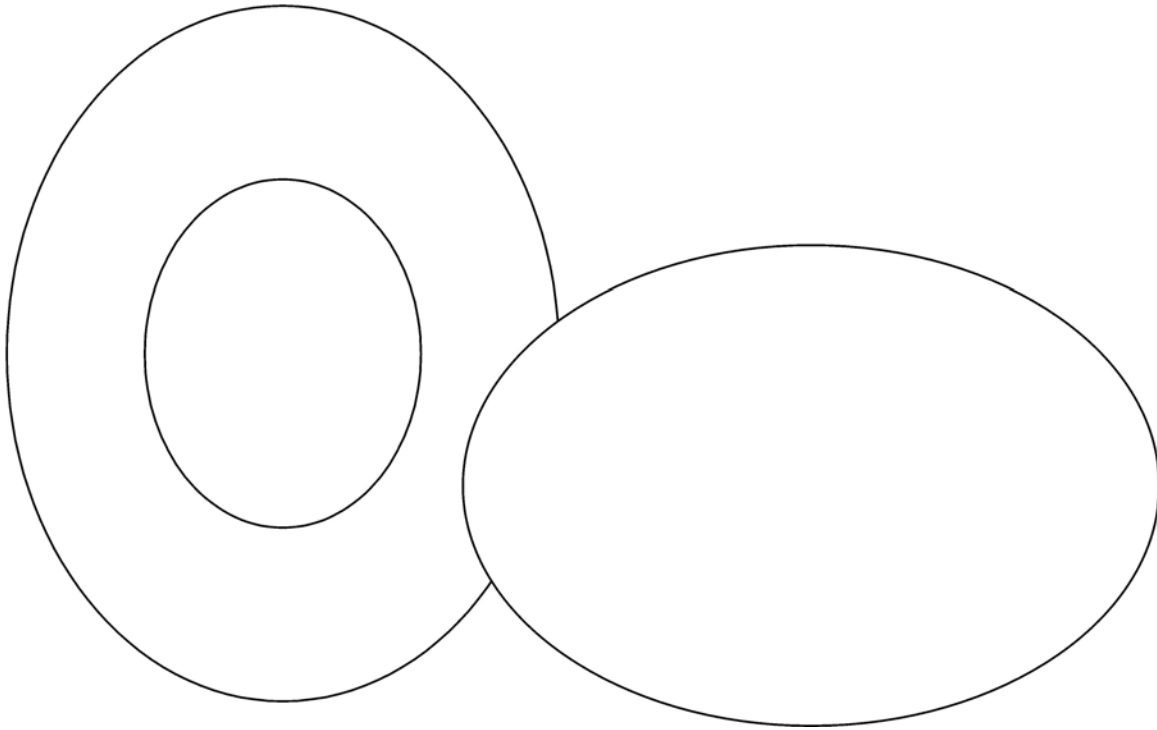

Directeur des cadets 3, 2008, Ottawa, Ontario, Ministère de la Défense nationale

Figure 3P-1 Dessin 1

DESSIN 2

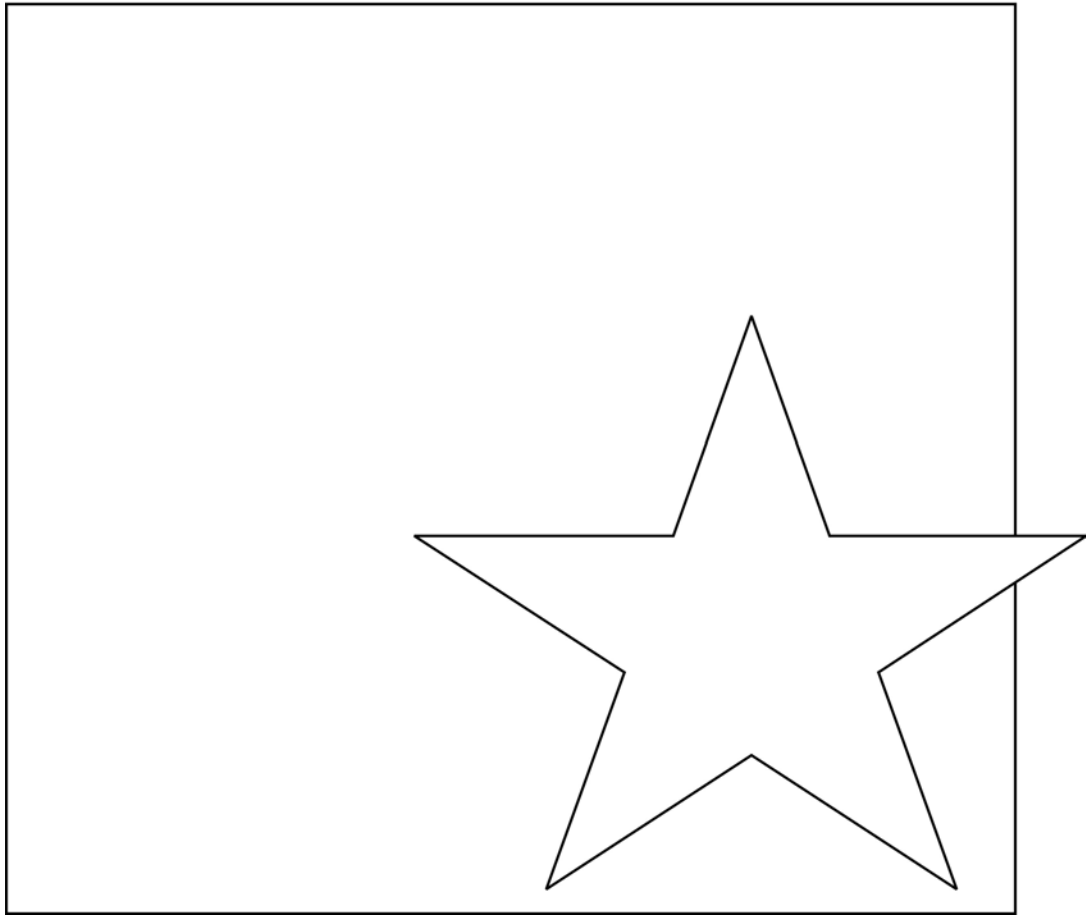

Directeur des cadets 3, 2008, Ottawa, Ontario, Ministère de la Défense nationale

Figure 3P-2 Dessin 2

ACTIVITÉ DE PROMOTION DU TRAVAIL D'ÉQUIPE	ACTIVITÉ DE COMMUNICATION
CONSTRUCTION DE GROUPE	DURÉE : 15 min
RESSOURCES	
<ul style="list-style-type: none">• Un grand espace ouvert exempt d'obstacles,• des cure-dents, des bâtonnets de bois ou des pailles (10 par cadet).	
DÉROULEMENT DE L'ACTIVITÉ	
S.O.	
INSTRUCTIONS SUR L'ACTIVITÉ	
<ol style="list-style-type: none">1. Demander aux cadets de s'asseoir en demi-cercle, dos au centre. S'assurer qu'ils sont assez loin les uns des autres pour qu'ils ne puissent pas voir les cure-dents, bâtonnets de bois ou pailles de leurs voisins.2. Les informer qu'en aucun temps ils n'ont le droit de parler ni de regarder la structure des autres cadets pendant l'activité.3. Donner 10 cure-dents, bâtonnets de bois ou pailles à chaque cadet, y compris à vous-même.4. En tant que « directeur de la construction », vous érigerez une structure sur le plancher, un cure-dent, un bâtonnet de bois ou une paille à la fois.5. Après le placement de chaque cure-dent, bâtonnet de bois ou paille, donner des directives verbales aux cadets pour qu'ils placent leur cure-dent, bâtonnet de bois ou paille dans la même position.6. Après le placement des 10 cure-dents, bâtonnets de bois ou pailles, les structures des cadets devraient reproduire votre structure.7. À la fin de l'activité, examiner les structures des cadets pour voir à quel point elles se rapprochent de l'original.	
MESURES DE SÉCURITÉ	
S.O.	
DOCUMENTS DE RÉFÉRENCE	
(ISBN 0-7360-5088-4) Midura, D. W., & Glover, D. R. (2005). <i>Essentials of Team Building</i> . (page 54). Champaign, Illinois, Human Kinetics.	

ACTIVITÉ DE PROMOTION DU TRAVAIL D'ÉQUIPE	ACTIVITÉ DE COMMUNICATION
OÙ ALLER?	DURÉE : 10 à 15 min
RESSOURCES <ul style="list-style-type: none">• Un grand espace ouvert exempt d'obstacles,• deux petits objets (p.ex., pièces de monnaie, trombones, cure-dents, etc.),• un bandeau pour les yeux.	
DÉROULEMENT DE L'ACTIVITÉ <p>S.O.</p>	
INSTRUCTIONS SUR L'ACTIVITÉ <ol style="list-style-type: none">1. Demander à un cadet de se porter volontaire pour être le premier.2. Demander aux autres cadets de s'asseoir et de former un cercle d'environ 3 m (10 pieds) de diamètre.3. Bander les yeux du volontaire et lui demander de se tenir debout au centre du cercle.4. Demander à un membre du groupe de placer les deux petits objets sur le sol, dans le cercle, assez près l'un de l'autre pour que le volontaire puisse couvrir simultanément un objet avec chaque pied.5. Au signal de départ, chaque membre du groupe doit donner une directive au volontaire, à tour de rôle (p. ex., « Avance ton pied gauche de 6 pouces »).6. Chaque membre ne peut donner qu'une directive demandant au volontaire de couvrir un objet avec chaque pied.7. Si le temps le permet, demander à d'autres cadets de se porter volontaires pour être au centre du cercle.	
MESURES DE SÉCURITÉ <p>S'assurer que les cadets veillent à la sécurité de celui qui est au centre du cercle.</p>	
DOCUMENTS DE RÉFÉRENCE <p>(ISBN 0-7360-5088-4) Midura, D. W., & Glover, D. R. (2005). <i>Essentials of Team Building</i>. (page 58). Champaign, Illinois, Human Kinetics.</p>	

ACTIVITÉ DE PROMOTION DU TRAVAIL D'ÉQUIPE SEAU MANQUANT	ACTIVITÉ DE COMMUNICATION DURÉE : 10 à 15 min
RESSOURCES <ul style="list-style-type: none">• Un grand espace plat, ouvert et exempt d'obstacles,• de la corde ou des cônes pour marquer les limites du jeu,• des bandeaux pour les yeux (un pour deux cadets),• un seau de 20 l (cinq gallons),• un contenant de 4 l (un gallon),• des gobelets de plastique (suffisamment pour la moitié des cadets),• huit (8) à 10 objets qui serviront d'obstacles.	
DÉROULEMENT DE L'ACTIVITÉ <ul style="list-style-type: none">• Disposer la corde ou les cônes de façon à créer une zone d'environ 3.5 m (10 à 12 pieds) de largeur sur 7.5 m (25 pieds) de longueur.• Placer des obstacles au hasard le long du parcours.• Remplir le seau de 20 l (cinq gallons) d'eau et le placer à la ligne de départ.• Placer le contenant vide de 4 l (un gallon) (qui servira de « contenant récepteur ») à la ligne d'arrivée.• Placer les gobelets de plastique à la ligne de départ.	
INSTRUCTIONS SUR L'ACTIVITÉ <ol style="list-style-type: none">1. Le but de l'activité est de demander à un groupe de cadets aux yeux bandés de se faire guider verbalement sur le parcours à obstacles, tout en transportant de l'eau, par des cadets qui n'ont pas les yeux bandés. Les cadets aux yeux bandés doivent verser l'eau du seau dans le contenant récepteur à la ligne d'arrivée sans déplacer les seaux.2. Les cadets doivent éviter les obstacles tout au long du parcours.3. Les cadets qui n'ont pas les yeux bandés n'ont pas le droit de toucher le seau, le contenant récepteur ou les gobelets.4. Si quelqu'un enfreint une règle ou pile sur un obstacle, il doit retourner à la ligne de départ sans vider l'eau qu'il transporte dans le contenant récepteur.5. L'activité prend fin lorsque le contenant récepteur est rempli jusqu'au repère indiqué.	
MESURES DE SÉCURITÉ <p>Les cadets doivent veiller à la sécurité des cadets aux yeux bandés en tout temps pendant cette activité.</p>	
DOCUMENTS DE RÉFÉRENCE <p>(ISBN 0-7360-5088-4) Midura, D. W., & Glover, D. R. (2005). <i>Essentials of Team Building</i>. (pages 126–127). Champaign, Illinois, Human Kinetics.</p>	

ACTIVITÉ DE PROMOTION DU TRAVAIL D'ÉQUIPE	ACTIVITÉ DE COMMUNICATION
CHARADE EN LIGNE	DURÉE : 15 min
RESSOURCES	
Un grand espace ouvert exempt d'obstacles.	
DÉROULEMENT DE L'ACTIVITÉ	
Préparer des exemples de situations pour l'activité si vous ne souhaitez pas utiliser celles qui sont proposées ci-dessous.	
INSTRUCTIONS SUR L'ACTIVITÉ	
<ol style="list-style-type: none">1. Répartir les cadets en deux groupes.2. Demander à un premier groupe de venir à l'avant (aire de représentation) et le deuxième groupe de rester dans l'assistance.3. Expliquer l'activité aux cadets en ces mots :<ol style="list-style-type: none">(a) Alignez-vous en faisant face au dos du cadet en avant de vous.(b) Misez une scène pour le cadet en avant de vous sans communication verbale.(c) Cette personne mimera la scène pour la prochaine personne en ligne et ainsi de suite.4. Demander au groupe sur l'aire de représentation de s'aligner en vous faisant dos. Taper le premier cadet sur l'épaule et lui demander de se retourner.5. Mimer une situation. Voici un autre exemple de situation que vous pourriez mimer :<ol style="list-style-type: none">(a) vous entrez en balançant un sac dans une main;(b) vous tirez une chaise et vous vous assoyez;(c) vous sortez une canne à pêche d'un sac et lancez la ligne;(d) vous ramenez la ligne quand vous sentez un petit coup;(e) vous trouvez une botte en caoutchouc au bout de la ligne au lieu d'un poisson;(f) vous videz la botte de son eau, la chaussez et quittez la scène.6. Ce cadet doit taper ensuite le prochain cadet sur l'épaule, mimer la même scène et ainsi de suite. Il faut s'attendre à ce que la situation mimée change tout au long de la ligne.7. Le groupe de cadets qui est dans l'assistance peut rire, mais ne doit offrir ni conseils ni instructions.8. Une fois que le dernier cadet a observé la situation, il doit la mimer devant vous et le premier cadet, tout le groupe doit regarder pendant que vous mimez la scène originale une autre fois.9. Demander aux groupes d'inverser les rôles de façon à ce que l'assistance initiale devienne les acteurs, et vice versa. Demander aux cadets de répéter les étapes 4. à 8. avec une nouvelle situation. Voici un autre exemple de situation que vous pourriez mimer :<ol style="list-style-type: none">(a) vous sortez un billet de loterie de votre poche arrière;(b) vous tirez une chaise et vous vous assoyez;(c) vous sortez un journal d'un sac;(d) vous comparez les numéros de votre billet de loterie avec ceux du journal;(e) vous réalisez que tous les numéros concordent et vous sautez de joie.	
MESURES DE SÉCURITÉ	
S.O.	

DOCUMENTS DE RÉFÉRENCE

(ISBN 0-934387-05-2) Collard, M. (2005). *No Props: Great Games With No Equipment*. (pages 202–203). Beverly, Massachusetts, Project Adventure, Inc.

ACTIVITÉ DE PROMOTION DU TRAVAIL D'ÉQUIPE	ACTIVITÉ DE COMMUNICATION
LA ROCHE	DURÉE : 15 min
RESSOURCES <ul style="list-style-type: none">• Un grand espace ouvert exempt d'obstacles,• une petite roche (elle doit être assez petite pour pouvoir la cacher dans un poing).	
DÉROULEMENT DE L'ACTIVITÉ <p>S.O.</p>	
INSTRUCTIONS SUR L'ACTIVITÉ <ol style="list-style-type: none">1. Demander aux cadets de se lever et de former un cercle, face au centre.2. Leur demander de fermer les yeux et de se tenir debout avec les deux poings serrés dans le dos.3. Expliquer que si un cadet veut être celui qui tient la roche, il doit ouvrir un poing en forme de coupe, prêt à la recevoir. Les cadets ne souhaitant pas tenir la roche doivent garder les poings serrés. Lorsqu'un cadet reçoit la roche, il doit serrer le poing.4. Marcher autour du cercle, en étant aussi silencieux que possible, et placer la petite roche dans une des mains ouvertes.5. Continuer d'avancer autour du cercle jusqu'au point de départ.6. Demander à tous les cadets de serrer les poings, d'ouvrir les yeux et de s'asseoir en forme de cercle, en gardant les poings serrés en tout temps.7. Chaque personne, incluant celle qui a la roche, aura l'occasion de deviner qui a la roche.8. Après une minute où tout le monde s'observe, permettre au groupe d'essayer de deviner. Les cadets n'ont pas le droit de se parler.9. Demander à une personne de se porter volontaire pour être la première à deviner. Si un cadet se trompe, il n'a plus le droit d'essayer de deviner.10. Chaque cadet a le droit d'essayer de deviner une fois, jusqu'à ce que soit découvert celui qui a la roche.	
MESURES DE SÉCURITÉ <p>S.O.</p>	
DOCUMENTS DE RÉFÉRENCE <p>(ISBN 0-934387-05-2) Collard, M. (2005). <i>No Props: Great Games With No Equipment</i>. (pages 189 et 190). Beverly, Massachusetts, Project Adventure, Inc.</p>	

ACTIVITÉ DE PROMOTION DU TRAVAIL D'ÉQUIPE	ACTIVITÉ DE COMMUNICATION
GRENOUILLE ROI/REINE	DURÉE : 15 min
RESSOURCES	
<ul style="list-style-type: none">• Un grand espace ouvert exempt d'obstacles,• des cercles de couleur en plastique ou des chaises (un par cadet).	
DÉROULEMENT DE L'ACTIVITÉ	
S.O.	
INSTRUCTIONS SUR L'ACTIVITÉ	
<ol style="list-style-type: none">1. Demander aux cadets de s'asseoir et de former un cercle, face au centre. Marquer chaque position d'un cercle de couleur en plastique ou d'une chaise.2. Chaque cadet doit trouver un geste unique qui représente un animal. Par exemple :<ol style="list-style-type: none">(a) un gorille se frappant la poitrine;(b) un singe se grattant le dessous des bras;(c) un oiseau battant des ailes;(d) un chien remuant la queue;(e) un chat se lavant la face;(f) un serpent rampant dans le gazon;(g) un pingouin se dandinant;(h) un éléphant levant sa trompe;(i) un lapin sautant;(j) un homard bougeant les pinces;(k) un poulet gloussant.3. Circuler autour du cercle et demander à chaque cadet de faire son geste. Vous pouvez agir comme la grenouille roi/reine ou désigner un cadet pour tenir ce rôle. Son geste sera un « bond de grenouille ».4. Chaque partie doit commencer par la grenouille roi/reine. Ce cadet doit faire son geste, puis celui d'un autre cadet. Ce cadet doit rapidement faire son geste, suivi du geste d'un autre cadet, et ainsi de suite.5. Si un cadet est trop lent, s'il ne le fait pas correctement ou s'il ne le fait dans le bon ordre, on doit arrêter la partie. Ce cadet doit quitter sa place et s'asseoir directement à gauche de la grenouille roi/reine. À ce moment, toutes les personnes assises à droite de ce cadet doivent se décaler d'une place vers la gauche pour remplir le vide.6. Lorsqu'un cadet change de place, il ne conserve pas son geste; celui-ci reste avec la place!7. Le but de l'activité est de parvenir au trône royal. Cela se produit lorsque la grenouille roi/reine se trompe et que tout le monde dans le cercle se décale d'une place vers la gauche.	
MESURES DE SÉCURITÉ	
S.O.	
DOCUMENTS DE RÉFÉRENCE	
(ISBN 0-934387-05-2) Collard, M. (2005). <i>No Props: Great Games With No Equipment</i> . (pages 182–183). Beverly, Massachusetts, Project Adventure, Inc.	

ACTIVITÉ DE PROMOTION DU TRAVAIL D'ÉQUIPE	ACTIVITÉ DE COMMUNICATION
ALIGNEMENT MUET	DURÉE : 15 min
RESSOURCES Un grand espace ouvert exempt d'obstacles.	
DÉROULEMENT DE L'ACTIVITÉ S.O.	
INSTRUCTIONS SUR L'ACTIVITÉ <ol style="list-style-type: none">1. Expliquer aux cadets qu'à partir de maintenant ils sont tous muets - aucune communication verbale n'est permise. Ils n'ont pas le droit non plus d'écrire sur du papier, des tableaux de papier, etc.2. Demander aux cadets de s'aligner suivant un critère établi (p. ex., la taille, la date de naissance, le nombre de lettres dans le prénom ou le nom de famille, etc.).3. Demander aux cadets de s'asseoir lorsqu'ils croiront s'être alignés dans le bon ordre.4. Passer en revue l'alignement pour voir s'ils ont pu respecter le bon ordre sans communication verbale.5. Si le temps le permet, leur demander de s'aligner suivant un autre critère pour voir s'ils ont appris quelque chose de leur première tentative.	
MESURES DE SÉCURITÉ S.O.	
DOCUMENTS DE RÉFÉRENCE (ISBN 0-934387-05-2) Collard, M. (2005). <i>No Props: Great Games With No Equipment</i> . (pages 145–146). Beverly, Massachusetts, Project Adventure, Inc.	

ACTIVITÉ DE PROMOTION DU TRAVAIL D'ÉQUIPE	ACTIVITÉ DE COMMUNICATION
LES MARIAGES	DURÉE : 10 à 15 min
RESSOURCES	
<ul style="list-style-type: none">• Un grand espace ouvert exempt d'obstacles,• un jeu de cartes (incluant le joker).	
DÉROULEMENT DE L'ACTIVITÉ	
<p>Tirer une carte par joueur, en fonction du nombre de cadets dans le groupe. S'assurer que chaque participant a une carte, incluant un joker. Les autres cartes doivent former des paires de la même couleur et dénomination (p. ex., le trois de cœur et le trois de carreau, ou encore le dix de pique et le dix de trèfle).</p> <p>S'il y a un nombre pair de cadets participant à l'activité, exclure le joker.</p>	
INSTRUCTIONS SUR L'ACTIVITÉ	
<ol style="list-style-type: none">1. Chaque cadet reçoit une carte, qu'il ne doit montrer à personne.2. Expliquer aux cadets qu'ils doivent trouver la personne dans la salle qui a la carte de couleur et dénomination correspondante à la leur (p. ex., celui qui a la dame de cœur doit rechercher celui qui a la dame de carreau).3. Expliquer aux cadets qu'ils n'ont en aucun temps le droit de montrer leur carte ou de dévoiler leurs couleurs ou chiffres.4. Leur demander d'essayer de trouver leur carte correspondante. Ils peuvent utiliser des phrases comme « J'ai une carte de couleur voiture funéraire et j'aime les plantes qui portent chance » pour dire qu'ils ont un trèfle noir.5. Lorsque les cadets d'une paire pensent s'être retrouvés, ils doivent se donner le bras et attendre que les autres participants terminent.6. Le cadet ayant le joker doit faire la même chose, mais il ne pourra pas trouver son partenaire puisqu'il n'y a qu'un joker dans le groupe, ce qui le laissera avec une carte non appariée à la fin de l'activité.	
MESURES DE SÉCURITÉ	
S.O.	
DOCUMENTS DE RÉFÉRENCE	
<p>(ISBN 0-7575-4094-5) Cummings, M. (2007). <i>Playing With a Full Deck: 52 Team Activities Using a Deck of Cards</i>. (page 93). Dubuque, Iowa, Kendall/Hunt Publishing Company.</p>	

ACTIVITÉ DE PROMOTION DU TRAVAIL D'ÉQUIPE CE N'EST PAS MOI!	ACTIVITÉ DE COMMUNICATION DURÉE : 10 à 15 min
RESSOURCES Un grand espace ouvert exempt d'obstacles.	
DÉROULEMENT DE L'ACTIVITÉ S.O.	
INSTRUCTIONS SUR L'ACTIVITÉ <ol style="list-style-type: none">1. Répartir les cadets en paires.2. Expliquer que chaque cadet devra mimer trois choses à son sujet à son partenaire pour que celui-ci les présentes plus tard verbalement au reste du groupe.3. Aucune forme de communication verbale n'est autorisée entre les cadets. Accorder environ trois minutes aux cadets pour qu'ils miment leur information à leur partenaire.4. Voici des exemples de ce qu'ils peuvent mimer :<ol style="list-style-type: none">(a) les emplois à temps partiel,(b) la matière scolaire préférée,(c) le passe-temps préféré,(d) le film ou l'émission télévisée préféré.5. Une fois que tout le monde aura mimé son information, rassembler le groupe. Chaque cadet doit ensuite présenter verbalement son partenaire en fonction de l'information mimée.6. Si un cadet présente une information qu'il a mal interprétée, son partenaire doit dire : « Ce n'est pas moi! ». Cette activité prend fin lorsque tous les cadets ont présenté leur partenaire.	
MESURES DE SÉCURITÉ S.O.	
DOCUMENTS DE RÉFÉRENCE (ISBN 0-934387-05-2) Collard, M. (2005). <i>No Props: Great Games With No Equipment</i> . (pages 52–53). Beverly, Massachusetts, Project Adventure, Inc.	

ACTIVITÉ DE PROMOTION DU TRAVAIL D'ÉQUIPE	ACTIVITÉ DE COMMUNICATION
FORMES AVEUGLES	DURÉE : 15 min
RESSOURCES <ul style="list-style-type: none">• Un grand espace ouvert exempt d'obstacles,• des bandeaux pour les yeux (un par cadet),• un bout de corde assez long pour permettre à tous les cadets de la tenir en même temps.	
DÉROULEMENT DE L'ACTIVITÉ <p>Faire un nœud au bout de la corde.</p>	
INSTRUCTIONS SUR L'ACTIVITÉ <ol style="list-style-type: none">1. Demander aux cadets de se lever et de former un cercle, et bander les yeux de chacun.2. Placer le bout de corde sur le sol près de leurs pieds. Expliquer que la première chose qu'ils auront à faire est de trouver la corde et de la ramasser. En aucun temps, ils n'ont le droit de communiquer verbalement pendant l'activité.3. Demander aux cadets de former un carré. Après quelques minutes, leur demander s'ils pensent avoir formé un carré. S'ils disent non, les laisser continuer, même s'ils avaient déjà formé un carré. S'ils disent oui, leur permettre d'enlever leur bandeau et de regarder la forme qu'ils ont faite.4. Si le temps le permet, poursuivre l'activité avec d'autres formes (p. ex., triangles, rectangles, ovales, etc.).	
MESURES DE SÉCURITÉ <p>Assurer la sécurité de tous les cadets aux yeux bandés.</p>	
DOCUMENTS DE RÉFÉRENCE <p>(ISBN 0-7872-0107-3) (1995). <i>Youth Leadership in Action</i>. (pages 63–64). Dubuque, Iowa, Kendall/Hunt Publishing Company.</p>	

ACTIVITÉ DE PROMOTION DU TRAVAIL D'ÉQUIPE	ACTIVITÉ DE COMMUNICATION
CLIN D'ŒIL	DURÉE : 15 min
RESSOURCES Un grand espace ouvert exempt d'obstacles.	
DÉROULEMENT DE L'ACTIVITÉ S.O.	
INSTRUCTIONS SUR L'ACTIVITÉ <ol style="list-style-type: none">1. Demander aux cadets de s'asseoir et de former un cercle, face au centre.2. Expliquer qu'il y a un « cligneur » mystérieux dans le groupe, mais qu'il ne le sait pas encore.3. Leur demander de fermer les yeux. Désigner secrètement le « cligneur » en le tapant sur l'épaule.4. Expliquer aux cadets qu'ils doivent discuter les uns avec les autres et se saluer. Le « cligneur » doit faire secrètement un clin d'œil aux cadets pour les faire sortir du jeu.5. Expliquer aux cadets qu'ils doivent attendre au moins 10 secondes avant de s'asseoir après que le « cligneur » leur a fait un clin d'œil. Les cadets à qui on a fait un clin d'œil doivent s'asseoir pendant que les autres continuent de discuter.6. Si un cadet qui est encore dans le jeu soupçonne une personne d'être le « cligneur », il peut lever la main et dire « J'accuse ». Arrêter le jeu et demander si quelqu'un appuie la motion (un deuxième cadet qui soupçonne la même personne). Si personne ne vient appuyer cette motion, le jeu se poursuit.7. Si quelqu'un vient appuyer cette motion, le facilitateur doit compter jusqu'à trois et chaque accusateur doit pointer vers la personne qu'il soupçonne d'être le « cligneur ». S'ils pointent vers des personnes différentes, peu importe si l'un d'eux est correct, ils doivent tous les deux sortir du jeu. S'ils pointent vers une même personne, mais qu'elle n'est pas la bonne, ils doivent tous les deux sortir du jeu. S'ils pointent vers la bonne personne, l'activité prend fin.8. L'activité se poursuit jusqu'à ce que tout le monde soit sorti du jeu ou que deux personnes accusent la bonne personne.	
MESURES DE SÉCURITÉ S.O.	
DOCUMENTS DE RÉFÉRENCE (ISBN 0-934387-05-2) Collard, M. (2005). <i>No Props: Great Games With No Equipment</i> . (pages 179–180). Beverly, Massachusetts, Project Adventure, Inc.	

ACTIVITÉ DE PROMOTION DU TRAVAIL D'ÉQUIPE	ACTIVITÉ DE COMMUNICATION
CHAMP DE MINES	DURÉE : 15 min
RESSOURCES	
<ul style="list-style-type: none">• Un grand espace ouvert exempt d'obstacles,• une grande quantité de petites balles (p. ex., balles de tennis, balles de golf, balles de ping-pong, etc.),• un chronomètre,• des bandeaux pour les yeux (deux).	
DÉROULEMENT DE L'ACTIVITÉ	
<ul style="list-style-type: none">• Placer au hasard les balles sur le sol.• Marquer une ligne de départ et une ligne d'arrivée.	
INSTRUCTIONS SUR L'ACTIVITÉ	
<ol style="list-style-type: none">1. Demander à deux cadets de se porter volontaires et leur bander les yeux.2. Répartir les cadets en deux groupes. Demander à chaque groupe de se répartir uniformément dans le « champ de mines ». Un groupe sera chargé de guider verbalement le premier cadet aux yeux bandés dans le « champ de mines ». Le second groupe sera chargé de guider verbalement le second cadet aux yeux bandés pour qu'il essaie de toucher le premier cadet aux yeux bandés.3. Expliquer que le premier cadet aux yeux bandés jouera le rôle du « sidewinder ». Il doit viser la ligne d'arrivée et sera guidé verbalement dans le « champ de mines » par son groupe. Si le « sidewinder » touche une « mine » (balle) pendant la traversée, il doit faire 10 tours complets avec ses deux bras, en comptant chaque révolution à haute voix.4. Une minute après le départ du « sidewinder », lancer le second cadet aux yeux bandés (« missile ») dans le « champ de mines ». L'équipe du « missile » doit le guider pour qu'il touche le « sidewinder ».5. Si le « missile » touche le « sidewinder » avant qu'ils n'atteignent la ligne d'arrivée, la mission prend fin.	
MESURES DE SÉCURITÉ	
Assurer la sécurité des cadets aux yeux bandés en tout temps pendant l'activité.	
DOCUMENTS DE RÉFÉRENCE	
(ISBN 0-8403-5682-X) Rohnke, K. (1984). <i>Silver Bullets: A Guide to Initiative Problems, Adventure Games and Trust Activities</i> . (page 24). Dubuque, Iowa, Kendall/Hunt Publishing Company.	

ACTIVITÉ DE PROMOTION DU TRAVAIL D'ÉQUIPE	ACTIVITÉ DE COMMUNICATION
TRAITS COMMUNS BIZARRES	DURÉE : 15 min
RESSOURCES Un grand espace ouvert exempt d'obstacles.	
DÉROULEMENT DE L'ACTIVITÉ S.O.	
INSTRUCTIONS SUR L'ACTIVITÉ <ol style="list-style-type: none">1. Répartir les cadets en groupes de trois personnes.2. Demander à chaque groupe d'aller à un endroit tranquille loin des autres groupes. Accorder environ quatre minutes aux groupes pour qu'ils trouvent autant de traits communs que possible - privilégier les choses bizarres (p. ex., ils ont tous déjà vu un zèbre).3. Chaque groupe devra partager trois traits communs avec le reste du groupe. Un de ses traits doit être faux.4. Demander à tous les groupes de se rassembler à un endroit dans la salle et de s'asseoir.5. Demander à chaque groupe, à tour de rôle, de s'avancer à l'avant et d'énoncer ses trois traits communs tout en gardant son sérieux.6. Les autres groupes doivent trouver le trait commun qui est faux. Cette activité permettra aux cadets d'apprendre à lire les signes non verbaux des gens.	
MESURES DE SÉCURITÉ S.O.	
DOCUMENTS DE RÉFÉRENCE (ISBN 0-934387-05-2) Collard, M. (2005). <i>No Props: Great Games With No Equipment</i> . (page 178). Beverly, Massachusetts, Project Adventure, Inc.	

ACTIVITÉ DE PROMOTION DU TRAVAIL D'ÉQUIPE	ACTIVITÉ DE COMMUNICATION
NÉGOCIATIONS	DURÉE : 15 min
RESSOURCES Un grand espace ouvert exempt d'obstacles.	
DÉROULEMENT DE L'ACTIVITÉ S.O.	
INSTRUCTIONS SUR L'ACTIVITÉ <ol style="list-style-type: none">Répartir les cadets en petits groupes de trois ou quatre personnes (en fonction du nombre de cadets).Leur expliquer que chaque groupe ira à un endroit caché des autres groupes et choisira un geste qu'il aura à révéler plus tard aux autres cadets. Voici des exemples de gestes :<ol style="list-style-type: none">agiter les mains dans les airs;sauter sur place;exécuter des sauts avec écart;battre des bras comme un oiseau;tourner en rond;se frotter l'estomac tout en se tapotant la tête.Après environ trois minutes, demander à chaque groupe de revenir au centre du secteur d'entraînement et de se tenir dans une position qui est visible de tous les autres groupes. Expliquer aux cadets qu'à partir de maintenant, ils ne peuvent utiliser aucune forme de communication verbale.Au commandement « ALLEZ », demander à tous les cadets de chaque groupe de faire simultanément le geste choisi par le groupe devant les autres cadets.Expliquer aux cadets qu'ils doivent maintenant choisir un geste parmi tous les gestes présentés. Il faut se rappeler que les cadets ne sont pas autorisés à communiquer verbalement pour le reste de l'activité.Le but est de trouver combien de fois il faudra pour que chaque groupe fasse le même geste sans communication verbale. Le geste peut être celui d'un des groupes ou une combinaison de gestes.	
MESURES DE SÉCURITÉ S.O.	
DOCUMENTS DE RÉFÉRENCE (ISBN 0-934387-05-2) Collard, M. (2005). <i>No Props: Great Games With No Equipment</i> . (pages 150–151). Beverly, Massachusetts, Project Adventure, Inc.	

ACTIVITÉ DE PROMOTION DU TRAVAIL D'ÉQUIPE TAPIS MAGIQUE	ACTIVITÉ DE RÉOLUTION DE PROBLÈMES DURÉE : 15 min
RESSOURCES <ul style="list-style-type: none">• Un grand espace ouvert exempt d'obstacles,• un morceau de plastique ou autre matériel d'environ 1.2 m (4 pieds) sur 1.5 m (5 pieds).	
DÉROULEMENT DE L'ACTIVITÉ <p>S.O.</p>	
INSTRUCTIONS SUR L'ACTIVITÉ <ol style="list-style-type: none">1. Expliquer aux cadets qu'ils doivent tous se tenir debout sur le tapis magique et rester en contact avec lui en tout temps pendant l'activité.2. Leur expliquer que le tapis magique sur lequel ils se tiennent vole très haut au-dessus du CIEC et qu'ils viennent soudainement de découvrir qu'ils voyagent dans la mauvaise direction parce que le tapis est à l'envers.3. Leur demander de le remettre à l'endroit sans poser le pied à l'extérieur. Tous les cadets doivent rester en contact avec le tapis magique en tout temps.	
MESURES DE SÉCURITÉ <p>S'assurer que tous les cadets restent en contact avec le tapis magique. Cela empêchera les cadets de soulever d'autres personnes ou de les transporter sur leurs épaules.</p>	
DOCUMENTS DE RÉFÉRENCE <p>(ISBN 0-7872-4532-1) Cain, J., & Jolliff, B. (1998). <i>Teamwork & Teamplay</i>. (pages 125–126). Dubuque, Iowa, Kendall/Hunt Publishing Company.</p>	

ACTIVITÉ DE PROMOTION DU TRAVAIL D'ÉQUIPE RADEAU DE SAUVETAGE	ACTIVITÉ DE RÉOLUTION DE PROBLÈMES DURÉE : 15 min
RESSOURCES <ul style="list-style-type: none">• Un grand espace ouvert exempt d'obstacles,• un morceau de bâche ou de contre-plaqué d'environ 1.2 m (4 pieds) sur 1.2 m (4 pieds), en fonction de la taille du groupe (il devrait être assez grand pour accueillir tous les cadets).	
DÉROULEMENT DE L'ACTIVITÉ <p>S.O.</p>	
INSTRUCTIONS SUR L'ACTIVITÉ <ol style="list-style-type: none">1. Expliquer aux cadets que leur navire de croisière a frappé un récif et qu'ils doivent abandonner le navire.2. Leur expliquer qu'il y a des requins à proximité et qu'ils doivent tous monter à bord du radeau de sauvetage pour être secourus par la Garde côtière. L'hélicoptère de sauvetage ne peut les prendre que s'il ne reste personne dans l'eau (personne ne touche le sol) pendant au moins 20 secondes.3. L'objectif est de demander à tous les cadets de rester dans le radeau de sauvetage pendant au moins 20 secondes pour que l'hélicoptère de sauvetage vienne les secourir.4. Demander aux cadets de participer à l'activité.	
MESURES DE SÉCURITÉ <p>Assurer la sécurité de tous les cadets dans le radeau.</p>	
DOCUMENTS DE RÉFÉRENCE <p>(ISBN 0-07-059532-1) Snow, H. (1997). <i>Indoor/Outdoor Team-Building Games for Trainers</i>. (pages 113–115). New York, New York, McGraw-Hill.</p>	

ACTIVITÉ DE PROMOTION DU TRAVAIL D'ÉQUIPE MARCHE LUNAIRE	ACTIVITÉ DE RÉOLUTION DE PROBLÈMES DURÉE : 15 min
RESSOURCES <ul style="list-style-type: none">• Un grand espace ouvert exempt d'obstacles,• des cerceaux (au moins huit),• de grandes bandes élastiques ou des morceaux de tissu doux (un pour deux cadets).	
DÉROULEMENT DE L'ACTIVITÉ <p>Placer, au hasard, huit cerceaux ou plus sur le sol à un pied au plus l'un de l'autre.</p>	
INSTRUCTIONS SUR L'ACTIVITÉ <ol style="list-style-type: none">1. Demander aux cadets de se rassembler à une des extrémités des cerceaux. Placer les bandes élastiques autour de leurs chevilles en attachant celles-ci l'une à l'autre pour que les cadets soient forcés de se déplacer en équipe.2. Leur expliquer qu'ils doivent passer d'un cerceau à l'autre sans poser le pied à l'extérieur.3. Leur expliquer que si quelqu'un pose le pied à l'extérieur d'un cerceau, l'équipe doit revenir au point de départ et recommencer, en tentant de communiquer et de décider de la meilleure approche à adopter pour passer d'un cerceau à l'autre.4. Le but est que les cadets discutent entre eux pour trouver le meilleur moyen de passer d'un cerceau à l'autre, du point de départ au point d'arrivée.5. Demander aux cadets de participer à l'activité.	
MESURES DE SÉCURITÉ <p>S'assurer que les bandes élastiques sont assez grandes pour ne pas trop enserrer les chevilles des cadets.</p>	
DOCUMENTS DE RÉFÉRENCE <p>(ISBN 0-07-059532-1) Snow, H. (1997). <i>Indoor/Outdoor Team-Building Games for Trainers</i>. (pages 123–124). New York, New York, McGraw-Hill.</p>	

ACTIVITÉ DE PROMOTION DU TRAVAIL D'ÉQUIPE PLANCHE D'ÉQUILIBRE	ACTIVITÉ DE RÉOLUTION DE PROBLÈMES DURÉE : 15 min
RESSOURCES <ul style="list-style-type: none">• Un grand espace ouvert sur un sol gazonné ou mou,• une planche de bois de 3 m (10 pieds) de longueur sur environ 5 cm (2 pouces) d'épaisseur et 20 cm (8 pouces) de largeur,• un bloc de béton,• un ruban d'arpenteur,• des œufs (voir l'étape 2. des Instructions sur l'activité).	
DÉROULEMENT DE L'ACTIVITÉ <ul style="list-style-type: none">• Disposer la planche de bois de sorte qu'elle soit en équilibre, au milieu, sur le bloc de béton.• Marquer le sol en avant du bloc de béton d'un « V » avec le ruban d'arpenteur (comme illustré à la figure 3P-3).	
INSTRUCTIONS SUR L'ACTIVITÉ <ol style="list-style-type: none">1. Se tenir sur la planche pendant la présentation de l'activité à l'équipe. Montrer comment un léger déplacement du poids entraîne un basculement de la planche.2. Expliquer aux cadets qu'ils doivent tous monter sur la planche, un à la fois, à partir de la région dans le « V » marqué au sol, maintenir la planche en équilibre pendant au moins 10 secondes et descendre, un à la fois, dans le « V » sans qu'aucune des extrémités de la planche ne touche le sol - on peut déposer un œuf sous chaque extrémité pour s'assurer que la planche n'a pas touché le sol.3. Accorder cinq minutes aux cadets pour qu'ils établissent une stratégie. Leur expliquer qu'une fois qu'ils ont commencé à monter sur la planche, aucune communication verbale n'est autorisée.4. L'activité prend fin lorsque tous les cadets ont réussi à descendre de la planche dans le « V ».	
MESURES DE SÉCURITÉ <ul style="list-style-type: none">• S'assurer que l'activité se déroule sur du gazon ou un sol mou. Si cela est impossible, disposer des tapis d'exercice de chaque côté de la planche.• Demander à un ou deux instructeurs adjoints de surveiller les cadets sur la planche.• Avertir les cadets que s'ils sont sur le point de perdre l'équilibre, ils doivent descendre de la planche pour éviter de faire tomber ou de faire sauter d'autres cadets.• S'assurer que les cadets ne sautent pas de la planche pour ne pas la faire tourner.	
DOCUMENTS DE RÉFÉRENCE <p>(ISBN 0-07-059532-1) Snow, H. (1997). <i>Indoor/Outdoor Team-Building Games for Trainers</i>. (pages 125–128). New York, New York, McGraw-Hill.</p>	

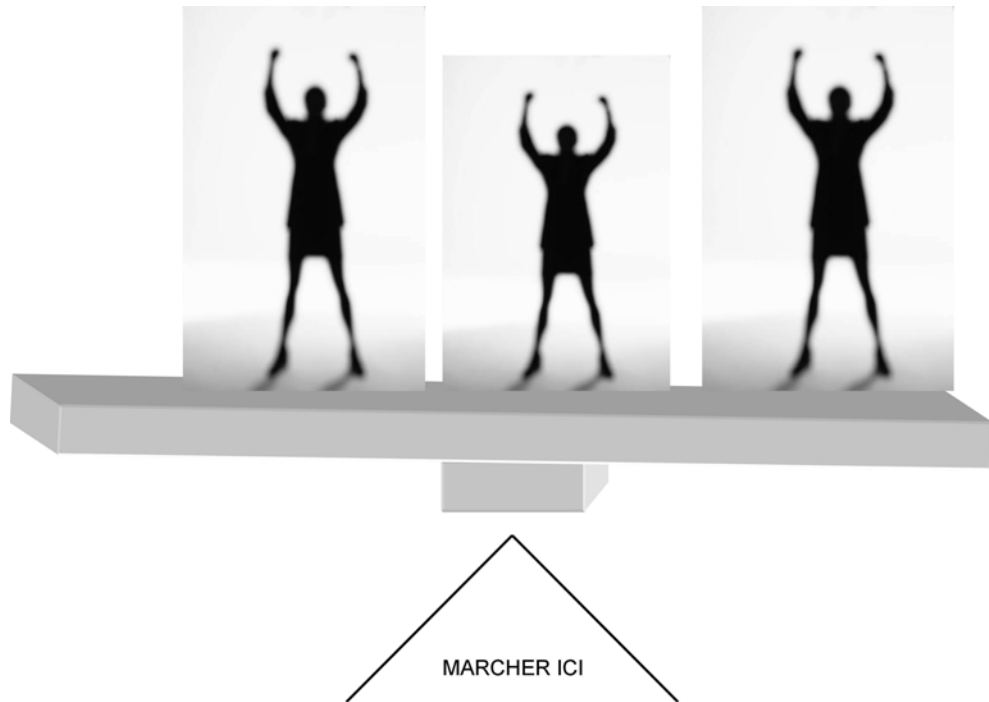

Directeur des cadets 3, 2008, Ottawa, Ontario, Ministère de la Défense nationale

Figure 3P-3 Disposition de la planche d'équilibre

ACTIVITÉ DE PROMOTION DU TRAVAIL D'ÉQUIPE RECHERCHE DE GROUPE	ACTIVITÉ DE RÉOLUTION DE PROBLÈMES DURÉE : 15 min
RESSOURCES <ul style="list-style-type: none">• Un grand espace ouvert exempt d'obstacles,• du ruban-cache ou un long morceau de tissu (environ 1.2 m [4 pieds] de longueur),• des bandeaux pour les yeux (un pour deux cadets),• un chronomètre,• trois petits jouets ou objets qui tiennent dans la main (p. ex., un dinosaure en plastique, un bateau en plastique, un avion en plastique, un char en plastique, une poupée, une balle, etc.).	
DÉROULEMENT DE L'ACTIVITÉ <p>S.O.</p>	
INSTRUCTIONS SUR L'ACTIVITÉ <ol style="list-style-type: none">1. Répartir les cadets en deux groupes.2. Montrer au premier groupe de cadets les trois objets qu'ils auront à trouver.3. Expliquer que ce groupe doit travailler en équipe pour trouver les trois objets avec les yeux bandés.4. Enrouler du ruban-cache ou un long morceau de tissu autour du premier groupe pour les attacher ensemble.5. Bander les yeux des cadets du premier groupe.6. Déposer les objets à divers endroits sur le sol à moins de 9 m (30 pieds) de l'endroit où se trouve le groupe.7. Demander aux cadets de se déplacer pour trouver les trois objets avec l'aide verbale du second groupe. Le but est de demander aux cadets de décider de la meilleure façon de se déplacer sans casser le ruban ou déchirer le morceau de tissu ni se découvrir les yeux.8. Quand ils trouvent un objet, ils doivent l'identifier à leur chef.9. Demander aux groupes d'inverser les rôles et de répéter les étapes 2. à 8.10. Chronométrer les deux groupes pour savoir lequel trouve et identifie les trois objets le plus rapidement.	
MESURES DE SÉCURITÉ <p>Assurer la sécurité des cadets qui ont les yeux bandés et qui sont attachés ensemble. Les cadets du second groupe doivent faire attention à la sécurité des cadets aux yeux bandés et les avertir de tout danger.</p>	
DOCUMENTS DE RÉFÉRENCE <p>(ISBN 0-07-059532-1) Snow, H. (1997). <i>Indoor/Outdoor Team-Building Games for Trainers</i>. (pages 133–134). New York, New York, McGraw-Hill.</p>	

ACTIVITÉ DE PROMOTION DU TRAVAIL D'ÉQUIPE EMBOUTEILLAGE	ACTIVITÉ DE RÉOLUTION DE PROBLÈMES DURÉE : 15 min
RESSOURCES <ul style="list-style-type: none">• Un grand espace ouvert exempt d'obstacles,• du ruban ou des morceaux de carton ou de contre-plaqué (laisser un espace de plus que le nombre de cadets).	
DÉROULEMENT DE L'ACTIVITÉ <ul style="list-style-type: none">• Marquer des espaces au sol (comme illustré à la figure 3P-4) avec du ruban ou des pièces de carton ou de contre-plaqué (laisser un espace de plus que le nombre de cadets).• Marquer l'espace du centre d'un « X » (comme illustré à la figure 3P-4).	
INSTRUCTIONS SUR L'ACTIVITÉ <ol style="list-style-type: none">1. Répartir les cadets en deux groupes égaux.2. Demander à chaque groupe de se tenir debout sur un espace, face à l'espace au milieu.3. Expliquer aux groupes qu'ils doivent se rendre de l'autre côté du « X » en tentant de se dépasser l'un l'autre.4. Expliquer les règles suivantes :<ol style="list-style-type: none">(a) Les cadets ne sont pas autorisés à contourner quelqu'un qui regarde dans le même sens qu'eux.(b) Ils ne sont pas autorisés à contourner quelqu'un à reculons.(c) Ils ne sont pas autorisés à avancer sur un espace libre.(d) Ils sont autorisés à contourner quelqu'un qui leur fait face pour se rendre dans un espace vide.5. L'activité prend fin lorsque tous les cadets ont réussi à changer de côté.	
MESURES DE SÉCURITÉ <p>S.O.</p>	
DOCUMENTS DE RÉFÉRENCE <p>(ISBN 0-07-059532-1) Snow, H. (1997). <i>Indoor/Outdoor Team-Building Games for Trainers</i>. (pages 149–150). New York, New York, McGraw-Hill.</p>	

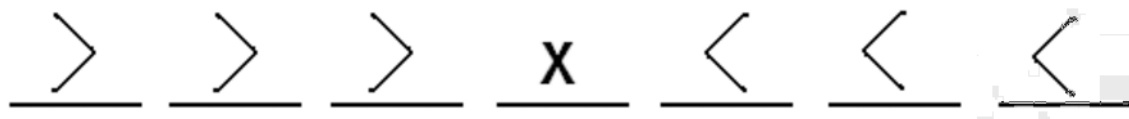

Directeur des cadets 3, 2008, Ottawa, Ontario, Ministère de la Défense nationale

Figure 3P-4 Préparation de l'embouteillage

ACTIVITÉ DE PROMOTION DU TRAVAIL D'ÉQUIPE LA BATAILLE DES CERCLES	ACTIVITÉ DE RÉOLUTION DE PROBLÈMES DURÉE : 15 min
RESSOURCES <ul style="list-style-type: none">• Un grand espace ouvert exempt d'obstacles,• quinze (15) cordes en forme de cercle de diamètres variant de 0.3 à 1 m (1 à 3 pieds).	
DÉROULEMENT DE L'ACTIVITÉ <p>Placer les cercles sur le sol en les espaçant d'environ 0.3 à 1 m (1 à 3 pieds).</p>	
INSTRUCTIONS SUR L'ACTIVITÉ <ol style="list-style-type: none">1. Expliquer aux cadets qu'ils doivent mettre leurs deux pieds dans un cercle. Plus d'un cadet peut mettre un pied dans un cercle à la fois.2. Au commandement « CHANGEZ », demander aux cadets de se déplacer dans un autre cercle et d'y mettre les pieds au complet, lorsque c'est possible.3. Chaque fois que vous donnez le commandement « CHANGEZ », ramasser subtilement un ou deux cercles. Cela aura pour effet de faire bouger les cadets de plus en plus vite au fur et à mesure que les cercles disparaissent.4. Lorsqu'il ne reste plus qu'un ou deux cercles, rappeler aux cadets qu'ils ne sont pas autorisés à les déplacer. Leur rappeler que c'est le temps de résoudre le problème et qu'ils doivent travailler avec ce qu'ils ont pour trouver des solutions possibles.5. L'activité prend fin lorsque tous les cadets ont mis leurs pieds dans le dernier cercle.	
MESURES DE SÉCURITÉ <p>S.O.</p>	
DOCUMENTS DE RÉFÉRENCE <p>(ISBN 0-07-059532-1) Snow, H. (1997). <i>Indoor/Outdoor Team-Building Games for Trainers</i>. (pages 163–165). New York, New York, McGraw-Hill.</p>	

ACTIVITÉ DE PROMOTION DU TRAVAIL D'ÉQUIPE	ACTIVITÉ DE RÉOLUTION DE PROBLÈMES
NŒUDS À DÉFAIRE	DURÉE : 15 min
RESSOURCES <ul style="list-style-type: none">• Un grand espace ouvert exempt d'obstacles,• des cordes de chiffon doux d'environ 2.5 m (8 pieds) de longueur (une par cadet).	
DÉROULEMENT DE L'ACTIVITÉ <p>S.O.</p>	
INSTRUCTIONS SUR L'ACTIVITÉ <ol style="list-style-type: none">1. Demander aux cadets de se lever et de former un cercle d'environ 3 m (10 pieds) de diamètre.2. Demander à chaque cadet de tenir un bout de corde dans la main droite.3. Expliquer aux cadets qu'ils doivent prendre, avec leur main libre, la corde d'un autre cadet dans le cercle. Leur expliquer qu'ils ne sont pas autorisés à tenir la corde d'un cadet à côté d'eux.4. Ce processus continue jusqu'à ce que tous les cadets tiennent un bout de corde dans chaque main et qu'ils sont reliés à la corde que tient un cadet dans sa main droite et à celle que tient un autre cadet dans sa main gauche. Il en résultera un nœud dans lequel s'enchevêtreront cadets et cordes (semblable à un nœud humain).5. Demander aux cadets de défaire le nœud formé par les cordes en observant les règles suivantes :<ol style="list-style-type: none">(a) ils ne sont pas autorisés à lâcher leurs cordes ou à changer de mains tenant les cordes;(b) ils doivent communiquer entre eux et se déplacer pour défaire le nœud en vue de former un cercle continu;(c) ils pourraient se retrouver dos au centre du cercle.	
MESURES DE SÉCURITÉ <p>S.O.</p>	
DOCUMENTS DE RÉFÉRENCE <p>(ISBN 0-7360-5088-4) Midura, D. W., & Glover, D. R. (2005). <i>Essentials of Team Building</i>. (pages 56–57). Champaign, Illinois, Human Kinetics.</p>	

ACTIVITÉ DE PROMOTION DU TRAVAIL D'ÉQUIPE PIERRES DE GUÉ	ACTIVITÉ DE RÉOLUTION DE PROBLÈMES DURÉE : 15 min
RESSOURCES <ul style="list-style-type: none">• Un grand espace ouvert exempt d'obstacles,• une base (p. ex., des morceaux de carton, de contre-plaqué ou de ruban) par cadet, et une base supplémentaire.	
DÉROULEMENT DE L'ACTIVITÉ <p>Placer chaque base ou marque de ruban en ligne droite en les espaçant d'environ 30 à 38 cm (12 à 15 pouces).</p>	
INSTRUCTIONS SUR L'ACTIVITÉ <ol style="list-style-type: none">1. Demander aux cadets de se tenir debout sur une base suivant l'ordre de leur choix.2. Leur demander de déterminer l'emplacement de la base supplémentaire.3. L'objectif de l'activité est que l'équipe se retrouve dans l'ordre inverse de sa position initiale.4. On doit observer les règles suivantes :<ol style="list-style-type: none">(a) Une personne à la fois peut toucher une base.(b) Les cadets peuvent se déplacer vers une base avoisinante, dans n'importe quel sens.(c) Les cadets ne peuvent se déplacer vers une nouvelle base que si elle est vide.(d) Les bases ne peuvent pas être déplacées.(e) Les cadets ne sont pas autorisés à toucher le sol durant l'activité.(f) Si un cadet enfreint une règle, tout le groupe doit recommencer l'activité.	
MESURES DE SÉCURITÉ <p>Fixer les bases au sol ou utiliser du ruban pour les empêcher de bouger.</p>	
DOCUMENTS DE RÉFÉRENCE <p>(ISBN 0-7360-5088-4) Midura, D. W., & Glover, D. R. (2005). <i>Essentials of Team Building</i>. (pages 106–107). Champaign, Illinois, Human Kinetics.</p>	

ACTIVITÉ DE PROMOTION DU TRAVAIL D'ÉQUIPE LE SENTIER DU MARÉCAGE	ACTIVITÉ DE RÉOLUTION DE PROBLÈMES DURÉE : 15 min
RESSOURCES <ul style="list-style-type: none">• Un grand espace ouvert exempt d'obstacles,• douze bases de 30 cm (12 pouces) (p. ex., carton, cercles de couleur en plastique ou ruban),• du ruban;• six sacs de pois.	
DÉROULEMENT DE L'ACTIVITÉ <ul style="list-style-type: none">• Établir une ligne de départ et une ligne d'arrivée, espacées d'environ 4.5 m (15 pieds) (la zone entre les deux lignes représente le marécage).• Disposer les bases pour qu'elles forment deux lignes parallèles entre les lignes de départ et d'arrivée.• Répartir les sacs de pois à différentes distances (entre 0.5 et 1.5 m [2 et 4 pieds]) des bases 2, 3, 5, 7, 9 et 10 (comme illustré à la figure 3P-5).	
INSTRUCTIONS SUR L'ACTIVITÉ <ol style="list-style-type: none">1. Expliquer aux cadets qu'ils doivent travailler ensemble pour franchir le marécage en se tenant les mains durant la traversée. Chaque cadet doit se rendre de l'autre côté sans poser le pied dans le marécage et sans lâcher les mains de ses coéquipiers.2. Leur expliquer qu'ils doivent aussi ramasser les sacs à pois le long du chemin.3. On doit observer les règles suivantes :<ol style="list-style-type: none">(a) Les cadets doivent se tenir les mains tout au long de l'activité.(b) Pour ramasser un sac de pois, le cadet peut lâcher les mains de ses coéquipiers, mais il doit y revenir avant de se déplacer vers une nouvelle base.(c) Personne ne doit toucher au marécage pendant la traversée jusqu'à l'autre côté.(d) Chaque cadet n'est autorisé à ramasser et transporter qu'un seul sac de pois.4. Demander aux cadets de participer à l'activité.	
MESURES DE SÉCURITÉ <ul style="list-style-type: none">• S'assurer que les bases sont bien fixées au sol ou qu'elles sont tenues solidement en place avec du ruban pour qu'elles ne glissent pas.• Chaque cadet doit assurer la sécurité de ses coéquipiers pendant la traversée du marécage.	
DOCUMENTS DE RÉFÉRENCE <p>(ISBN 0-7360-5088-4) Midura, D. W., & Glover, D. R. (2005). <i>Essentials of Team Building</i>. (pages 166–167). Champaign, Illinois, Human Kinetics.</p>	

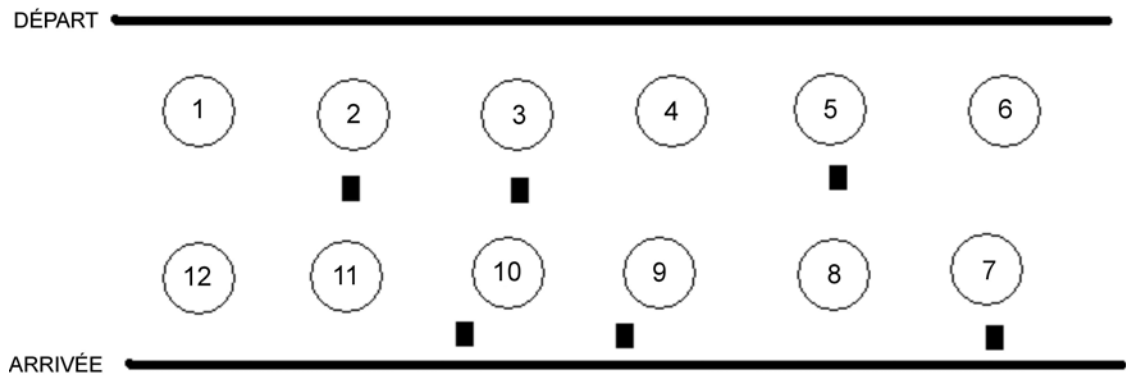

Directeur des cadets 3, 2008, Ottawa, Ontario, Ministère de la Défense nationale

Figure 3P-5 Préparation du sentier du marécage

ACTIVITÉ DE PROMOTION DU TRAVAIL D'ÉQUIPE LE NŒUD HUMAIN	ACTIVITÉ DE RÉOLUTION DE PROBLÈMES DURÉE : 15 min
RESSOURCES Un grand espace ouvert exempt d'obstacles.	
DÉROULEMENT DE L'ACTIVITÉ S.O.	
INSTRUCTIONS SUR L'ACTIVITÉ <ol style="list-style-type: none">1. Demander aux cadets de former un cercle serré, face au centre, de lever les bras et de saisir les mains de deux cadets différents. Les cadets ne doivent pas tenir les mains des cadets directement à côté d'eux.2. Leur demander de se démêler sans se lâcher les mains.3. L'activité prend fin lorsque les cadets ont défait le nœud et formé un cercle.	
MESURES DE SÉCURITÉ Les cadets doivent assurer la sécurité de leurs coéquipiers en tout temps pendant l'activité.	
DOCUMENTS DE RÉFÉRENCE (ISBN 0-934387-05-2) Collard, M. (2005). <i>No Props: Great Games With No Equipment</i> . (pages 165–166). Beverly, Massachusetts, Project Adventure, Inc.	

ACTIVITÉ DE PROMOTION DU TRAVAIL D'ÉQUIPE APPLAUDISSEMENTS À L'UNISSON	ACTIVITÉ DE RÉOLUTION DE PROBLÈMES DURÉE : 10 à 15 min
RESSOURCES Un grand espace ouvert exempt d'obstacles.	
DÉROULEMENT DE L'ACTIVITÉ S.O.	
INSTRUCTIONS SUR L'ACTIVITÉ <ol style="list-style-type: none">1. Expliquer que l'objectif de l'activité est que tous les cadets claquent simultanément les mains des personnes à leurs côtés.2. Demander aux cadets de former un cercle. Choisir un cadet qui commencera et demander à chaque cadet de claquer l'un après l'autre.3. Puis, demander aux cadets d'essayer de produire un seul claquement, tous en claquant à l'unisson.4. Une fois qu'ils ont réussi, leur demander d'essayer de produire un seul claquement, mais sans claquer dans leurs propres mains. Les cadets doivent claquer leurs mains dans les mains des personnes à leurs côtés.5. Cette activité prend fin lorsque les cadets ont réussi à produire un seul claquement en claquant à l'unisson dans les mains des personnes à leurs côtés.	
MESURES DE SÉCURITÉ S.O.	
DOCUMENTS DE RÉFÉRENCE (ISBN 0-934387-05-2) Collard, M. (2005). <i>No Props: Great Games With No Equipment</i> . (pages 155–156). Beverly, Massachusetts, Project Adventure, Inc.	

ACTIVITÉ DE PROMOTION DU TRAVAIL D'ÉQUIPE RÉORGANISATION RAPIDE	ACTIVITÉ DE RÉOLUTION DE PROBLÈMES DURÉE : 10 à 15 min
RESSOURCES Un grand espace ouvert exempt d'obstacles.	
DÉROULEMENT DE L'ACTIVITÉ S.O.	
INSTRUCTIONS SUR L'ACTIVITÉ <ol style="list-style-type: none">1. Répartir les cadets en deux groupes. Les cadets ne doivent pas être répartis également (p. ex., s'il y a 10 cadets, les répartir en un groupe de sept et un groupe de trois).2. Demander au groupe le plus nombreux de se tenir en ligne, côte à côte, en face du groupe le plus petit. Prendre en note l'ordre du groupe le plus nombreux pour y référer à la fin de l'activité.3. Demander au groupe le moins nombreux de regarder l'alignement de cadets pendant environ 10 secondes. Puis, leur demander de fermer les yeux jusqu'à indication contraire. Pendant qu'ils ont les yeux fermés, demander au groupe le plus nombreux de changer de position silencieusement dans l'alignement.4. Demander au groupe le moins nombreux d'ouvrir les yeux et d'essayer de replacer les cadets suivant l'ordre original.5. Cette activité prend fin lorsque les cadets ont été replacés dans leur configuration originale.6. Si les cadets terminent rapidement cette activité, réarranger les groupes et répéter les étapes 1. à 5.	
MESURES DE SÉCURITÉ S.O.	
DOCUMENTS DE RÉFÉRENCE (ISBN 0-934387-05-2) Collard, M. (2005). <i>No Props: Great Games With No Equipment</i> . (page 147). Beverly, Massachusetts, Project Adventure, Inc.	

ACTIVITÉ DE PROMOTION DU TRAVAIL D'ÉQUIPE LA TOUR LA PLUS HAUTE	ACTIVITÉ DE RÉOLUTION DE PROBLÈMES DURÉE : 10 à 15 min
RESSOURCES <ul style="list-style-type: none">• Un grand espace ouvert exempt d'obstacles,• des fournitures pour ériger une tour pour chaque groupe (p. ex., papier, pâtes de spaghetti non cuites, guimauves, cure-dents, pailles, trombones, gobelets en papier, gomme à mâcher, ruban, etc.).	
DÉROULEMENT DE L'ACTIVITÉ <p>S.O.</p>	
INSTRUCTIONS SUR L'ACTIVITÉ <ol style="list-style-type: none">1. Répartir les cadets en groupes de deux à quatre personnes.2. Distribuer une quantité égale de fournitures aux groupes.3. Expliquer que chaque groupe doit ériger la tour la plus haute possible en n'utilisant que les fournitures données.4. Accorder aux groupes environ sept minutes pour ériger leur tour. Demander à chaque groupe de montrer sa tour aux autres groupes.5. Déterminer le groupe qui a la tour la plus haute.	
MESURES DE SÉCURITÉ <p>S.O.</p>	
DOCUMENTS DE RÉFÉRENCE <p>(ISBN 0-9662341-6-2) Jones, A. (1999). <i>Team-Building Activities for Every Group</i>. (pages 92–93). Richland, Washington, Rec Room Publishing.</p>	

ACTIVITÉ DE PROMOTION DU TRAVAIL D'ÉQUIPE LA TRAVERSÉE DU MARÉCAGE	ACTIVITÉ DE RÉOLUTION DE PROBLÈMES DURÉE : 15 min
RESSOURCES <ul style="list-style-type: none">• Un grand espace ouvert exempt d'obstacles,• des morceaux de carton d'environ 30 cm (12 pouces) carrés (deux morceaux de moins qu'il y a de cadets);• trois bidons en plastique de 2 litres, incluant le couvercle,• de l'eau.	
DÉROULEMENT DE L'ACTIVITÉ <ul style="list-style-type: none">• Remplir les bidons en plastique d'eau et y mettre les couvercles.• Établir les lignes de départ et d'arrivée pour le marécage et mettre les bidons en plastique à l'arrivée.	
INSTRUCTIONS SUR L'ACTIVITÉ <ol style="list-style-type: none">1. Dire ceci aux cadets : « Votre groupe s'est échoué sur une île et vous avez besoin d'eau douce. Les bidons constituent votre seule source d'eau douce, mais ils se trouvent de l'autre côté du marécage d'eau salée infesté d'alligators. Vous devez aller les chercher. Vous devez travailler ensemble parce que les gorilles de l'île qui se trouvent de l'autre côté du marécage protègent l'eau, mais ils ont peur des groupes nombreux. Vous pouvez utiliser ces pierres flottantes spéciales (leur donner un ou deux morceaux de carton de moins qu'il y a de cadets) que vous pouvez déplacer sur l'eau. Pour les déplacer, il faut les ramasser et les déposer ailleurs. Vous ne pouvez pas les glisser parce qu'elles pourraient couler dans le marécage. »2. Expliquer aux cadets qu'ils ne peuvent pas faire de pont avec les pierres, mais qu'ils doivent déplacer la dernière jusqu'en avant pour pouvoir avancer dans le marécage.3. Demander aux cadets de traverser le marécage, de prendre les bidons d'eau et de les rapporter en toute sécurité au point de départ.	
MESURES DE SÉCURITÉ <p>S.O.</p>	
DOCUMENTS DE RÉFÉRENCE <p>(ISBN 0-9662341-6-2) Jones, A. (1999). <i>Team-Building Activities for Every Group</i>. (pages 104–105). Richland, Washington, Rec Room Publishing.</p>	

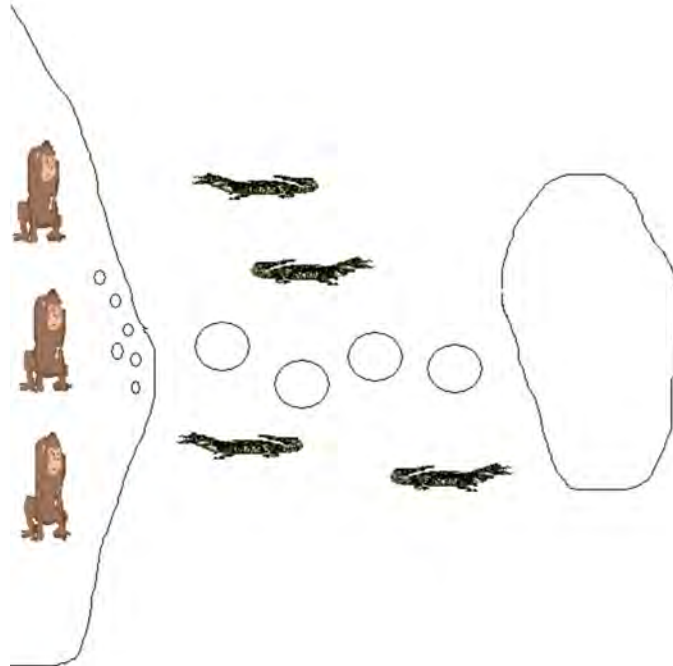

Directeur des cadets 3, 2008, Ottawa, Ontario, Ministère de la Défense nationale

Figure 3P-6 Préparation de la traversée du marécage

ACTIVITÉ DE PROMOTION DU TRAVAIL D'ÉQUIPE
TRANSFERT D'EAU

ACTIVITÉ DE RÉOLUTION DE
PROBLÈMES

DURÉE : 10 à 15 min

RESSOURCES

- Un grand espace ouvert exempt d'obstacles,
- quatre vieilles chambres à air de bicyclette ou trois cerceaux,
- de la craie ou du ruban,
- deux grands contenants à café,
- de l'eau.

DÉROULEMENT DE L'ACTIVITÉ

- Dans un grand espace ouvert, faire un cercle d'environ 4.5 m (15 pieds) de diamètre au sol avec du ruban ou de la craie.
- Placer un grand contenant à café rempli à moitié d'eau au centre du cercle.

INSTRUCTIONS SUR L'ACTIVITÉ

1. Expliquer aux cadets qu'ils doivent retirer le contenant d'eau du cercle sans renverser d'eau.
2. Leur donner quatre vieilles chambres à air de bicyclette ou trois cerceaux.
3. Leur expliquer qu'ils doivent observer les règles suivantes :
 - (a) Aucune partie de leur corps ne doit pénétrer dans le cercle.
 - (b) Le contenant à café supplémentaire peut être utilisé pour la pratique avant de déplacer le contenant à café rempli d'eau.
 - (c) Une fois que les cadets ont récupéré le contenant rempli d'eau, ils doivent le verser dans le contenant vide sans que les contenants se touchent.
4. Demander aux cadets de participer à l'activité.
5. Cette activité prend fin lorsque tous les cadets ont réussi à retirer le contenant rempli d'eau du cercle et à verser l'eau dans le second contenant sans renverser d'eau.

MESURES DE SÉCURITÉ

S.O.

DOCUMENTS DE RÉFÉRENCE

(ISBN 0-9662341-6-2) Jones, A. (1999). *Team-Building Activities for Every Group*. (pages 114–115). Richland, Washington, Rec Room Publishing.

ACTIVITÉ DE PROMOTION DU TRAVAIL D'ÉQUIPE PROTÈGE-ŒUF	ACTIVITÉ DE RÉOLUTION DE PROBLÈMES DURÉE : 15 min
RESSOURCES <ul style="list-style-type: none">• Des œufs crus (un par groupe),• des fournitures pour construire une couverture de protection pour l'œuf (p. ex., pailles, ruban, papier, bâtonnets de bois, colle, etc.).	
DÉROULEMENT DE L'ACTIVITÉ S.O.	
INSTRUCTIONS SUR L'ACTIVITÉ <ol style="list-style-type: none">1. Répartir les cadets en deux groupes.2. Donner un œuf cru et une quantité égale de fournitures à chaque groupe.3. Demander aux cadets de construire une couverture de protection pour leur œuf, lequel sera lâché d'une hauteur d'au moins 2 m (6 pieds).4. Leur expliquer qu'une fois les couvertures terminées, ils doivent tous se rassembler et laisser tomber leurs œufs pour voir s'ils cassent ou non.5. Demander aux groupes, à tour de rôle, de laisser tomber leurs œufs et de voir si leur protège-œuf offre une protection adéquate.	
MESURES DE SÉCURITÉ S.O.	
DOCUMENTS DE RÉFÉRENCE (ISBN 0-9662341-6-2) Jones, A. (1999). <i>Team-Building Activities for Every Group</i> . (page 116). Richland, Washington, Rec Room Publishing.	

ACTIVITÉ DE PROMOTION DU TRAVAIL D'ÉQUIPE TRANSPORT D'EAU	ACTIVITÉ DE RÉOLUTION DE PROBLÈMES DURÉE : 15 min
RESSOURCES <ul style="list-style-type: none">• Un grand espace ouvert exempt d'obstacles,• dix (10) gobelets en papier,• un plateau de cafétéria,• de l'eau,• des essuie-tout ou une vadrouille.	
DÉROULEMENT DE L'ACTIVITÉ <ul style="list-style-type: none">• Remplir les 10 gobelets en papier d'eau environ aux trois quarts.• Aligner cinq gobelets en papier d'un côté de l'espace et cinq de l'autre côté (l'espace les séparant doit être d'au moins 4.5 m [15 pieds]).• Placer le plateau de cafétéria au milieu de l'espace (comme illustré à la figure 3P-7).• Prévoir un contenant d'eau supplémentaire pour remplir les gobelets et des essuie-tout ou une vadrouille pour nettoyer les renversements.	
INSTRUCTIONS SUR L'ACTIVITÉ <ol style="list-style-type: none">1. Expliquer aux cadets qu'ils doivent commencer au milieu de l'espace où se trouve le plateau de cafétéria.2. Leur demander de récupérer tous les gobelets et de les déposer sur le plateau sans renverser d'eau. On doit observer les règles suivantes :<ol style="list-style-type: none">(a) Les cadets ne doivent aller chercher qu'un gobelet à la fois.(b) Avant d'aller chercher un deuxième gobelet du même côté de la salle, ils doivent prendre un gobelet de l'autre côté de la salle tout en transportant le plateau.(c) Lorsqu'ils ont récupéré tous les gobelets, ils doivent placer le plateau sur le plancher au milieu de l'espace.(d) Ils ne doivent utiliser qu'un pied et une main tout au long de l'activité.3. Leur expliquer que s'ils renversent de l'eau, ils doivent recommencer l'activité.4. L'activité prend fin lorsque les cadets ont réussi à déposer les 10 gobelets sur le plateau au milieu de l'espace.	
MESURES DE SÉCURITÉ <p>S.O.</p>	
DOCUMENTS DE RÉFÉRENCE <p>(ISBN 0-9662341-6-2) Jones, A. (1999). <i>Team-Building Activities for Every Group</i>. (pages 146–147). Richland, Washington, Rec Room Publishing.</p>	

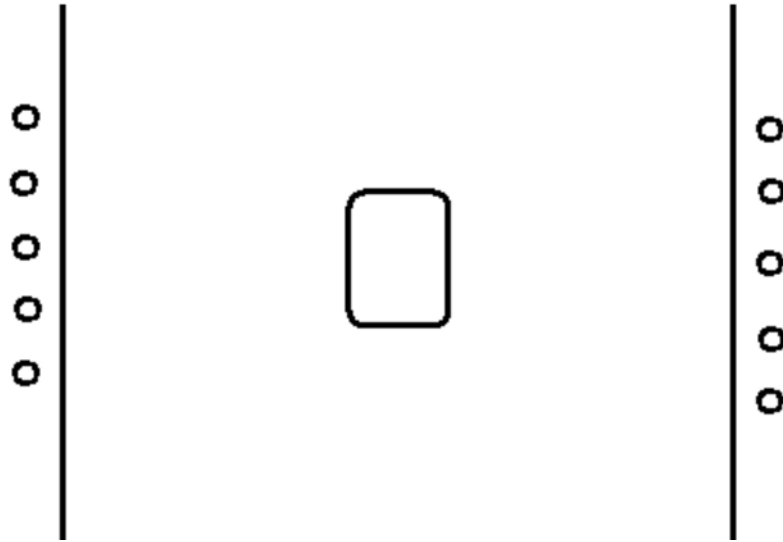

Directeur des cadets 3, 2008, Ottawa, Ontario, Ministère de la Défense nationale

Figure 3P-7 Préparation du transport d'eau

ACTIVITÉ DE PROMOTION DU TRAVAIL D'ÉQUIPE UN LABYRINTHE FOU FOU FOU	ACTIVITÉS DE RENFORCEMENT DE LA CONFIANCE DURÉE : 15 min
RESSOURCES <ul style="list-style-type: none">• Un grand espace ouvert,• des chaises (au moins 10),• du fil, de la ficelle ou de la corde mince (environ 15 m [50 pieds] de longueur) pour chaque groupe,• des bandeaux pour les yeux (deux).	
DÉROULEMENT DE L'ACTIVITÉ S.O.	
INSTRUCTIONS SUR L'ACTIVITÉ <ol style="list-style-type: none">1. Répartir les cadets en deux groupes.2. Donner au moins cinq chaises et du fil, de la ficelle ou de la corde mince à chaque groupe.3. Demander aux deux groupes d'aller à des endroits séparés du secteur d'entraînement.4. Demander à chaque groupe de créer un labyrinthe avec des chaises et du fil, de la ficelle ou de la corde, en aménageant autant de tournants que possible, et même des impasses le long du parcours.5. Une fois que les groupes ont terminé leur labyrinthe, demander à un cadet de chaque groupe de se porter volontaire pour traverser le labyrinthe de l'autre groupe, les yeux bandés. La traversée des labyrinthes se fera l'une après l'autre.6. Le cadet aux yeux bandés sera guidé verbalement dans le labyrinthe par son groupe. Les membres du groupe qui l'ont construit peuvent tenter de confondre le cadet en donnant des indications contradictoires. En aucun temps, les groupes n'ont le droit de toucher le cadet aux yeux bandés pour l'aider.	
MESURES DE SÉCURITÉ Les cadets doivent veiller à la sécurité des cadets aux yeux bandés en tout temps pendant cette activité.	
DOCUMENTS DE RÉFÉRENCE (ISBN 0-9662341-6-2) Jones, A. (1999). <i>Team-Building Activities for Every Group</i> . (pages 136–137). Richland, Washington, Rec Room Publishing.	

ACTIVITÉ DE PROMOTION DU TRAVAIL D'ÉQUIPE TOUT LE MONDE DEBOUT	ACTIVITÉS DE RENFORCEMENT DE LA CONFIANCE DURÉE : 15 min
RESSOURCES Un grand espace ouvert exempt d'obstacles.	
DÉROULEMENT DE L'ACTIVITÉ S.O.	
INSTRUCTIONS SUR L'ACTIVITÉ <ol style="list-style-type: none">1. Répartir les cadets en paires (la première fois que cette activité est faite, il serait préférable d'apparier les cadets par taille).2. Demander aux cadets de former deux lignes droites et de s'asseoir en face de leur partenaire en appuyant leurs semelles de chaussure sur celles de leur partenaire.3. Leur demander de saisir les mains de leur partenaire.4. À votre commandement, leur demander ensuite d'essayer de se hisser debout en s'entraînant sans lâcher prise.5. Si le temps le permet, les cadets peuvent changer de partenaire et refaire l'activité avec un partenaire de taille différente.	
MESURES DE SÉCURITÉ Les cadets doivent assurer la sécurité de leur partenaire en tout temps au cours de l'activité en se tenant les mains solidement, et les membres du personnel doivent les superviser attentivement pour veiller à ce qu'ils observent les procédures appropriées.	
DOCUMENTS DE RÉFÉRENCE (ISBN 0-7872-0107-3) (1995). <i>Youth Leadership in Action</i> . (pages 86–87). Dubuque, Iowa, Kendall/Hunt Publishing Company.	

ACTIVITÉ DE PROMOTION DU TRAVAIL D'ÉQUIPE DÉCOUPER ET TRANCHER	ACTIVITÉS DE RENFORCEMENT DE LA CONFIANCE DURÉE : 10 à 15 min
RESSOURCES Un grand espace ouvert exempt d'obstacles.	
DÉROULEMENT DE L'ACTIVITÉ S.O.	
INSTRUCTIONS SUR L'ACTIVITÉ <ol style="list-style-type: none">1. Demander aux cadets de former deux lignes droites face à face, séparées d'environ 1 à 1.5 m (3.5 à 5 pieds).2. Demander à un cadet de se porter volontaire pour être le premier marcheur.3. Expliquer aux cadets qu'ils doivent commencer à balancer les bras tendus en avant d'eux de haut en bas en alternance, en un mouvement saccadé (comme illustré à la figure 3P-8). L'activité devrait débiter lentement, puis s'accélérer au fur et mesure que les cadets s'habituent au mouvement.4. Demander au marcheur de maintenir un pas régulier entre les lignes.5. Si le temps le permet, demander à autant de marcheurs que possible de passer entre les lignes.	
MESURES DE SÉCURITÉ Expliquer les considérations de sécurité suivantes au groupe : <ul style="list-style-type: none">• Les cadets balançant les bras doivent s'assurer de ne pas toucher le marcheur.• Les marcheurs doivent s'assurer de garder les yeux ouverts.• Ils doivent aussi s'assurer de maintenir un pas régulier lorsqu'ils marchent entre les lignes.	
DOCUMENTS DE RÉFÉRENCE (ISBN 0-934387-05-2) Collard, M. (2005). <i>No Props: Great Games With No Equipment</i> . (pages 136–137). Beverly, Massachusetts, Project Adventure, Inc.	

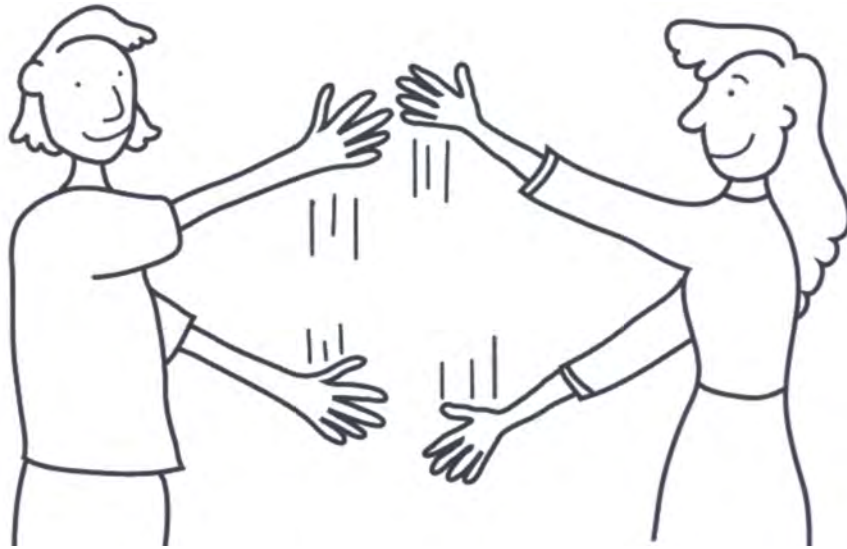

M. Collard, No Props: Great Games With No Equipment, Project Adventure, Inc. (page 136)

Figure 3P-8 Découper et trancher

ACTIVITÉ DE PROMOTION DU TRAVAIL D'ÉQUIPE L'APPEL DE L'ORIGINAL	ACTIVITÉS DE RENFORCEMENT DE LA CONFIANCE DURÉE : 10 à 15 min
RESSOURCES <ul style="list-style-type: none">• Un grand espace ouvert exempt d'obstacles,• des bandeaux pour les yeux (un par cadet).	
DÉROULEMENT DE L'ACTIVITÉ <p>S.O.</p>	
INSTRUCTIONS SUR L'ACTIVITÉ <ol style="list-style-type: none">1. Demander aux cadets de former deux lignes l'une en face de l'autre. Les cadets se faisant face deviendront partenaires. S'il y a un nombre impair de cadets, former un groupe de trois personnes.2. Attribuer un ensemble de paires de mots à chaque groupe, à partir de la liste suivante (ou demander aux cadets de trouver rapidement leur propre ensemble de mots appropriés) :<ol style="list-style-type: none">(a) beurre d'arachides,(b) Coca-Cola,(c) sel et poivre,(d) gomme à bulles,(e) patates frites,(f) Ken-Barbie,(g) Power-Rangers,(h) Batman-Robin,(i) Cric-crac-croc,(j) Ams, tram, gram.3. Demander aux lignes de cadets de se rendre à des côtés opposés du secteur d'entraînement. Demander aux groupes de se tourner le dos et bander les yeux de tous les cadets. Chaque groupe se mêlera aux autres participants.4. Au signal, demander aux cadets de commencer l'activité en criant son mot de leur partenaire. Par exemple, si son mot est « arachides », un cadet doit crier « beurre » et son partenaire doit répondre par « arachides » jusqu'à ce qu'ils se retrouvent.5. Une fois toutes les paires formées, leur demander de s'asseoir ensemble, d'enlever leurs bandeaux et d'attendre que tous les cadets aient trouvé leur partenaire.	
MESURES DE SÉCURITÉ <p>Demander aux cadets d'étendre les bras en avant de leur torse avec les paumes vers l'avant et les coudes vers l'intérieur pour éviter qu'ils se heurtent à quelque chose. Les cadets doivent se déplacer avec précaution pour éviter de se heurter à quelqu'un ou à quelque chose.</p>	
DOCUMENTS DE RÉFÉRENCE <p>(ISBN 0-934387-05-2) Collard, M. (2005). <i>No Props: Great Games With No Equipment</i>. (pages 126–127). Beverly, Massachusetts, Project Adventure, Inc.</p>	

ACTIVITÉ DE PROMOTION DU TRAVAIL D'ÉQUIPE TOUCHER-SENTIR	ACTIVITÉS DE RENFORCEMENT DE LA CONFIANCE DURÉE : 15 min
RESSOURCES <ul style="list-style-type: none">• Un grand espace ouvert (de préférence, un espace à l'extérieur qui comporte beaucoup d'obstacles),• des bandeaux pour les yeux (un pour deux cadets).	
DÉROULEMENT DE L'ACTIVITÉ <p>S.O.</p>	
INSTRUCTIONS SUR L'ACTIVITÉ <ol style="list-style-type: none">1. Répartir les cadets en paires;2. Bander les yeux d'un cadet par paire et demander à l'autre cadet de le guider verbalement vers un objet qui se trouve à au moins 40 à 50 m (130 à 160 pieds) de leur point de départ.3. Une fois que les cadets sont arrivés à l'objet (p. ex., un arbre distinctif, un tronc d'arbre tombé, une roche, etc.), accorder une minute au cadet aux yeux bandés pour qu'il se familiarise avec l'objet. Inciter le cadet à le toucher et à le sentir.4. Demander au cadet sans bandeau de guider son partenaire vers le point de départ; de préférence, en évitant de le faire en ligne droite.5. Une fois les cadets revenus au point d'arrivée, enlever le bandeau.6. Demander au cadet qui a eu les yeux bandés de trouver l'objet qui lui a été présenté lorsqu'il avait les yeux bandés. Demander à son partenaire de l'accompagner pendant qu'il essaie de trouver l'objet, mais sans lui donner d'indices.7. Si le temps le permet, demander aux cadets d'inverser les rôles.	
MESURES DE SÉCURITÉ <p>Le cadet sans bandeau doit assurer la sécurité du cadet aux yeux bandés en tout temps pendant l'activité.</p>	
DOCUMENTS DE RÉFÉRENCE <p>(ISBN 0-934387-05-2) Collard, M. (2005). <i>No Props: Great Games With No Equipment</i>. (pages 122–123). Beverly, Massachusetts, Project Adventure, Inc.</p>	

ACTIVITÉ DE PROMOTION DU TRAVAIL D'ÉQUIPE CONSTRUCTION AVEUGLE	ACTIVITÉS DE RENFORCEMENT DE LA CONFIANCE DURÉE : 15 min
RESSOURCES <ul style="list-style-type: none">• Un grand espace ouvert exempt d'obstacles,• des bandeaux pour les yeux (un pour deux cadets),• des blocs de construction (au moins 40).	
DÉROULEMENT DE L'ACTIVITÉ S.O.	
INSTRUCTIONS SUR L'ACTIVITÉ <ol style="list-style-type: none">1. Répartir les cadets en deux groupes égaux. Bander les yeux des cadets d'un groupe.2. Construire une structure avec la moitié des blocs pendant que les cadets sans bandeau observent. Leur accorder une minute pour étudier la structure.3. Cacher la structure et éparpiller l'autre moitié des blocs sur le sol.4. Demander aux cadets sans bandeau de guider les cadets aux yeux bandés pour qu'ils construisent la même structure. Les cadets sans bandeau ne doivent toucher à aucun bloc de construction.5. Une fois la structure terminée, demander aux cadets d'enlever leur bandeau. Dévoiler au groupe à quel point sa structure se rapproche de l'original.6. Si le temps le permet, demander aux cadets d'inverser les rôles.	
MESURES DE SÉCURITÉ S.O.	
DOCUMENTS DE RÉFÉRENCE (ISBN 0-9662341-6-2) Jones, A. (1999). <i>Team-Building Activities for Every Group</i> . (pages 66–67). Richland, Washington, Rec Room Publishing.	

ACTIVITÉ DE PROMOTION DU TRAVAIL D'ÉQUIPE LES PHARES	ACTIVITÉS DE RENFORCEMENT DE LA CONFIANCE DURÉE : 10 à 15 min
RESSOURCES <ul style="list-style-type: none">• Un grand espace ouvert,• divers obstacles (p. ex., pupitres, chaises, boîtes, caisses, cônes, etc.),• un bandeau pour les yeux,• des bonbons emballés (un par phare).	
DÉROULEMENT DE L'ACTIVITÉ <p>Répartir des obstacles dans le secteur d'entraînement.</p>	
INSTRUCTIONS SUR L'ACTIVITÉ <ol style="list-style-type: none">1. Demander à un cadet de se porter volontaire pour jouer le rôle du « navire de charge ». Lui bander les yeux.2. Demander à trois ou quatre cadets de se tenir debout à divers endroits entre les obstacles. Ils joueront chacun le rôle de « phare ».3. Donner au « navire de charge » trois ou quatre bonbons emballés.4. Expliquer que le but de chaque « phare » est de guider le « navire de charge » sur les eaux agitées (course à obstacles) pour que les marchandises (bonbons emballés) lui soient livrées sans encombre.5. Demander au « phare » qui est le plus près du point de départ de guider verbalement le « navire de charge » vers lui. Si la manœuvre réussit, le « navire de charge » doit remettre les marchandises (un bonbon) à cette personne.6. Demander à chaque « phare » de guider le « navire de charge » vers lui tour à tour pendant son parcours sur les eaux agitées (obstacles).7. À un instant donné, seul le « phare » vers lequel se dirige le « navire de charge » est autorisé à lui donner des instructions. Si le « navire de charge » risque de s'écraser contre un obstacle, le phare qui le guide ne recevra pas sa cargaison de marchandises. De plus, si le « phare » ne réussit pas à le guider vers lui et qu'il passe tout droit, il ne recevra pas sa cargaison de marchandises, et le prochain « phare » prendra le relais.8. Si le temps le permet, demander aux cadets de changer de position et de jouer différents rôles.	
MESURES DE SÉCURITÉ <p>Les cadets jouant le rôle de « phare » doivent assurer la sécurité du cadet jouant le rôle du « navire de charge », tout au long de l'activité.</p>	
DOCUMENTS DE RÉFÉRENCE <p>(ISBN 0-9662341-6-2) Jones, A. (1999). <i>Team-Building Activities for Every Group</i>. (pages 88–89). Richland, Washington, Rec Room Publishing.</p>	

ACTIVITÉ DE PROMOTION DU TRAVAIL D'ÉQUIPE JEU DU CHAT GUIDÉ	ACTIVITÉS DE RENFORCEMENT DE LA CONFIANCE DURÉE : 15 min
RESSOURCES <ul style="list-style-type: none">• Un grand espace ouvert exempt d'obstacles,• des bandeaux pour les yeux (un pour deux cadets).	
DÉROULEMENT DE L'ACTIVITÉ <p>Délimiter la zone de jeu.</p>	
INSTRUCTIONS SUR L'ACTIVITÉ <ol style="list-style-type: none">1. Répartir les cadets en paires; Bander les yeux d'un cadet par paire.2. Désigner une paire pour jouer le rôle du « chat ».3. Demander aux cadets aux yeux bandés d'essayer de toucher quelqu'un pendant que leur partenaire les guide verbalement tout au long du jeu. Les cadets doivent marcher, et non courir. Le cadet sans bandeau de l'équipe du « chat » doit tenter de guider son partenaire pour qu'il touche quelqu'un. Les autres cadets sans bandeau doivent tenter de guider leur partenaire pour qu'il s'éloigne du cadet de l'équipe du « chat ».4. À la mi-temps, demander aux cadets d'inverser les rôles.	
MESURES DE SÉCURITÉ <ul style="list-style-type: none">• Les cadets sans bandeau doivent assurer la sécurité des cadets aux yeux bandés en tout temps pendant l'activité.• Les cadets ne sont pas autorisés à courir.	
DOCUMENTS DE RÉFÉRENCE <p>(ISBN 0-9662341-6-2) Jones, A. (1999). <i>Team-Building Activities for Every Group</i>. (pages 102–103). Richland, Washington, Rec Room Publishing.</p>	

GUIDE DE PLANIFICATION DES ACTIVITÉS DE PROMOTION DU TRAVAIL D'ÉQUIPE

ACTIVITÉ DE PROMOTION DU TRAVAIL D'ÉQUIPE	Type : _____
Nom de l'activité : _____	Durée : _____ minutes
QUESTIONS ADRESSÉES À L'INSTRUCTEUR	
APPRÉCIATION DE L'EMPLOI DU TEMPS	
Introduction :	
Conduite de l'activité :	
Rétroaction :	
DÉROULEMENT DE L'ACTIVITÉ	
INSTRUCTIONS SUR L'ACTIVITÉ	
MESURES DE SÉCURITÉ	
QUESTIONS DE RÉTROACTION	

CETTE PAGE EST INTENTIONNELLEMENT LAISSÉE EN BLANC

**FORMULAIRE D'AUTO-ÉVALUATION – DIRIGER UNE
ACTIVITÉ DE PROMOTION DU TRAVAIL D'ÉQUIPE**

1. Comment vous êtes-vous senti après avoir dirigé une activité de promotion du travail d'équipe?

2. Comment vous sentiez-vous au sujet du travail d'équipe parmi les membres? Quel effet cela a-t-il eu sur votre expérience en dirigeant l'activité?

3. Selon vous, quels aspects se sont bien déroulés pendant que vous dirigiez l'activité? Selon vous, quels sont les aspects qui ne se sont pas bien déroulés? Pourquoi?

4. Que feriez-vous différemment si vous aviez une autre occasion de diriger une activité de promotion du travail d'équipe?

CETTE PAGE EST INTENTIONNELLEMENT LAISSÉE EN BLANC

PLAN DE PRÉSENTATION AU SUJET D'UN CHEF

Utiliser l'information et les techniques dont il a été question à l'OREN 309 (Enseigner une leçon, chapitre 9) pour donner la présentation.

Cette présentation constitue une autre occasion de pratiquer ses habiletés de présentation.

La durée de cette présentation doit être au minimum de 7 minutes et au maximum de 10 minutes. On pourra utiliser des notes pour donner la présentation, ainsi que du matériel de présentation (p. ex., tableau blanc, tableau de papier, rétroprojecteur, projecteur multimédia, feuilles ou documents de cours).

La qualité ou le contenu de cette présentation ne sera pas évalués; toutefois, chaque cadet devrait s'efforcer de donner la meilleure présentation possible.

INTRODUCTION

- Nom du chef,
- date et lieu de naissance,
- date de décès (s'il y a lieu),
- afficher une photo ou une illustration du chef (si possible),
- information au sujet de l'enfance du chef.

CORPS DE LA LEÇON

- Éléments intéressants de la carrière du chef :
 - postes de responsabilité (s'il y a lieu),
 - incidents où ils ont exercé leur influence;
- les occasions où ils ont démontré leurs principales qualités de leadership et la façon dont ils l'ont fait;
- autres faits intéressants au sujet du chef.

CONCLUSION

- Raisons pour lesquelles vous avez choisi ce chef,
- trois questions pour confirmer l'apprentissage de cette présentation,
- phrase finale résumant la présentation au sujet de ce chef.

CETTE PAGE EST INTENTIONNELLEMENT LAISSÉE EN BLANC

CHAPITRE 4
OREN X04 – SUIVRE LA PARTICIPATION À DES ACTIVITÉS PHYSIQUES



INSTRUCTION COMMUNE
TOUS LES NIVEAUX D'INSTRUCTION
GUIDE PÉDAGOGIQUE
BONNE FORME PHYSIQUE
ET MODE DE VIE SAIN



OREN X04 – SUIVRE LA PARTICIPATION À DES ACTIVITÉS PHYSIQUES

Durée totale :

Pour les OCOM suivants, se référer aux descriptions de leçon situées dans l'A-CR-CCP-701/PG-002, *Cadets royaux de l'Armée canadienne, Norme de qualification et plan de l'étoile verte* :

- CX04.01 – Participer à l'évaluation de la condition physique des cadets et identifier des stratégies en vue d'accroître la bonne forme physique personnelle,
- CX04.03 – Participer à un cours de cuisine,
- CX04.04 – Assister à une présentation sur la bonne forme physique et le mode de vie sain,
- CX04.05 – Assister à un événement sportif amateur local.

Pour les OCOM suivants, se référer aux guides pédagogiques situés dans l'A-CR-CCP-701/PF-002, *Cadets royaux de l'Armée canadienne – Guides pédagogiques de l'étoile verte* :

- MX04.01 – Participer à 60 minutes d'activités physiques d'intensité modérée à élevée (APIME) et suivre la participation à des activités,
- MX04.02 – Identifier des stratégies en vue d'accroître la participation à des activités physiques et participer à l'évaluation de la condition physique des cadets,
- MX04.03 – Participer à l'évaluation de la condition physique des cadets et identifier des stratégies en vue d'accroître la bonne forme physique personnelle,
- CX04.02 – Participer à des activités qui renforcent les trois éléments de la bonne forme physique.

CETTE PAGE EST INTENTIONNELLEMENT LAISSÉE EN BLANC

CHAPITRE 5
OREN X05 – PARTICIPER À DES ACTIVITÉS PHYSIQUES



INSTRUCTION COMMUNE
TOUS LES NIVEAUX D'INSTRUCTION

GUIDE PÉDAGOGIQUE
ACTIVITÉS PHYSIQUES



OREN X05 – PARTICIPER À DES ACTIVITÉS PHYSIQUES

Durée totale :

Pour les OCOM suivants, se référer aux guides pédagogiques situés dans l'A-CR-CCP-701/PF-002, *Cadets royaux de l'Armée canadienne – Guides pédagogiques de l'étoile verte* :

- MX05.01 – Participer à des activités physiques,
- CX05.01 – Participer à des activités physiques,
- CX05.02 – Participer à un tournoi.

CETTE PAGE EST INTENTIONNELLEMENT LAISSÉE EN BLANC

CHAPITRE 6

**OREN 306 – TIRER AVEC LA CARABINE À AIR COMPRIMÉ DES
CADETS PENDANT UNE ACTIVITÉ RÉCRÉATIVE DE TIR DE PRÉCISION**



INSTRUCTION COMMUNE
ÉTOILE ARGENT
GUIDE PÉDAGOGIQUE



SECTION 1

OCOM M306.01 – PARTICIPER À UNE ACTIVITÉ RÉCRÉATIVE DE TIR DE PRÉCISION

Durée totale :

90 min

PRÉPARATION

INSTRUCTIONS PRÉALABLES À LA LEÇON

Les ressources nécessaires à l'enseignement de cette leçon sont énumérées dans la description de leçon qui se trouve dans l'A-CR-CCP-703/PG-002, chapitre 4. Les utilisations particulières de ces ressources sont indiquées tout au long du guide pédagogique, notamment au PE pour lequel elles sont requises.

Réviser le contenu de la leçon, les ordres permanents du champ de tir de l'unité et se familiariser avec la matière avant d'enseigner la leçon.

Photocopier les cibles qui se trouvent aux annexes B à J, au besoin.

Construire un champ de tir conformément aux instructions de l'A-CR-CCP-177/PT-002, *Mouvement des cadets du Canada : Manuel de référence – Programme de tir de précision des cadets*.

DEVOIR PRÉALABLE À LA LEÇON

S.O.

APPROCHE

Une activité pratique a été choisie pour cette leçon, parce que c'est une façon interactive qui permet aux cadets de faire l'expérience du tir de précision récréatif dans un environnement sécuritaire et contrôlé. Cette activité contribue au perfectionnement des habiletés et des connaissances relatives au tir de précision dans un environnement amusant et stimulant.

INTRODUCTION

RÉVISION

La révision de cette leçon fera partie de l'OCOM M106.02 (Effectuer les mesures de sécurité de la carabine à air comprimé des cadets, A-CR-CCP-701/PF-002, chapitre 6, section 2).

QUESTIONS

Q1. Pourquoi doit-on suivre les règles de sécurité?

Q2. Comment vérifieriez-vous que le cran de sécurité est mis?

Q3. Quelles sont les quatre MESURES essentielles, représentées par la mnémonique « TPTO », en matière de sécurité relative aux armes à feu?

RÉPONSES ANTICIPÉES

R1. Il faut suivre les règles de sécurité pour prévenir les accidents liés à la carabine à air comprimé des cadets.

R2. Lorsque le cran de sécurité est mis, la marque rouge n'est plus visible.

R3. La mnémonique « TPTO » signifie :

- Traiter chaque arme à feu comme si elle était chargée.
- Pointer toujours la bouche du canon dans une direction sécuritaire.
- Tenir le doigt éloigné de la détente et du pontet, sauf pour faire feu.
- Ouvrir le mécanisme et s'assurer que l'arme à feu ne contient aucune munition (effectuer un contrôle de sécurité).

OBJECTIFS

À la fin de cette leçon, le cadet devra avoir participé à une activité récréative de tir de précision.

IMPORTANTANCE

Il est important que les cadets participent à une activité récréative de tir de précision parce qu'elle leur permet de faire l'expérience du tir de précision de façon amusante, dynamique et sécuritaire.

Point d'enseignement 1

Superviser la participation du cadet à une activité récréative de tir de précision

Durée : 80 min

Méthode : Activité pratique



Une séance d'information sur le champ de tir est nécessaire pour communiquer des renseignements essentiels et répondre aux questions éventuelles que les cadets pourraient avoir avant qu'ils participent à une activité de tir de précision. La séance d'information sur le champ de tir est nécessaire pour s'assurer que le déroulement de l'activité de tir de précision sera sécuritaire.

DONNER UNE SÉANCE D'INFORMATION SUR LE CHAMP DE TIR

1. Expliquer les sections pertinentes des ordres permanents locaux du champ de tir.
2. Réviser les règles générales observées sur tous les champs, y compris :
 - (a) faire un contrôle de sécurité de la carabine avant de la prendre, de la passer à une personne ou de la recevoir d'une personne;
 - (b) ne jamais pointer une carabine vers une personne;
 - (c) insérer la tige de sécurité dans le canon de la carabine lorsque celle-ci n'est pas utilisée sur le champ de tir;
 - (d) ne jamais se bousculer sur un champ de tir;
 - (e) toujours pointer la carabine en direction de la cible;

- (f) toujours suivre les directives et les ordres de l'officier de sécurité du champ de tir (O Sécur Tir).



Réviser les commandements du champ de tir en donnant une explication et une démonstration pour chaque commandement.

Le chargement et le tir doivent être simulés.

3. Réviser les commandements utilisés au champ de tir pour carabine à air comprimé (conformément aux indications données à la figure 6-1-1).

Commandement	Action
Relève, avancez sur le pas de tir	Se lever et avancer sur le pas de tir et attendre le commandement suivant.
Relève, déposez votre équipement	Déposer l'équipement sur le tapis et reprendre la position derrière le pas de tir.
Relève, adoptez la position couchée	Adopter la position couchée, prendre la carabine, préparer l'équipement puis mettre les protecteurs auditifs ainsi que les lunettes de sécurité.
Type d'exercice (GDIT)	L'acronyme GDIT signifie : 1. Groupement (relève); 2. Distance; 3. Indication (nombre de coups); 4. Type de tir (groupement, pointage).
Relève, chargez	1. Prendre la carabine avec la main dominante. 2. S'assurer que le cran de sécurité est mis. 3. Pomper la carabine, en faisant un arrêt de trois secondes; 4. Charger un plomb (extrémité plate vers l'avant); 5. Fermer la culasse.
Relève, tirez	1. Pousser le cran de sécurité vers la gauche (position de désenclenchement). 2. Viser la cible. 3. Appuyer sur la détente. 4. Ouvrir la culasse. 5. Répéter la séquence suivante pour chaque coup : (a) Pomper la carabine, en faisant un arrêt de trois secondes. (b) Charger un plomb (extrémité plate vers l'avant). (c) Fermer la culasse. (d) Viser la cible. (e) Appuyer sur la détente. (f) Ouvrir la culasse. 6. Pousser le cran de sécurité vers la droite (position d'enclenchement). 7. Ouvrir partiellement la poignée de la pompe. 8. Déposer la carabine.

Directeur des cadets 3, 2006, Ottawa, Ontario, Ministère de la Défense nationale

Figure 6-1-1 Commandements du champ de tir pour carabine à air comprimé

4. Décrire la disposition du champ de tir pour carabine à air comprimé.
5. Réviser les procédures pour se laver les mains à la fin de la séance de tir. Cette mesure est importante puisque chaque fois qu'une personne manipule des plombs, cela laisse une petite trace de plomb sur ses mains. Pour réduire les risques de contamination au plomb, il est important que tous se lavent les mains minutieusement après avoir manipulé des plombs.

ACTIVITÉ

OBJECTIF

L'objectif de cette activité est de donner la chance au cadet de participer à une activité récréative de tir de précision.

RESSOURCES

- des carabines à air comprimé des cadets (une par couloir de tir),
- une bretelle de carabine à air comprimé des cadets (une par cadet),
- des plombs de carabine à air comprimé,
- un cadre de cible,
- une cible appropriée,
- un tapis de tir,
- des lunettes de sécurité,
- un stylo ou un crayon.



D'autres ressources requises pour les activités de tir de précision spécifiques se trouvent aux annexes.

DÉROULEMENT DE L'ACTIVITÉ

S.O.

INSTRUCTIONS SUR L'ACTIVITÉ

1. Informer les cadets des règles de sécurité ou de toutes les autres directives relatives à l'activité.
2. Diviser les cadets en relève d'après le nombre de couloirs de tir.
3. Conduire une activité récréative de tir de précision, en choisissant l'une des catégories suivantes :
 - (a) tir de qualification (consulter l'annexe A);
 - (b) activités amusantes (consulter les annexes B à E);
 - (c) activités chronométrées (consulter les annexes F à H);
 - (d) activités compétitives individuelles ou en équipe (consulter les annexes I et J).



Si l'OCOM C306.03 (Adopter la position debout avec la carabine à air comprimé des cadets, section 4) a été enseigné juste avant cette activité de tir de précision, on peut enseigner le présent OCOM en adoptant la position debout.

MESURES DE SÉCURITÉ

Les activités au champ de tir seront conduites conformément aux instructions de l'A-CR-CCP-177/PT-002.

CONFIRMATION DE FIN DE LEÇON

La participation des cadets à l'activité servira de confirmation de l'apprentissage de cette leçon.

CONCLUSION

DEVOIR/LECTURE/PRATIQUE

S.O.

MÉTHODE D'ÉVALUATION

S.O.

OBSERVATIONS FINALES

Le tir de précision est une activité amusante et excitante qui requiert de la discipline personnelle et les habiletés du travail d'équipe. Cette activité a également évolué pour atteindre des niveaux très compétitifs aux échelons provincial, régional et national.

COMMENTAIRES/REMARQUES À L'INSTRUCTEUR

Des postes pour se laver les mains doivent être disponibles pour permettre le nettoyage une fois que l'activité est terminée.

Les cadets peuvent tirer en position debout s'ils ont déjà reçu l'instruction de l'OCOM C306.03 (Adopter la position debout avec la carabine à air comprimé des cadets, section 4).

DOCUMENTS DE RÉFÉRENCE

- A0-027 A-CR-CCP-177/PT-002 Directeur - Cadets 3. (2005). *Mouvement des cadets du Canada : Manuel de référence – Programme de tir de précision des cadets*. Ottawa, Ontario, Ministère de la Défense nationale.
- A0-041 Directeur - Cadets 4. (2007). OAIC 14-41, *Tir de précision, carabines et munitions*. Ottawa, Ontario, Ministère de la Défense nationale.



INSTRUCTION COMMUNE

ÉTOILE ARGENT

GUIDE PÉDAGOGIQUE



SECTION 2

OCOM C306.01 – IDENTIFIER LES ASSOCIATIONS CIVILES DE TIR DE PRÉCISION

Durée totale :

30 min

PRÉPARATION

INSTRUCTIONS PRÉALABLES À LA LEÇON

Les ressources nécessaires à l'enseignement de cette leçon sont énumérées dans la description de leçon qui se trouve dans l'A-CR-CCP-703/PG-002, chapitre 4. Les utilisations particulières de ces ressources sont indiquées tout au long du guide pédagogique, notamment au PE pour lequel elles sont requises.

Réviser le contenu de la leçon pour se familiariser avec la matière avant d'enseigner la leçon.

Consultez le répertoire téléphonique local ou l'Internet pour identifier les organisations civiles nationales, provinciales et locales de tir de précision applicables au corps de cadets.

DEVOIR PRÉALABLE À LA LEÇON

S.O.

APPROCHE

L'exposé interactif a été choisi pour cette leçon pour faire connaître aux cadets les occasions de perfectionner leur instruction en tir de précision à travers des organisations civiles.

INTRODUCTION

RÉVISION

S.O.

OBJECTIFS

À la fin de la présente leçon, le cadet devrait avoir identifié les occasions d'améliorer son instruction en tir de précision à travers des organisations civiles.

IMPORTANCE

Il est important que les cadets identifient les organisations de tir de précision civiles locales et comprennent que les activités offertes par ces organisations sont personnelles et non encadrées par le programme des cadets. Les organisations de tir de précision civiles aident les personnes intéressées au tir de précision.

Point d'enseignement 1**Discuter des organisations civiles de tir de précision locales**

Durée : 5 min

Méthode : Exposé interactif



Informez les cadets sur l'organisation de tir de précision civile locale et identifiez les activités offertes et les exigences liées à l'affiliation à cette organisation.

Les organisations de tir de précision civiles et les associations de tir au fusil sont populaires dans le monde et on les retrouve dans de nombreux pays. Instaurées dans le but d'augmenter la force militaire, les organisations de tir de précision sont devenues des corps dirigeants pour les civils intéressés au tir de précision.

Les organisations de tir de précision civiles existent dans la plupart des grandes villes au Canada. Ces organisations peuvent comprendre les organisations de tir au fusil ou des clubs de chasse et pêche locaux ou régionaux. Ces organisations possèdent habituellement un champ de tir à petit calibre que leurs membres peuvent utiliser. Pour trouver les organisations de tir de précision civiles locales, consultez les répertoires téléphoniques locaux ou l'Internet.

CONFIRMATION DU POINT D'ENSEIGNEMENT 1**QUESTIONS**

- Q1. Traditionnellement, pourquoi les organisations de tir de précision civiles étaient-elles formées?
- Q2. Donnez quelques exemples de ces organisations?
- Q3. Comment pouvez-vous trouver certaines organisations dans votre région?

RÉPONSES ANTICIPÉES

- R1. Elles étaient traditionnellement formées pour augmenter la force militaire.
- R2. Les associations de tir au fusil locales ou de la région ou les clubs de chasse et de pêche locaux.
- R3. Consultez les répertoires téléphoniques locaux ou l'Internet.

Point d'enseignement 2**Discuter des organisations de tir au fusil provinciales**

Durée : 10 min

Méthode : Exposé interactif

ORGANISATIONS DE TIR AU FUSIL PROVINCIALES

Sélectionnez l'association de tir au fusil de la province où se trouve le corps de cadets.



Les organisations de tir de précision civiles aident les personnes intéressées à cette activité à perfectionner leurs habiletés dans ce domaine. Ces activités ne sont pas offertes par le programme des cadets.

Les organisations de tir au fusil provinciales sont les entités responsables des provinces pour le tir à la cible de petit calibre et de gros calibre. Ces organisations existent dans le but de promouvoir le tir de précision dans la province en organisant des événements et des compétitions. Les associations de tir au fusil provinciales organisent également des compétitions pour les corps de cadets dans leur province. Les associations provinciales sont les suivantes :

Alberta Provincial Rifle Association, L'Alberta Provincial Rifle Association (APRA) a été créée en 1902, sous l'appellation Territorial Rifle Association, avant que la province de l'Alberta soit fondée. Les objectifs de l'APRA sont les suivants :

- promouvoir de toutes les façons légales les intérêts du tir de précision avec des armes légères dans la province de l'Alberta;
- promouvoir les épreuves annuelles de tir pour les individus et les équipes et offrir des prix liés aux habiletés en tir;
- encourager l'établissement et le maintien de champs de tir appropriés par la législation et des moyens privés;
- aider à la formation de clubs de tir;
- susciter l'intérêt du public pour le tir avec des armes légères en tant que sport et outil nécessaire à la défense nationale;

L'APRA se trouve sur l'Internet à l'adresse www.albertarifle.com.

British Columbia Rifle Association. La British Columbia Rifle Association (BCRA) a été créée en 1874, constituée en personne morale en 1910, et elle est l'un des membres les plus anciens de la *British Columbia Societies Act*. Les objectifs de la BCRA sont les suivants :

- créer un climat favorable à l'encouragement du tir aux armes légères en tant que sport;
- contrôler et manipuler de façon sécuritaire les armes à feu et les promouvoir comme une partie nécessaire de la défense nationale.

Par l'intermédiaire du ministère de la Défense nationale, les membres ont l'autorisation de participer à des événements de tir qui ont lieu dans des champs de tir militaires en Colombie-Britannique.

La BCRA se trouve sur l'Internet, à l'adresse www.bcrifle.org.

Manitoba Provincial Rifle Association. La Manitoba Provincial Rifle Association Inc. (MPRA) a été créée en 1872, dans le but d'encourager le tir au fusil au sein de la milice et chez les citoyens du Manitoba. Les objectifs de la MPRA sont les suivants :

- améliorer la perception du tir en tant que sport en encourageant et en appuyant tous les athlètes qui pratiquent le tir pour qu'ils atteignent un niveau de performance maximal;
- promouvoir la manipulation sécuritaire des armes à feu.



L'honorable D.A. Smith (Lord Strathcona) a parrainé la MPRA pendant 40 ans. Il s'intéressa au tir et a remis de nombreux prix, surtout aux cadets.

La MPRA se trouve sur l'Internet, à l'adresse www.manitobarifle.ca.

Newfoundland Provincial Rifle Association. On peut communiquer avec la Newfoundland Provincial Rifle Association par l'intermédiaire de l'Association de tir Dominion du Canada (ATDC).

Nova Scotia Rifle Association. La Nova Scotia Rifle Association (NSRA) a été créée en 1861; il s'agit de la plus ancienne association de tir provinciale. Les objectifs de la NSRA sont les suivants :

- promouvoir une utilisation sécuritaire et responsable des armes à feu;
- développer des compétences en tir de précision.

La NSRA se trouve sur l'Internet, à l'adresse www.nsrifle.org.

Ontario Provincial Rifle Association. L'Ontario Rifle Association (ORA) a été créée en 1868. Ses objectifs sont les suivants :

- offrir des occasions de pratiquer le tir avec différents types de fusil;
- offrir des programmes de tir de précision, du niveau de débutant à celui de classe mondiale.

L'ORA se trouve sur l'Internet, à l'adresse www.ontariorifleassociation.org.

Prince Edward Island Rifle Association. On peut communiquer avec la Prince Edward Island Rifle Association par l'intermédiaire de l'ATDC.

Association de tir de la province de Québec. L'Association de tir de la province de Québec (ATPQ) a été fondée en 1869 et elle appuie divers clubs et associations de tir. L'objectif de l'ATPQ est d'enseigner et de promouvoir le tir de précision dans des contextes compétitifs et récréatifs; pour elle, la sécurité passe avant tout.

L'ATPQ se trouve sur l'Internet, à l'adresse www.pqra.org.

Royal New Brunswick Rifle Association. La Royal New Brunswick Rifle Association (RNBRA) a été fondée en 1866 pour être au service du tir et de toutes ses disciplines connexes au Nouveau-Brunswick. Les objectifs de la RNBRA sont les suivants :

- promouvoir un bon esprit sportif,
- promouvoir la manipulation des armes de façon sécuritaire, efficace et pratique,
- promouvoir le tir de précision de qualité chez les civils, la police civile et la force militaire.

La RNBRA se trouve sur l'Internet, à l'adresse www.rnbra.ca.

Saskatchewan Provincial Rifle Association. La Saskatchewan Provincial Rifle Association (SPRA) est l'organisme directeur du tir de précision de gros calibre en Saskatchewan. Les objectifs de la SPRA sont les suivants :

- poursuivre l'excellence en matière de tir de précision;
- promouvoir la manipulation sécuritaire et responsable des armes à feu.

La SPRA se trouve sur l'Internet, à l'adresse www.saskrifle.ca.

CONFIRMATION DU POINT D'ENSEIGNEMENT 2

QUESTIONS

Q1. Quel est l'objectif des associations de tir au fusil provinciales?

- Q2. De quelle façon ces associations de tir au fusil atteignent-elles cet objectif?
- Q3. De quelle façon ces associations appuient-elles le mouvement des cadets?

RÉPONSES ANTICIPÉES

- R1. Promouvoir le tir de précision au sein de leur province.
- R2. En organisant des événements et des compétitions de tir de précision.
- R3. En organisant des compétitions pour les corps de cadets au sein de leur province.

Point d'enseignement 3

Discuter des organisations de tir de précision nationales

Durée : 5 min

Méthode : Exposé interactif

ORGANISATIONS DE TIR DE PRÉCISION NATIONALES

L'Association de tir Dominion du Canada (ATDC)

L'ATDC, dont le quartier général se trouve au Polygone de Connaught et centre d'entraînement à Ottawa, en Ontario, est l'entité responsable du sport national au Canada pour le tir à la cible de petit calibre et de gros calibre. L'ATDC a été fondée en 1868 et a été constituée en personne morale par le Parlement en 1890 afin d'encourager l'entraînement au tir de précision à la suite du départ des Forces armées britanniques et des attaques des Fenians de 1866.



Les attaques des Fenians étaient des attaques sur des cibles britanniques au Canada, entre 1866 et 1871, pour forcer la Grande-Bretagne à se retirer de l'Irlande. La plupart des attaques furent repoussées par les milices locales et les forces britanniques.

L'ATDC continue à promouvoir l'excellence dans le domaine du tir de précision civil et militaire.

L'ATDC collabore avec le MCC en organisant des événements et des compétitions, y compris les championnats postaux pour les corps de cadets qui ont lieu partout au pays et les matchs d'été pour l'équipe nationale de tir (ENT) et pour les cadets canadiens et britanniques participant aux cours d'été offerts au Centre national d'instruction d'été des cadets de l'Armée (CNIECA) de Connaught.

L'ATDC se trouve sur l'Internet, à l'adresse www.dkra.ca.



La section un des championnats postaux de l'ATDC correspond à des matchs qui sont limités aux cadets de la Marine, de l'Armée et de l'Air. La section deux est ouverte à toute équipe junior et on encourage les cadets à en faire partie.

La Fédération de tir du Canada (FTC)

La FTC, dont le quartier général se trouve au Polygone de Connaught et centre d'entraînement à Ottawa, en Ontario, est l'entité responsable du sport national au Canada pour le tir à la cible récréatif et de compétition. La FTC constitue l'autorité pour la partie formation technique en tir de précision du Programme national de certification des entraîneurs.

La FTC se trouve sur l'Internet, à l'adresse www.sfc-ftc.ca.

CONFIRMATION DU POINT D'ENSEIGNEMENT 3

QUESTIONS

- Q1. Quelles sont les deux organisations de tir de précision nationales au Canada?
- Q2. Comment l'ATDC collabore-t-elle avec le MCC?
- Q3. Comment l'ATDC travaille-t-elle avec les corps de cadets partout au Canada?

RÉPONSES ANTICIPÉES

- R1. L'Association de tir Dominion du Canada et la Fédération de tir du Canada.
- R2. L'ATDC collabore avec le MCC en organisant des événements et des compétitions au cours de l'été.
- R3. L'ATDC organise des épreuves postales pour les corps de cadets partout au pays.

Point d'enseignement 4

Identifier les organisations de biathlon provinciales et nationales pertinentes

Durée : 5 min

Méthode : Exposé interactif

BIATHLON CANADA

Biathlon Canada est l'organisme directeur du sport de biathlon au Canada. Biathlon Canada organise de nombreux événements, compétitions et programmes, y compris les Ours du Biathlon, qui est un programme d'entraînement communautaire de biathlon offert partout au Canada. Il est ouvert aux débutants et l'entraînement est adapté au niveau de compétence de l'athlète. Ce programme offre un entraînement permettant de développer des compétences en ski et en tir de précision. À mesure que les compétences sont apprises et maîtrisées, le biathlète passe au niveau suivant des Ours du Biathlon.

ORGANISMES DE BIATHLON PROVINCIAUX ET TERRITORIAUX

Des divisions de Biathlon Canada se trouvent dans plusieurs provinces et territoires. Les bureaux de ces divisions offrent des occasions d'entraînement, ainsi que du soutien aux stations ou aux clubs locaux. Ces divisions incluent :

- Biathlon Alberta,
- Biathlon British Columbia,
- Biathlon Manitoba,
- Biathlon New Brunswick,
- Biathlon Nova Scotia,
- Biathlon Newfoundland and Labrador,
- Biathlon Ontario,
- Association des clubs de Biathlon du Québec,
- Biathlon Saskatchewan,
- Biathlon Yukon et
- Northwest Territories Biathlon.

CONFIRMATION DU POINT D'ENSEIGNEMENT 4

QUESTIONS

- Q1. Quel est l'organisme directeur du sport de biathlon au Canada?
- Q2. Quel programme d'entraînement communautaire de biathlon est offert partout au Canada?
- Q3. Quels sont les objectifs des organismes provinciaux et territoriaux?

RÉPONSES ANTICIPÉES

- R1. Biathlon Canada est l'organisme directeur au Canada.
- R2. Le programme des Ours du Biathlon est offert partout au Canada.
- R3. Offrir des occasions d'entraînement, ainsi que du soutien aux stations ou aux clubs locaux.

CONFIRMATION DE FIN DE LEÇON

QUESTIONS

- Q1. Quelles sont les organisations de tir de précision nationales au Canada?
- Q2. Quelles organisations de tir de précision se trouvent dans votre province ou territoire?
- Q3. Après lesquelles de ces organisations votre corps de cadets est-il actif?

RÉPONSES ANTICIPÉES

- R1. L'ATDC, la FTC et Biathlon Canada.
- R2. Les réponses varieront en fonction des provinces et territoires.
- R3. Les réponses varieront selon chaque corps de cadets.

CONCLUSION

DEVOIR/LECTURE/PRATIQUE

S.O.

MÉTHODE D'ÉVALUATION

S.O.

OBSERVATIONS FINALES

En identifiant les occasions liées aux organisations de tir de précision civiles, on saura où il est possible d'obtenir de l'instruction supplémentaire en matière de tir de précision qui n'est pas encadrée par le programme des cadets. Les occasions offertes par ces organisations peuvent améliorer le sentiment de réalisation d'un cadet grâce au perfectionnement de ses habiletés en tir de précision et à la possibilité de choisir des activités auxquelles il souhaite prendre part.

COMMENTAIRES/REMARQUES À L'INSTRUCTEUR

Demander aux cadets d'identifier seulement les organisations de tir de précision nationales, provinciales et locales pertinentes.

DOCUMENTS DE RÉFÉRENCE

- A0-119 La Fédération de tir du Canada. (2007). *La Fédération de tir du Canada*. Extrait le 2 novembre 2007 du site www.sfc-ftc.ca/document.cfm?sectionID=39.
- C0-149 Biathlon Canada. (2005). *Les Ours du Biathlon : Programme d'entraînement communautaire*. Ottawa, Ontario, Biathlon Canada.
- C2-086 L'Association de tir Dominion du Canada. (2007). *History*. Extrait le 4 octobre 2007 du site www.dkra.ca/history.htm.



INSTRUCTION COMMUNE

ÉTOILE ARGENT

GUIDE PÉDAGOGIQUE



SECTION 3

OCOM C306.02 – CORRIGER L'ERREUR DE TIR

Durée totale :

60 min

PRÉPARATION

INSTRUCTIONS PRÉALABLES À LA LEÇON

Les ressources nécessaires à l'enseignement de cette leçon sont énumérées dans la description de leçon qui se trouve dans l'A-CR-CCP-603/PG-002, chapitre 4. Les utilisations particulières de ces ressources sont indiquées tout au long du guide pédagogique, notamment au PE pour lequel elles sont requises.

Réviser le contenu de la leçon pour se familiariser avec la matière avant d'enseigner la leçon.

Photocopier les annexes K et L pour chaque cadet.

Photocopier le corrigé de l'annexe M pour l'instructeur et les instructeurs adjoints.

Aménager un pas de tir simulé.

DEVOIR PRÉALABLE À LA LEÇON

S.O.

APPROCHE

L'exposé interactif a été choisi pour les PE 1 à 3 afin de donner un aperçu des théories et de la pratique du réglage des mires.

Une activité pratique a été choisie pour le PE 4, parce que c'est une façon interactive de présenter et de permettre aux cadets de faire l'expérience du réglage des mires sur la carabine à air comprimé des cadets dans un environnement contrôlé. Cette activité contribue au perfectionnement des compétences et des connaissances relatives au réglage de la mire dans un environnement amusant et stimulant.

INTRODUCTION

RÉVISION

S.O.

OBJECTIFS

À la fin de la présente leçon, le cadet devrait être capable de corriger une erreur de tir en réglant l'élévation et la dérive de la carabine à air comprimé des cadets.

IMPORTANTANCE

Il est important que les cadets apprennent la façon de corriger l'erreur de tir de façon à tirer des coups de zéro tage avec la carabine à air comprimé des cadets lors de leur participation à une activité de tir de précision. Le zéro tage d'une carabine assurera au tireur de précision que le centre de la cible est bien aligné par rapport à lui et à sa carabine. Avoir une carabine qui a fait l'objet d'un zéro tage et connaître la façon de régler le tir d'une carabine est important pour chaque tireur de précision afin qu'il puisse obtenir un résultat plus élevé lors des activités d'application.

Point d'enseignement 1

Expliquer la façon de centrer le groupement

Durée : 10 min

Méthode : Exposé interactif

LA THÉORIE DU GROUPEMENT

Lorsqu'une série de trois coups ou plus est tirée à partir du même point de visée, ils traversent rarement la cible au même endroit. Le motif produit sur la cible par ces coups est appelé un groupement.

Les facteurs influençant le groupement

Trois facteurs influencent la forme et la grosseur du groupement.

- **La munition.** Même si chaque plomb est fabriqué afin d'être uniforme, de légères variations dans chaque plomb causent une légère variation des résultats lors du tir. Le nombre de plomb utilisé influence également la grosseur du groupement.
- **La carabine.** Chaque carabine tire un plomb avec sa variation légère propre causée par de petites différences dans le canon et dans les mécanismes de mise à feu.
- **Le tireur de précision.** Les facteurs associés aux techniques de visée, de prise, de respiration et de maintien d'une visée conforme du tireur de précision ont une incidence sur chaque coup.

POINT MOYEN DES IMPACTS (PMI)



S'assurer que le document de cours de l'annexe A est distribué aux cadets lors de cette partie de la leçon afin qu'ils puissent constater comment le PMI bouge au fur et à mesure que plus de plombs atteignent la cible.

Le PMI est le point qui représente sur la cible le centre moyen de tous les coups qui ont atteint la cible. Le PMI change avec chaque coup tiré alors que le groupement grossit. Pour centrer le groupement correctement, des corrections doivent s'appuyer sur le PMI.

Afin de déterminer le PMI, chaque coup doit être évalué. On a besoin d'au moins deux coups pour déterminer le PMI. Pour deux coups, le PMI constitue le point central entre eux. Après trois coups tirés, le PMI change de façon à ce qu'il soit centré entre les trois coups (conformément à l'illustration de la figure 6-3-1).

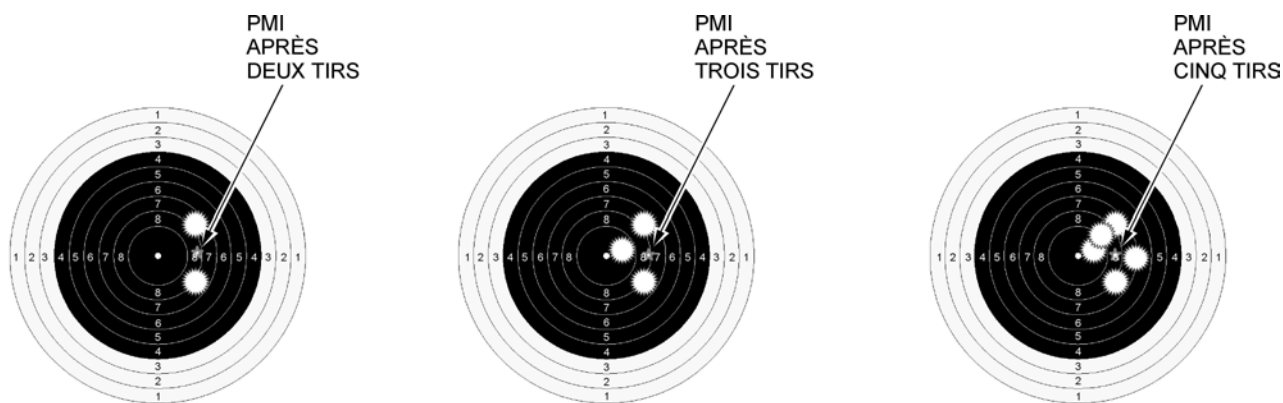

Directeur des cadets 3, 2007, Ottawa, Ontario, Ministère de la Défense nationale

Figure 6-3-1 Exemples de PMI

CONFIRMATION DU POINT D'ENSEIGNEMENT 1

QUESTIONS

- Q1. Définissez le terme groupement.
- Q2. Quels sont les trois facteurs qui influencent la forme et la grosseur du groupement?
- Q3. Quelle est la définition d'un PMI?

RÉPONSES ANTICIPÉES

- R1. Le motif produit par les coups tirés sur la cible.
- R2. Les trois facteurs suivants influencent la forme et la grosseur du groupement :
- la munition,
 - la carabine,
 - le tireur de précision.
- R3. Le PMI est le point qui représente sur la cible le centre moyen de tous les coups qui ont atteint la cible.

Point d'enseignement 2

Expliquer le réglage de la mire

Durée : 10 min

Méthode : Exposé interactif

LE BUT DU RÉGLAGE DE LA MIRE

Le réglage de la mire permet d'assurer au tireur de précision que la carabine a fait l'objet d'un zéro tage. Le réglage de la mire ne compensera pas pour de faibles compétences en tir de précision, mais peut aider le tireur de précision efficace à aligner son groupement sur une cible. Il y a deux différentes façons de régler une mire pour faire le zéro tage de la carabine : la dérive et l'élévation.

L'ÉLÉVATION

L'élévation a un effet sur le plomb puisqu'elle peut changer la position verticale ce qui fait bouger le point d'impact de haut en bas. Elle compense pour la chute de trajectoire du plomb.

DÉRIVE

La dérive vise le plomb en déplaçant sa position horizontale qui fait bouger le point d'impact de gauche à droite. Elle compense pour la direction et la force du vent exercées sur le plomb.

CARABINE À AIR COMPRIMÉ DES CADETS QUI A FAIT L'OBJET D'UN ZÉROTAGE

Une carabine à air comprimé des cadets qui a fait l'objet d'un zérotage est précise pour un tireur de précision particulier dans une position et une distance spécifiques de la cible. Une carabine à air comprimé des cadets qui a fait l'objet d'un zérotage a un réglage de visée spécifique qui sera parfaitement aligné, en projetant des plombs au centre de la cible.

CONFIRMATION DU POINT D'ENSEIGNEMENT 2

QUESTIONS

- Q1. Quel est le but du réglage des mires sur une carabine?
- Q2. À quoi réfère le réglage de l'élévation?
- Q3. À quoi réfère le réglage de la dérive?

RÉPONSES ANTICIPÉES

- R1. Le réglage de la mire permet d'assurer au tireur de précision que la carabine a fait l'objet d'un zérotage.
- R2. Le réglage de l'élévation se réfère au réglage nécessaire pour compenser la chute de la trajectoire du plomb.
- R3. Le réglage de la dérive se réfère au réglage nécessaire pour compenser la direction et la force du vent exercées sur le plomb.

Point d'enseignement 3

Expliquer les ajustements du réglage de la mire

Durée : 5 min

Méthode : Exposé interactif



S'assurer que les cadets ont une carabine à air comprimé des cadets en face d'eux lors de cette partie de la leçon afin d'observer la mire réelle de la carabine à air comprimé des cadets et la façon dont elle fonctionne.

RÉGLER LA MIRE DE LA CARABINE À AIR COMPRIMÉ DES CADETS

Le réglage de la mire de la carabine à air comprimé des cadets s'effectue en tournant les vis de réglage de la mire arrière. La vis d'élévation se trouve sur le dessus de la mire arrière et la vis de dérive se trouve sur le côté droit de la mire arrière. Elles servent à déplacer le PMI du tir vers la gauche ou la droite et vers le haut ou le bas. On mesure le réglage des vis par le bruit des déclics qui se fait entendre quand on tourne les vis. Il faut trois déclics pour déplacer le point d'impact d'une distance équivalente à la largeur d'un plomb dans toute direction.



À une distance de dix (10) mètres, chaque déclic correspond à un déplacement de 1.219 mm du PMI.

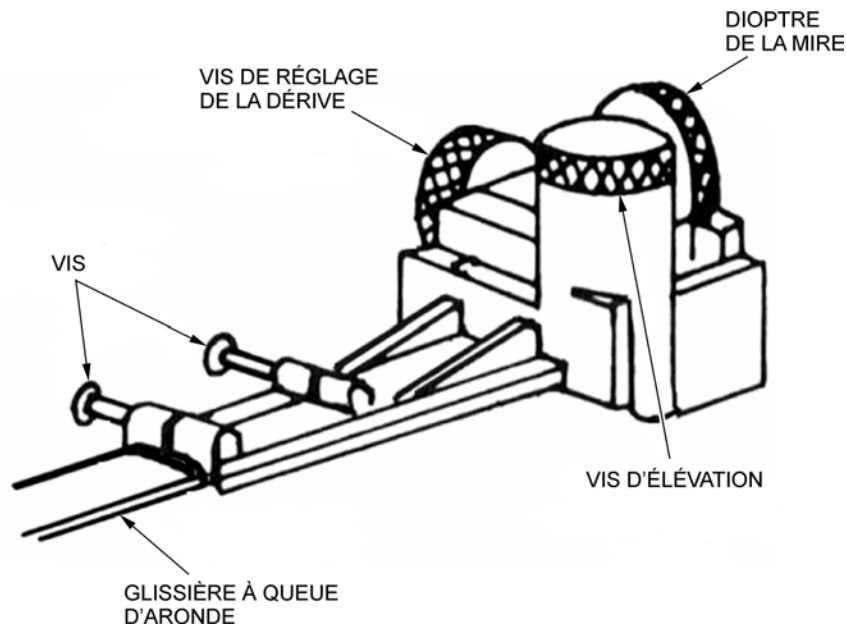

Reçus, AR., AVANTI Competition Pellet Rifle: Operation Manual: AVANTI Legend Model 853, Daisy Outdoor Products (page 6)

Figure 6-3-2 Mire arrière de la carabine à air comprimé des cadets

DIMINUER ET AUGMENTER L'ÉLEVATION

Pour diminuer le PMI, tourner la vis d'élévation en sens antihoraire (vers la gauche). Pour augmenter le PMI, tourner la vis d'élévation dans le sens horaire (vers la droite), tel qu'indiqué par la flèche et le mot « UP » situés sur la vis.

DÉPLACER LA DÉRIVE VERS LA GAUCHE ET LA DROITE

Pour déplacer le PMI vers la gauche, tourner la vis de dérive en sens antihoraire (vers la gauche). Pour déplacer le point d'impact vers la droite, tourner la vis de dérive dans le sens horaire (vers la droite), tel qu'indiqué par la flèche et la lettre « R » situés sur la vis.



Afin de déplacer le PMI vers le haut et la droite, tourner les vis d'élévation et de dérive dans le sens horaire.

Afin de déplacer le PMI vers le bas et la gauche, tourner les vis d'élévation et de dérive dans le sens antihoraire.

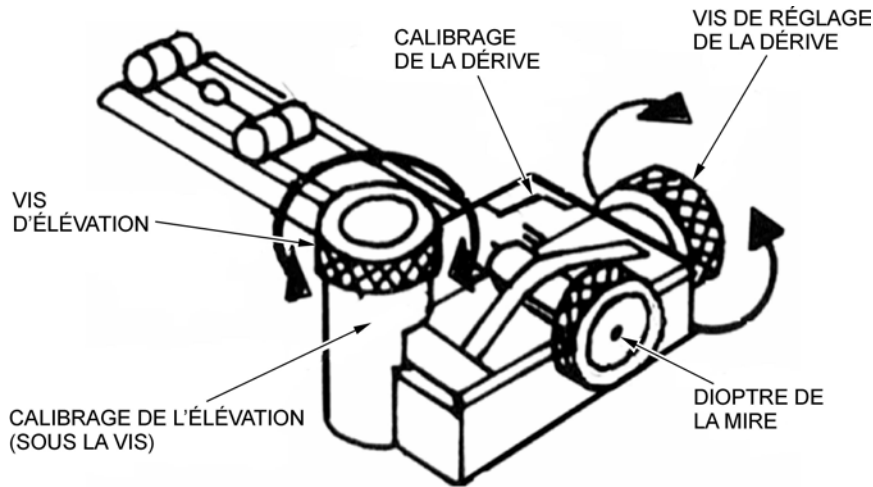

Reçus, AR., AVANTI Competition Pellet Rifle: Operation Manual: AVANTI Legend Model 853, Daisy Outdoor Products (page 6)

Figure 6-3-3 Réglage de la mire de la carabine à air comprimé des cadets

CONFIRMATION DU POINT D'ENSEIGNEMENT 3

QUESTIONS

- Q1. Combien de déclics de vis de réglage faut-il pour déplacer le PMI sur la cible à la largeur d'un plomb dans toute direction?
- Q2. Dans quel sens le tireur de précision doit-il tourner la vis d'élévation afin d'augmenter le PMI?
- Q3. Dans quel sens le tireur de précision doit-il tourner la vis de réglage de la dérive afin de déplacer le PMI vers la gauche?

RÉPONSES ANTICIPÉES

- R1. Il faut trois déclics pour déplacer le PMI sur la cible la largeur d'un plomb.
- R2. Le tireur de précision tourne la vis d'élévation dans le sens horaire (vers la droite) pour augmenter le PMI.
- R3. Le tireur de précision tourne la vis de réglage de la dérive dans le sens antihoraire (vers la gauche) afin de déplacer le PMI vers la gauche.

Point d'enseignement 4

Diriger un exercice de réglage de la mire

Durée : 30 min

Méthode : Activité pratique



Chaque paire de cadets effectuera l'exercice qui se trouve à l'annexe B et pratiquera le réglage de ses mires.

Un instructeur adjoint peut aider les cadets à faire cette activité au complet.

ACTIVITÉ

OBJECTIF

L'objectif de cette activité est de confirmer que chaque cadet peut définir le PMI et régler ses mires en conséquence sur la carabine à air comprimé des cadets.

RESSOURCES

- des carabines à air comprimé des cadets (une par couloir de tir),
- des cibles pour l'activité de réglage des mires qui se trouvent à l'annexe L,
- des stylos et des crayons.

DÉROULEMENT DE L'ACTIVITÉ

Un pas de tir simulé.

INSTRUCTIONS SUR L'ACTIVITÉ

1. Répartir les cadets en paires.
2. Distribuer le document d'exercice de l'annexe L, un document pour chaque cadet.
3. Demander aux cadets, par paires, de déterminer le PMI des cinq tirs pour chaque diagramme de pointage.
4. Demander aux cadets de mettre un astérisque pour indiquer le PMI.
5. Demander aux cadets de déterminer la distance verticale et la distance horizontale, en déclics, suivant laquelle le PMI doit être déplacé pour qu'il soit au centre de la cible.
6. Demander aux cadets d'écrire le nombre de déclics nécessaires pour l'élévation et la dérive, en indiquant s'il faut tourner la vis dans le sens horaire (h) ou antihoraire (ah).
7. Demander aux cadets de pratiquer le réglage des mires de la carabine à air comprimé des cadets pour chaque diagramme de pointage.
8. Corriger à l'aide de l'annexe M.

MESURES DE SÉCURITÉ

S'assurer que les points suivants sont respectés :

- les carabines à air comprimé des cadets sont maintenues à l'état sécuritaire en exécutant les mesures de sécurité individuelles conformément aux instructions de l'A-CR-CCP-177/PT-002;
- toutes les carabines à air comprimé des cadets pointent dans une direction sécuritaire tout au long de la leçon;
- aucun plomb ni tampon de nettoyage n'est présent dans le secteur d'entraînement;
- toutes les autres règles de sécurité pertinentes sont suivies conformément aux ordres permanents du champ de tir local.

CONFIRMATION DU POINT D'ENSEIGNEMENT 4

La participation des cadets à l'activité servira de confirmation de l'apprentissage de ce PE.

CONFIRMATION DE FIN DE LEÇON

La participation des cadets à l'activité de réglage de la mire servira de confirmation de l'apprentissage de cette leçon.

CONCLUSION

DEVOIR/LECTURE/PRATIQUE

S.O.

MÉTHODE D'ÉVALUATION

S.O.

OBSERVATIONS FINALES

Il est nécessaire de corriger les erreurs de tir pour connaître du succès lors des activités de tir de précision. Elle assure que le tireur de précision, la carabine et la cible sont alignés et que le centre de visée est au centre de la cible. Il est important que chaque tireur de précision comprenne comment régler leurs mires afin d'avoir une carabine complètement alignée.

COMMENTAIRES/REMARQUES À L'INSTRUCTEUR

S.O.

DOCUMENTS DE RÉFÉRENCE

- A0-027 A-CR-CCP-177/PT-002 Directeur - Cadets 3. (2001). *Mouvement des cadets du Canada : Manuel de référence – Programme de tir de précision des cadets*. Ottawa, Ontario, Ministère de la Défense nationale.
- C2-097 Ontario Rifle Association. (2003). *Ontario Rifle Association Handbook for New Member*. Haliburton County, Ontario, MilCun Marksmanship Complex.
- C2-098 (ISBN 1-931220-05-0) Constantine, R. (1998). *Modern Highpower Competition: From Beginner to Master*. Manchester, Connecticut, Precision Shooting Inc.



INSTRUCTION COMMUNE
ÉTOILE ARGENT
GUIDE PÉDAGOGIQUE



SECTION 4

**OCOM C306.03 – ADOPTER LA POSITION DEBOUT
 AVEC LA CARABINE À AIR COMPRIMÉ DES CADETS**

Durée totale :

60 min

PRÉPARATION

INSTRUCTIONS PRÉALABLES À LA LEÇON

Les ressources nécessaires à l'enseignement de cette leçon sont énumérées dans la description de leçon qui se trouve dans l'A-CR-CCP-703/PG-002, chapitre 4. Les utilisations particulières de ces ressources sont indiquées tout au long du guide pédagogique, notamment au PE pour lequel elles sont requises.

Réviser le contenu de la leçon pour se familiariser avec la matière avant d'enseigner la leçon.

DEVOIR PRÉALABLE À LA LEÇON

S.O.

APPROCHE

L'exposé interactif a été choisi pour le PE 1 afin donner un aperçu des motifs de la position debout.

La méthode d'instruction par démonstration a été choisie pour les PE 2 à 4, parce qu'elle permet à l'instructeur d'expliquer et de démontrer les aspects de la position debout.

Une activité pratique a été choisie pour le PE 5, parce que c'est une façon interactive de permettre aux cadets de faire l'expérience de la position debout dans un environnement sécuritaire et contrôlé. Cette activité contribue au perfectionnement des compétences et des connaissances relatives au tir de précision dans un environnement amusant et stimulant.

INTRODUCTION

RÉVISION

S.O.

OBJECTIFS

À la fin de la présente leçon, le cadet devrait être en mesure d'adopter la position debout avec la carabine à air comprimé des cadets.

IMPORTANTANCE

Il est important que les cadets adoptent la position debout avec la carabine à air comprimé des cadets puisque cette position est utilisée pour les compétitions de biathlon et de carabine à air comprimé. La position debout est la seule position adoptée lors des compétitions internationales de carabine à air comprimé; pour le tir de précision récréatif des cadets, on la considère comme un progrès.

Point d'enseignement 1

Expliquer les objectifs de la position debout

Durée : 5 min

Méthode : Exposé interactif

Le premier principe du tir de précision est de trouver une position de tir confortable. La position debout est celle qu'on peut adopter le plus facilement et le plus rapidement et elle ne requiert aucun soutien artificiel tel une bretelle en position couchée. C'est dans cette position qu'il est le plus difficile de demeurer stable, puisque la zone de soutien y est la plus petite et le centre de gravité est élevé. Les cadets doivent accepter que lorsqu'ils font feu en position debout, ils n'arriveront peut-être jamais à s'immobiliser complètement.

OBTENIR UNE BONNE POSITION

L'obtention d'une bonne position constitue le principe de tir de précision le plus important; c'est particulièrement vrai lorsqu'on fait feu en position debout. Une bonne position aide à maintenir l'équilibre, le confort et la stabilité pendant la mise à feu. Les cadets doivent chausser des souliers ou des bottes à semelle plate confortables pour ajouter de la stabilité à leur position et se tenir sur une surface la plus ferme possible. Une bonne position ne peut garantir une excellente performance, mais une mauvaise position peut avoir des effets néfastes sur les résultats.

L'objectif d'une bonne position est d'obtenir une plate-forme stable, équilibrée et uniforme permettant la façon la plus efficace de viser et de prendre la carabine avec peu de mouvements et peu de tension musculaire.

La position debout doit être :

- naturelle,
- sans tension,
- confortable,
- stable,
- équilibrée de façon à ce que le poids du corps soit équitablement réparti sur les deux pieds,
- constante tout au long du tir.

UTILISATION D'UN SUPPORT

La pratique en utilisant un support de carabine constitue une excellente façon pour un cadet d'apprendre la position debout. Puisque les mouvements de la carabine à air comprimé des cadets sont amplifiés en position debout en raison d'un manque de points d'appui, un support est très utile. Il permet de stabiliser la carabine tout en permettant au cadet de comprendre et perfectionner les habiletés de tir de précision pratiquées. Une fois que ces habiletés sont apprises, le support de carabine à air comprimé doit être retiré. Parmi les exemples de support de carabine en position debout, on compte un trépied, un tabouret au dessus d'une table ou simplement une surface plate à l'extrémité d'un manche à balai.

MAINTENIR UN CENTRE DE GRAVITÉ



Les instructions données visent un tireur de précision droitier. Dans le cas d'un tireur de précision gaucher, remplacer le terme gauche par le terme droit et vice versa dans tous les points.

Le centre de gravité est le point où le poids de la carabine et celui du cadet sont également répartis sur les deux pieds du cadet. Pour compenser le poids de la carabine, le cadet penche son dos vers l'arrière et effectue une rotation du tronc vers la gauche afin d'augmenter le support et la stabilité produits par la charpente osseuse.

Si la position du cadet demeure parfaitement verticale, le poids de la carabine entraînera son corps vers l'avant. Le cadet aura donc à forcer pour demeurer stable, ce qui causera certaines tensions musculaires dans le bas de son dos. En se penchant vers l'arrière et en effectuant une rotation du tronc vers la gauche, un léger transfert de poids se fera vers le pied droit. Après un certain laps de temps, l'équilibre entre les deux pieds reviendra au point initial. Lorsque ceci se produit, le tireur et la carabine auront établi le centre de gravité voulu situé entre les deux pieds du cadet.

CONFIRMATION DU POINT D'ENSEIGNEMENT 1

QUESTIONS

- Q1. Quel est le premier principe du tir de précision?
- Q2. Quelle est la façon excellente pour permettre à un cadet d'apprendre la position debout?
- Q3. Qu'est ce que le centre de gravité en rapport avec la position debout?

RÉPONSES ANTICIPÉES

- R1. Obtenir une bonne position.
- R2. L'utilisation d'un support de carabine.
- R3. Le centre de gravité est le point où le poids de la carabine et celui du cadet sont également répartis sur les deux pieds du cadet..

Point d'enseignement 2

Expliquer et démontrer comment adopter la position debout

Durée : 5 min

Méthode : Démonstration



Pour ce PE, il est recommandé que l'instruction se déroule de la façon suivante :

1. Expliquer et démontrer la compétence entière pendant que les cadets observent.
2. Expliquer et démontrer chaque étape requise pour exécuter la compétence.

Nota : Des aide-instructeurs pourraient aider à faire la démonstration des habiletés à mesure qu'elles sont expliquées.



Deux corps identiques, ça n'existe pas, même dans le cas de jumeaux; c'est pourquoi deux corps identiques en position de tir, ça n'existe pas non plus. Votre position de tir la plus performante sera différente de celle de la personne qui se tient à côté de vous.

ADOPTER LA POSITION DEBOUT

Les normes suivantes devraient être respectées lorsqu'un cadet adopte la position debout :

1. le corps devrait être orienté vers la droite, avec un angle d'environ 90 degrés par rapport à la cible;
2. les pieds doivent respecter les consignes suivantes :
 - (a) être distancés d'une largeur d'épaules,
 - (b) pointer directement vers l'avant par rapport au corps,
 - (c) être tournés légèrement vers l'extérieur pour le confort;



Les poids de la carabine et du tireur devraient être également répartis sur les deux pieds.

3. les jambes doivent être droites sans toutefois bloquer les genoux, puisque des genoux bloqués nuisent à la circulation, ce qui augmente l'inconfort et l'instabilité;
4. les hanches doivent être à un angle de 90° par rapport à la cible et ne doivent pas être poussées vers l'avant.

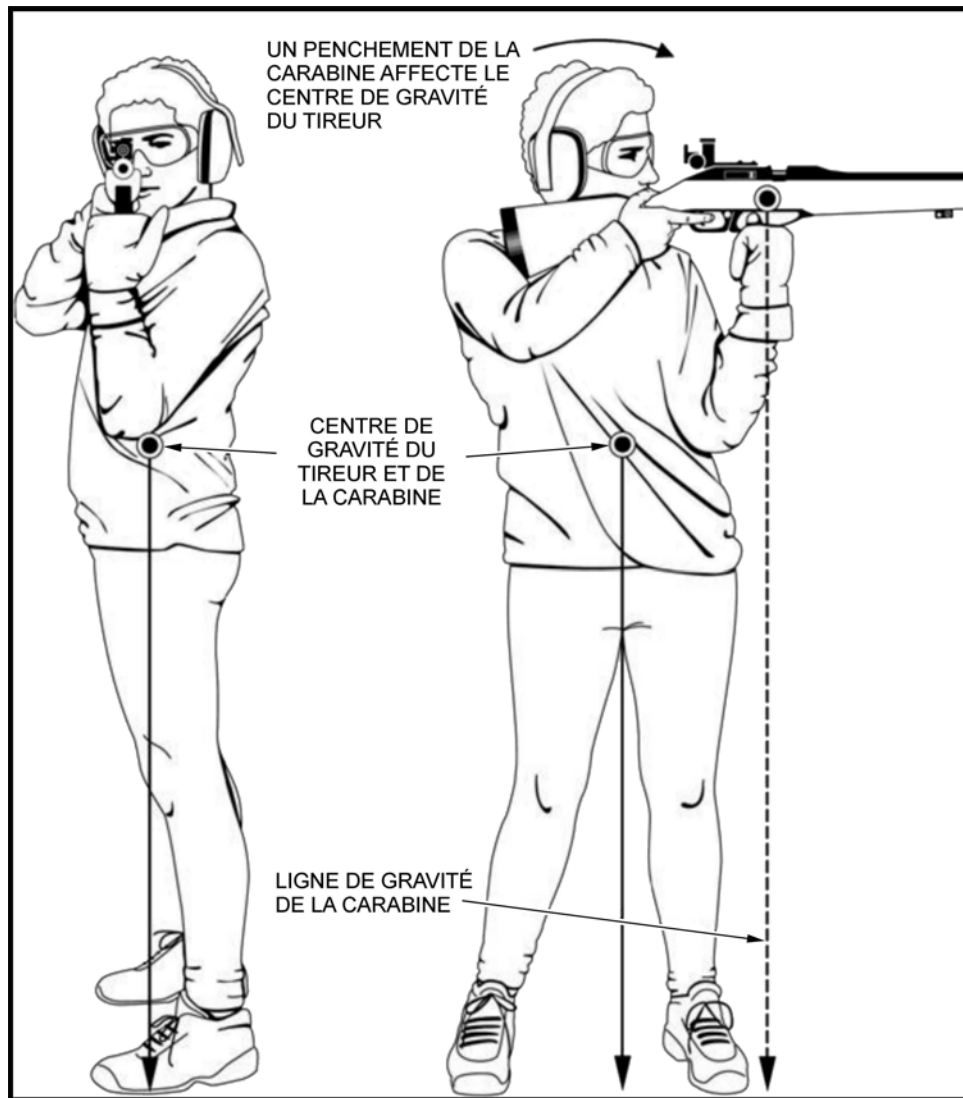

A-CR-CCP-177/PT-002 (page 2-9)

Figure 6-4-1 Position debout

5. le dos doit être légèrement incliné vers l'arrière pour un soutien des os et une stabilité accrue;
6. le bras gauche, sans utiliser les muscles pour le soutien, doit reposer contre la cage thoracique, avec le coude presque directement sous la carabine, reposant contre la cage thoracique ou l'os iliaque;
7. la main gauche sert à soutenir la carabine et doit être placée juste avant le pontet, selon l'une des méthodes suivantes :
 - (a) former un poing fermé;

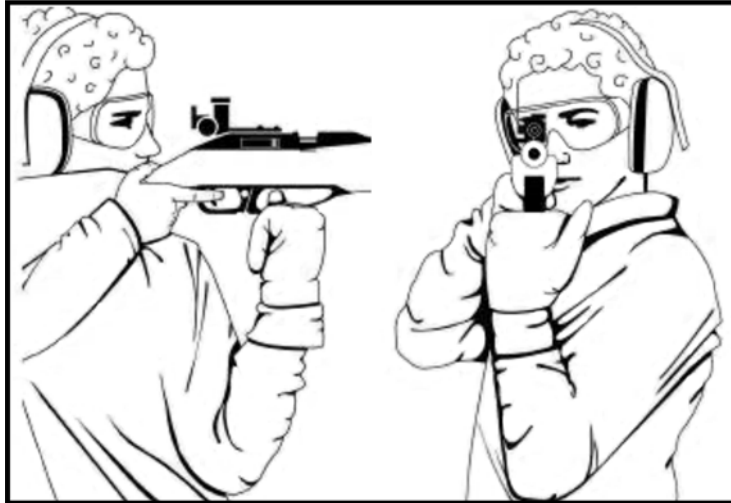

A-CR-CCP-177/PT-002 (page 1-6-3)

Figure 6-4-2 Poing fermé

(b) former un « V » avec le pouce et les doigts;



A-CR-CCP-177/PT-002 (page 1-6-3)

Figure 6-4-3 Former un V avec le pouce et les doigts

(c) utiliser la paume de la main avec les doigts détendus;



A-CR-CCP-177/PT-002 (page 1-6-4)

Figure 6-4-4 Paume de la main

- (d) le bras droit doit tomber naturellement sur le côté avec la main droite placée confortablement, mais fermement, sur la poignée de la crosse;
- (e) la tête doit demeurer en position droite et naturelle, pour permettre aux yeux de regarder vers l'avant à travers la mire.



A-CR-CCP-177/PT-002 (page 1-6-4)

Figure 6-4-5 La tête et les yeux

- (f) la crosse doit être légèrement surélevée sur l'épaule, permettant à la carabine à air comprimé des cadets de reposer naturellement contre la poitrine, avec la joue reposant sur la crosse et la mire au niveau des yeux.



La position debout permet une position plus naturelle et détendue, plus confortable que la position couchée, puisque la colonne subit moins de pression et soutient moins de poids.

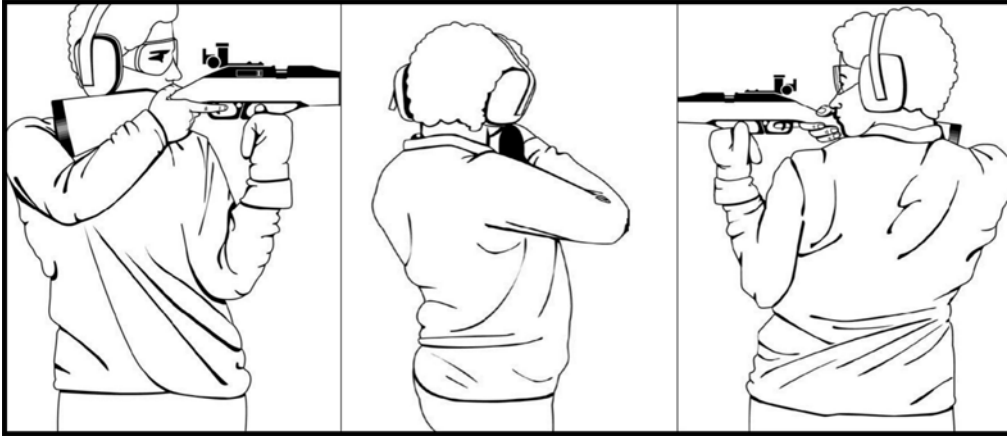

A-CR-CCP-177/PT-002 (page 2-9)

Figure 6-4-6 Position du dos et des hanches

CONFIRMATION DU POINT D'ENSEIGNEMENT 2

QUESTIONS

- Q1. Pourquoi le dos est-il incliné vers l'arrière?
- Q2. Pourquoi la tête doit-elle demeurer en position droite et naturelle?
- Q3. À quel endroit la crosse de la carabine à air comprimé des cadets doit-elle reposer?

RÉPONSES ANTICIPÉES

- R1. Le dos est incliné vers l'arrière pour un soutien des os et une stabilité accrues.
- R2. La tête doit demeurer en position droite et naturelle, pour permettre aux yeux de regarder vers l'avant à travers la mire.
- R3. La crosse doit être légèrement surélevée sur l'épaule, permettant à la carabine à air comprimé des cadets de reposer naturellement contre la poitrine, avec la joue reposant sur la crosse et la mire au niveau des yeux.

Point d'enseignement 3

Expliquer et démontrer comment régler la visée

Durée : 5 min

Méthode : Démonstration



Lors d'un tir en position debout, le plus grand des deux œilletons avant doit être choisi pour donner la meilleure image de visée. La dimension de l'œilleton doit paraître 1 1/2 fois plus grande que le point de visée pour permettre au cadet de voir le point de visée qui se déplacera davantage qu'en position couchée.

Lorsque le cadet, en position debout, vise la cible avec la carabine à air comprimé, le processus de visée est identique au processus en position couchée. Il doit adopter une position confortable, en s'assurant que le corps est aligné avec la cible, que les mires sont alignées et qu'il obtient une image de visée. La seule chose qui varie par rapport à la position couchée, c'est que l'œilleton avant doit être plus grand et le dégagement oculaire peut être plus long, mais tout de même entre 5 et 15 cm (2 et 6 pouces).



Pour ce PE, il est recommandé que l'instruction se déroule de la façon suivante :

1. Expliquer et démontrer la compétence entière pendant que les cadets observent.
2. Expliquer et démontrer chaque étape requise pour exécuter la compétence.

Nota : Des aide-instructeurs pourraient aider à faire la démonstration des habiletés à mesure qu'elles sont expliquées.

Plus haut

Pour ajuster la visée plus haut en position debout, déplacer la main gauche vers l'arrière, en la rapprochant du pontet.

Plus bas

Pour ajuster la visée plus bas en position debout, déplacer la main gauche vers l'avant, en l'éloignant du pontet.



Lorsque de petits ajustements plus haut ou plus bas sont nécessaires, ils peuvent être effectués par l'ajustement de la retenue du souffle pendant le cycle de respiration.

Gauche et droite

Pour ajuster la visée vers la gauche ou vers la droite, on déplace les pieds de façon à les garder en position identique l'un par rapport à l'autre. Cela ressemble donc à une rotation de position en disque tourné vers la gauche ou vers la droite, selon le besoin.



Lorsque de petits ajustements vers la gauche ou vers la droite sont requis, on peut les effectuer en ajustant la position de la main gauche et de l'avant-bras. L'ajustement de la visée de cette façon peut exiger l'acquisition d'une nouvelle position de tir.

CONFIRMATION DU POINT D'ENSEIGNEMENT 3

QUESTIONS

- Q1. En quoi est-ce que la visée en position debout diffère de la visée en position couchée?
- Q2. Comment ajuste-t-on la visée plus haut ou plus bas en position debout?
- Q3. Comment ajuste-t-on la visée vers la gauche ou vers la droite en position debout?

RÉPONSES ANTICIPÉES

- R1. L'ocillon avant doit être plus grand et le dégagement oculaire peut être plus long, mais tout de même entre 5 et 15 cm (2 et 6 pouces).
- R2. En déplaçant la main gauche vers l'arrière ou vers l'avant par rapport au pontet.
- R3. En déplaçant les pieds de façon à les garder en positions identiques l'un par rapport à l'autre, comme un disque tournant.

Point d'enseignement 4**Expliquer et démontrer l'alignement naturel**

Durée : 5 min

Méthode : Démonstration



L'alignement naturel consiste en la même procédure en position debout que celle qui est suivie en position couchée.

L'alignement naturel décrit la direction visée par la carabine à air comprimé des cadets lorsque le tireur est dans une position debout et confortable avec la carabine parée à faire feu. Lorsque le tireur est en position confortable, il ne devrait pas avoir à forcer la carabine pour pointer vers la cible. Même en obtenant une position debout confortable et un alignement des mires, le fait de forcer la carabine peut causer de la tension musculaire et nuire à la précision de chaque tir.



Pour ce PE, il est recommandé que l'instruction se déroule de la façon suivante :

1. Expliquer et démontrer la compétence entière pendant que les cadets observent.
2. Expliquer et démontrer chaque étape requise pour exécuter la compétence.

Nota : Des aide-instructeurs pourraient aider à faire la démonstration des habiletés à mesure qu'elles sont expliquées.

Pour obtenir un alignement naturel, il faut :

1. adopter la position debout;
2. trouver une image de visée;
3. fermer les deux yeux;
4. prendre 3 à 4 respirations normales afin de relâcher les muscles;
5. après 10 secondes, ouvrir les yeux et regarder l'image de visée;
6. modifier la position de son corps jusqu'à l'obtention d'une bonne image de visée.



Le but de fermer les yeux et de se détendre est de permettre aux muscles de retourner à leur position naturelle. Cela permet d'ajuster la position et d'éviter d'avoir à forcer la carabine à air comprimé des cadets pour viser la cible.

CONFIRMATION DU POINT D'ENSEIGNEMENT 4**QUESTIONS**

- Q1. L'alignement naturel place un tireur de précision dans quel type de position?
- Q2. Pour obtenir un alignement naturel, pendant combien de temps faut-il fermer les yeux et combien de respirations faut-il prendre?
- Q3. Quels peuvent être les effets négatifs lorsqu'on force la carabine à air comprimé des cadets?

RÉPONSES ANTICIPÉES

R1. Dans une position debout et confortable avec la carabine à air comprimé des cadets parée à faire feu.

R2. Les yeux sont fermés pendant 10 secondes et 3 ou 4 respirations naturelles sont effectuées.

R3. Cela peut causer de la tension musculaire et nuire à la précision de chaque tir.

Point d'enseignement 5

Demander aux cadets d'adopter la position debout

Durée : 30 min

Méthode : Activité pratique

ACTIVITÉ

OBJECTIF

L'objectif de cette activité est que les cadets adoptent la position debout, qu'ils placent la carabine à air comprimé des cadets sur leur épaule, qu'ils obtiennent un alignement naturel et ajustent leur position au besoin.

RESSOURCES

- des carabines à air comprimé des cadets (une par couloir de tir),
- des supports de carabine (un par couloir de tir),
- des cadres de cible (un par couloir de tir),
- des cibles appropriées (une par couloir de tir),
- une plate-forme de cible surélevée (une par couloir de tir),
- des lunettes de sécurité.

DÉROULEMENT DE L'ACTIVITÉ

Aménager un champ de tir pour carabine à air comprimé conformément à l'A-CR-CCP-177/PT-002, partie 1, section 8.

INSTRUCTIONS SUR L'ACTIVITÉ

1. Diviser les cadets en relèves égales d'après le nombre de couloirs de tir.
2. Les relèves doivent tour à tour adopter la position debout avec la carabine à air comprimé des cadets.
3. Tout en les aidant, permettre aux cadets de pratiquer la position debout telle qu'elle a été enseignée.
4. Demander aux cadets d'ajuster leur position debout, dont les éléments suivants :
 - (a) le corps doit avoir un angle de 90 degrés par rapport à la cible;
 - (b) les pieds doivent respecter les consignes suivantes :
 - (1) être distancés d'une largeur d'épaules;
 - (2) pointer directement vers l'avant par rapport au corps;
 - (3) être tournés légèrement vers l'extérieur pour le confort;
 - (c) les jambes doivent être droites avec les genoux non bloqués;

- (d) les hanches doivent être à un angle de 90° par rapport à la cible et ne doivent pas être poussées vers l'avant;
 - (e) le dos doit être légèrement incliné vers l'arrière;
 - (f) le bras gauche doit reposer contre la cage thoracique, avec le coude presque directement sous la carabine, reposant contre la cage thoracique ou l'os iliaque;
 - (g) la main gauche qui soutient la carabine doit être placée juste avant le pontet;
 - (h) le bras droit doit tomber naturellement sur le côté avec la main droite placée sur la poignée de la crosse;
 - (i) la tête doit demeurer en position droite et naturelle, pour permettre aux yeux de regarder à travers la mire;
 - (j) la crosse doit être légèrement surélevée sur l'épaule, permettant à la carabine à air comprimé des cadets de reposer naturellement contre la poitrine, avec la joue reposant sur la crosse et la mire au niveau des yeux.
5. Inspecter chaque cadet pour vérifier si sa position est confortable.
6. Répéter les étapes au besoin, en respectant le temps alloué.

MESURES DE SÉCURITÉ

S'assurer que les carabines à air comprimé des cadets pointent dans une direction sécuritaire en tout temps. Les cadets manipuleront les carabines à air comprimé comme si elles étaient chargées.

CONFIRMATION DU POINT D'ENSEIGNEMENT 5

La participation des cadets à l'activité portant sur la position debout servira de confirmation de l'apprentissage de ce PE.

CONFIRMATION DE FIN DE LEÇON

La participation des cadets à l'activité du PE 5 servira de confirmation de l'apprentissage de cette leçon.

CONCLUSION

DEVOIR/LECTURE/PRATIQUE

S.O.

MÉTHODE D'ÉVALUATION

S.O.

OBSERVATIONS FINALES

La position debout est la position la moins stable en raison de son centre de gravité élevé et de sa petite zone de soutien. Elle exige beaucoup de concentration et de pratique. Pour le tir de précision récréatif des cadets, la position debout est considérée comme un progrès et elle est la seule position adoptée lors des compétitions internationales de tir à la carabine à air comprimé.

COMMENTAIRES/REMARQUES À L'INSTRUCTEUR

Les cadets, qui ont terminé cette leçon, peuvent participer à l'OCOM M306.01 (Participer à une activité récréative de tir de précision, section 1) en adoptant la position debout.

DOCUMENTS DE RÉFÉRENCE

- A0-027 A-CR-CCP-177/PT-002 Directeur - Cadets 3. (2001). *Mouvement des cadets du Canada : Manuel de référence – Programme de tir de précision des cadets*. Ottawa, Ontario, Ministère de la Défense nationale.
- C2-146 (ISBN 0-9655780-0-3) Pullum, B., & Hanenkrat, F. (1997). *The New Position Rifle Shooting: A Comprehensive Guide to Better Target Shooting*. Oak Harbor, Ohio, Target Sports Education Center.

CETTE PAGE EST INTENTIONNELLEMENT LAISSÉE EN BLANC

ACTIVITÉ DE CLASSIFICATION

Objectif : Donner l'occasion aux cadets d'obtenir des classifications de tir de précision.

Pointage : Les normes des niveaux de classification sont les suivantes :

1. Tireur de précision : Deux tirs de groupement de cinq plombs à l'intérieur d'un cercle de 3 cm de diamètre.
2. Tireur d'élite première classe : Deux tirs de groupement de cinq plombs à l'intérieur d'un cercle de 2.5 cm de diamètre.
3. Tireur expert : Deux tirs de groupement de cinq plombs à l'intérieur d'un cercle de 2 cm de diamètre.
4. Tireur émérite : Deux tirs de groupement de cinq plombs à l'intérieur d'un cercle de 1.5 cm de diamètre.

Équipement requis :

Obligatoire :

- cible de tir de groupement pour carabine à air comprimé du Mouvement des cadets du Canada (MCC) CCT200GRD (une par cadet);
- gabarit de pointage pour le tir de groupement de carabine à air comprimé de l'A-CR-CCP-177/PT-002 (page B1-1),
- un chronomètre.

L'équipement optionnel pour le tir se limite à ce qui suit :

- une bretelle de carabine à air comprimé des cadets,
- une veste de tir,
- un gant de tir,
- une casquette de tir.

Instructions sur l'activité :

1. Donner une cible de tir de groupement pour carabine à air comprimé à chaque cadet.
2. Demander aux cadets d'écrire leur nom et la date sur la cible et de la fixer au cadre de cible.
3. Donner cinq plombs aux cadets pour qu'ils les tirent au centre de la cible.
4. Demander aux cadets de tirer en relève aux commandements donnés par l'O Sécur Tir.
5. Accorder 15 minutes aux cadets pour terminer le tir.
6. Demander aux cadets de récupérer leurs cibles.
7. Marquer les points à l'aide du gabarit de pointage pour le tir de groupement de carabine à air comprimé.
8. Inscire les points et permettre aux cadets de conserver leurs cibles.

Les actions et les équipements suivants sont interdits :

- Modifications des carabines.
- Chargeur de plombs.
- Supports utilisés pour la carabine ou l'avant-bras.
- Télescope d'observation.
- Mires non fournies avec la carabine à air comprimé des cadets.
- Encadrement.

CETTE PAGE EST INTENTIONNELLEMENT LAISSÉE EN BLANC

ACTIVITÉS AMUSANTES – TOURNOI PYRAMIDAL

TOURNOI PYRAMIDAL
Objectif : Tirer des plombs dans chaque pointe de la pyramide.
Pointage : Un point est accordé par pointe de la pyramide touchée d'un plomb.
Équipement requis : Obligatoire : Cible pyramidale (une par cadet). L'équipement optionnel pour le tir se limite à ce qui suit : <ul style="list-style-type: none">• une bretelle de carabine à air comprimé des cadets,• une veste de tir,• un gant de tir,• une casquette de tir.
Instructions sur l'activité : <ol style="list-style-type: none">1. Donner une cible pyramidale à chaque cadet.2. Demander aux cadets d'écrire leur nom et la date sur la cible et de la fixer au cadre de cible.3. Donner trois plombs aux cadets pour qu'ils en tirent un dans chaque coin de la pyramide.4. Demander aux cadets de tirer en relève aux commandements donnés par l'O Sécur Tir.5. Accorder trois minutes aux cadets pour terminer le tir.6. Marquer les points en accordant un point par coin touché de la pyramide.7. Permettre aux cadets d'examiner leurs cibles et de les conserver. Les actions et les équipements suivants sont interdits : <ul style="list-style-type: none">• Modifications des carabines.• Chargeur de plombs.• Supports utilisés pour la carabine ou l'avant-bras.• Télescope d'observation.• Mires non fournies avec la carabine à air comprimé des cadets.

CIBLE PYRAMIDALE

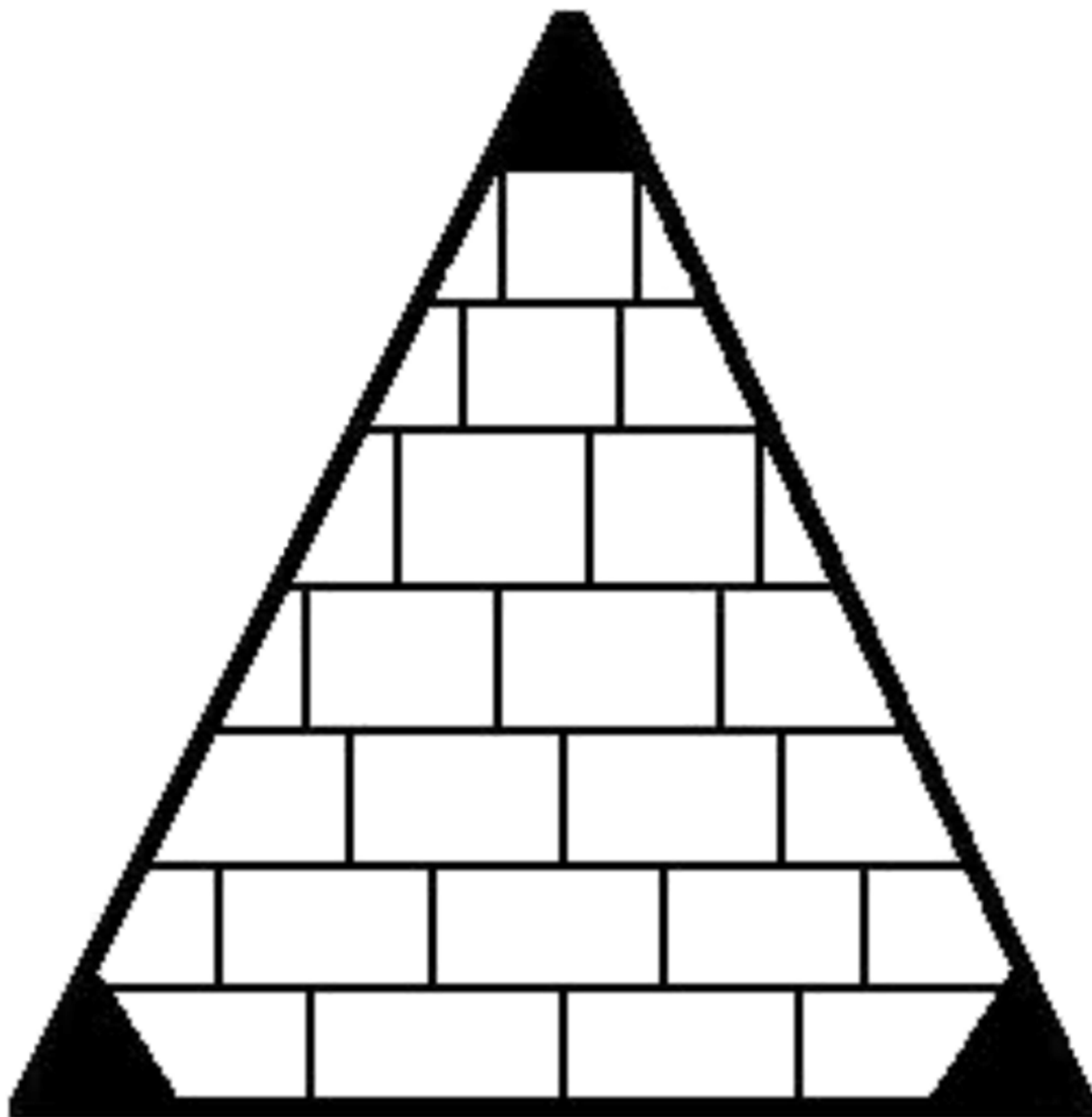

Nom : _____ Date : _____

Directeur des cadets 3, 2007, Ottawa, Ontario, Ministère de la Défense nationale

Figure 6B-1 Cible pyramidale

ACTIVITÉS AMUSANTES – CIBLE EN ÉTOILE

CIBLE EN ÉTOILE
Objectif : Tirer un plomb dans chaque pointe de l'étoile.
Pointage : Un point est accordé par pointe de l'étoile touchée d'un plomb.
Équipement requis : Obligatoire : Cible en étoile (une par cadet). L'équipement optionnel pour le tir se limite à ce qui suit : <ul style="list-style-type: none">• une bretelle de carabine à air comprimé des cadets,• une veste de tir,• un gant de tir,• une casquette de tir.
Instructions sur l'activité : <ol style="list-style-type: none">1. Donner une cible en étoile à chaque cadet.2. Demander aux cadets d'écrire leur nom et la date sur la cible et de la fixer au cadre de cible.3. Donner cinq plombs aux cadets pour qu'ils en tirent un dans chaque pointe de l'étoile.4. Demander aux cadets de tirer en relève aux commandements donnés par l'O Sécur Tir.5. Accorder cinq minutes aux cadets pour terminer le tir.6. Marquer les points en accordant un point par pointe de l'étoile touchée d'un plomb.7. Permettre aux cadets d'examiner leurs cibles et de les conserver. Les actions et les équipements suivants sont interdits : <ul style="list-style-type: none">• Modifications des carabines.• Chargeur de plombs.• Supports utilisés pour la carabine ou l'avant-bras.• Télescope d'observation.• Mires non fournies avec la carabine à air comprimé des cadets.

CIBLE EN ÉTOILE



Nom : _____ Date : _____

Directeur des cadets 3, 2007, Ottawa, Ontario, Ministère de la Défense nationale

Figure 6C-1 Cible en étoile

ACTIVITÉS AMUSANTES – BALLON DE PLAGÉ

BALLON DE PLAGÉ
Objectif : Tirer 10 plombs dans le cercle noir du ballon de plage.
Pointage : Un point sera accordé par coup réussi dans le cercle noir.
Équipement requis : Obligatoire : Cible-ballon de plage (un par cadet). L'équipement optionnel pour le tir se limite à ce qui suit : <ul style="list-style-type: none">• une bretelle de carabine à air comprimé des cadets,• une veste de tir,• un gant de tir,• une casquette de tir.
Instructions sur l'activité <ol style="list-style-type: none">1. Donner un ballon de plage à chaque cadet.2. Demander aux cadets d'écrire leur nom et la date sur la cible et de la fixer au cadre de cible.3. Donner 10 plombs aux cadets pour qu'ils les tirent dans le cercle noir du ballon de plage.4. Demander aux cadets de tirer en relève aux commandements donnés par l'O Sécur Tir.5. Accorder 10 minutes aux cadets pour terminer le tir.6. Marquer les points en accordant un point par plomb tiré dans le cercle noir.7. Permettre aux cadets d'examiner leurs cibles et de les conserver. Les actions et les équipements suivants sont interdits : <ul style="list-style-type: none">• Modifications des carabines.• Chargeur de plombs.• Supports utilisés pour la carabine ou l'avant-bras.• Télescope d'observation.• Mires non fournies avec la carabine à air comprimé des cadets.

CIBLE-BALLON DE PLAGE



Nom : _____ Date : _____

Directeur des cadets 3, 2006, Ottawa, Ontario, Ministère de la Défense nationale

Figure 6D-1 Cible-ballon de plage

ACTIVITÉS AMUSANTES – JEU DE BALLONS

JEU DE BALLONS
Objectif : Tirer des plombs sur les cibles-ballons.
Pointage : Un point sera accordé par ballon touché d'un plomb.
Équipement requis : Obligatoire : Cible-ballon (une par cadet). L'équipement optionnel pour le tir se limite à ce qui suit : <ul style="list-style-type: none">• une bretelle de carabine à air comprimé des cadets,• une veste de tir,• un gant de tir,• une casquette de tir.
Instructions sur l'activité : <ol style="list-style-type: none">1. Donner une cible-ballon à chaque cadet.2. Demander aux cadets d'écrire leur nom et la date sur la cible et de la fixer au cadre de cible.3. Donner cinq plombs aux cadets pour qu'ils en tirent un dans chaque ballon.4. Demander aux cadets de tirer en relève aux commandements donnés par l'O Sécur Tir.5. Accorder cinq minutes aux cadets pour terminer le tir.6. Marquer les points en accordant un point par ballon touché.7. Permettre aux cadets d'examiner leurs cibles et de les conserver. Les actions et les équipements suivants sont interdits : <ul style="list-style-type: none">• Modifications des carabines.• Chargeur de plombs.• Supports utilisés pour la carabine ou l'avant-bras.• Télescope d'observation.• Mires non fournies avec la carabine à air comprimé des cadets.
Nota : On peut utiliser de réels ballons au lieu de cibles en papier.

CIBLE-BALLON

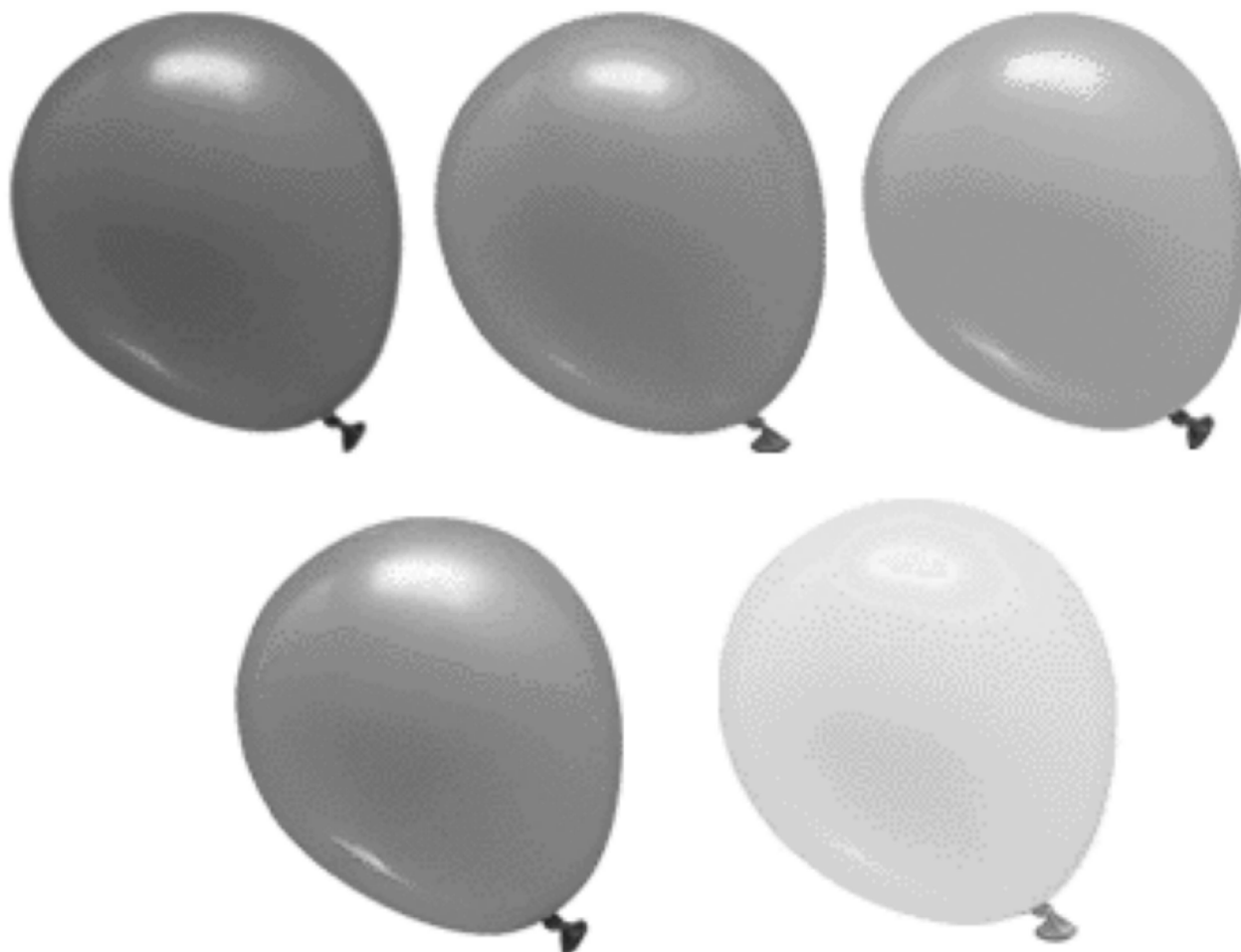

Nom : _____ Date : _____

Directeur des cadets 3, 2007, Ottawa, Ontario, Ministère de la Défense nationale

Figure 6E-1 Cible-ballon

ACTIVITÉS CHRONOMÉTRÉES – VISER LES POINTS

VISER LES POINTS
Objectif : Tirer des plombs dans les points sur la cible dans le sens horaire, dans un délai fixé.
Pointage : Un point est accordé par point noir touché d'un plomb dans le délai fixé.
Équipement requis : Obligatoire : <ul style="list-style-type: none">• cible-viser les points (une par cadet),• un chronomètre. L'équipement optionnel pour le tir se limite à ce qui suit : <ul style="list-style-type: none">• une bretelle de carabine à air comprimé des cadets,• une veste de tir,• un gant de tir,• une casquette de tir.
Instructions sur l'activité : <ol style="list-style-type: none">1. Donner une cible-viser les points à chaque cadet.2. Demander aux cadets d'écrire leur nom et la date sur la cible et de la fixer au cadre de cible.3. Donner huit plombs aux cadets pour qu'ils en tirent un dans chaque point noir, en sens horaire.4. Demander aux cadets de tirer en relève aux commandements donnés par l'O Sécur Tir.5. Accorder huit minutes aux cadets pour terminer le tir.6. Marquer les points en accordant un point par point noir touché.7. Permettre aux cadets d'examiner leurs cibles et de les conserver. Les actions et les équipements suivants sont interdits : <ul style="list-style-type: none">• Modifications des carabines.• Chargeur de plombs.• Supports utilisés pour la carabine ou l'avant-bras.• Télescope d'observation.• Mires non fournies avec la carabine à air comprimé des cadets.• Encadrement.
Nota : Pour augmenter le niveau de difficulté de cette activité, raccourcir le délai fixé.

CIBLE-VISER LES POINTS

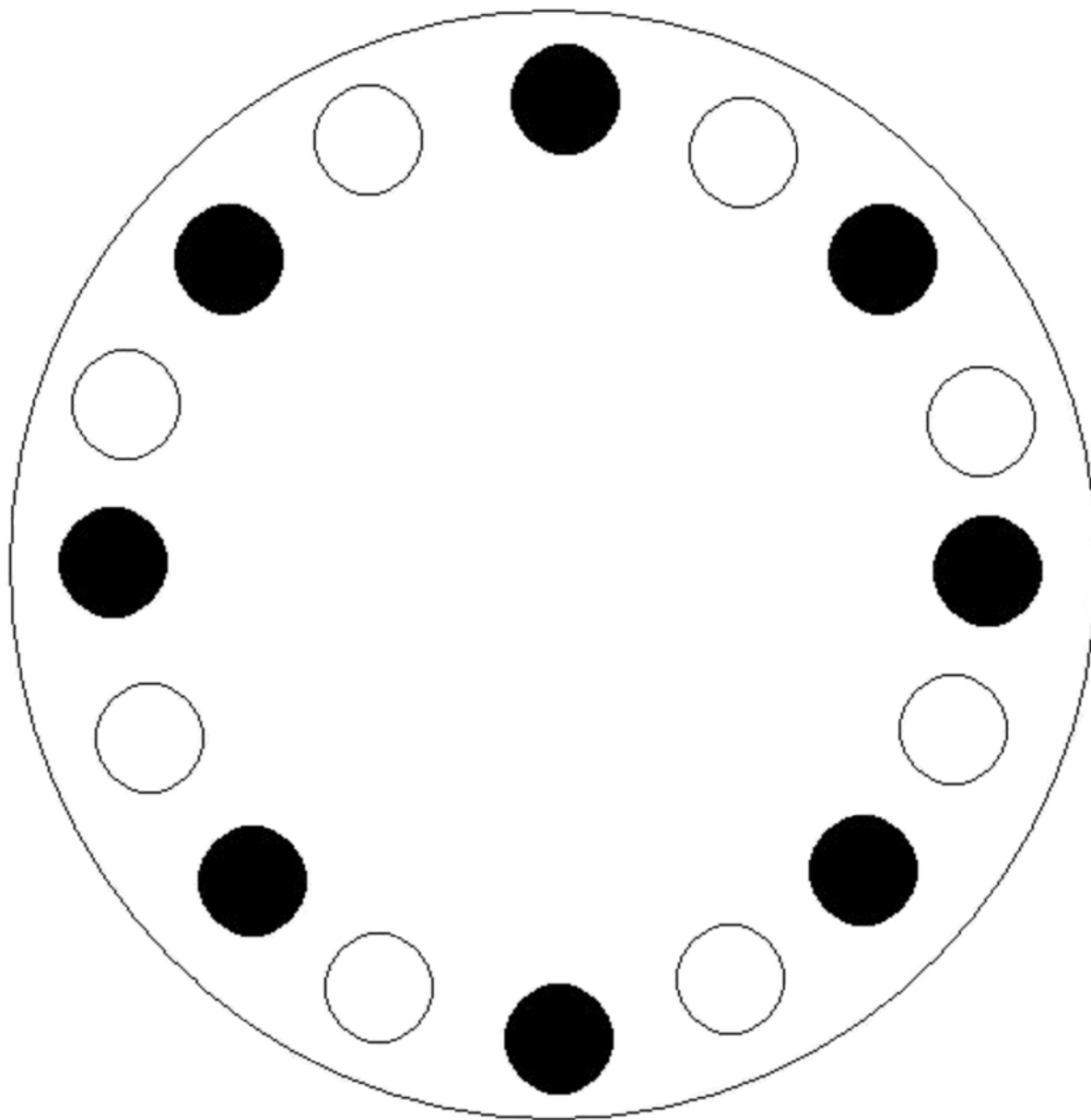

Nom : _____ Date : _____

Directeur des cadets 3, 2007, Ottawa, Ontario, Ministère de la Défense nationale

Figure 6F-1 Cible-viser les points

ACTIVITÉS CHRONOMÉTRÉES – GRILLE POUR LE TIR DE VITESSE

GRILLE POUR LE TIR DE VITESSE
Objectif : Tirer des plombs dans les cercles sur la cible, dans un délai fixé.
Pointage : Un point est accordé par cercle touché d'un plomb dans le délai fixé.
Équipement requis : Obligatoire : <ul style="list-style-type: none">• chargeur de cinq plombs pour carabine à air comprimé des cadets (trois par couloir de tir),• cible-grille de vitesse (une par cadet),• un chronomètre. L'équipement optionnel pour le tir se limite à ce qui suit : <ul style="list-style-type: none">• une bretelle de carabine à air comprimé des cadets,• une veste de tir,• un gant de tir,• une casquette de tir.
Instructions sur l'activité : <ol style="list-style-type: none">1. Donner une cible-grille de vitesse à chaque cadet.2. Demander aux cadets d'écrire leur nom et la date sur la cible et de la fixer au cadre de cible.3. Donner 15 plombs aux cadets, préchargés dans trois chargeurs à cinq plombs.4. Demander aux cadets de tirer un plomb dans chaque cercle sur la cible.5. Demander aux cadets de tirer en relève aux commandements donnés par l'O Sécur Tir.6. Accorder 15 minutes aux cadets pour terminer le tir.7. Marquer les points en accordant un point par cercle touché.8. Permettre aux cadets d'examiner leurs cibles et de les conserver. Les actions et les équipements suivants sont interdits : <ul style="list-style-type: none">• Modifications des carabines.• Supports utilisés pour la carabine ou l'avant-bras.• Télescope d'observation.• Mires non fournies avec la carabine à air comprimé des cadets.• Encadrement.
Nota : Pour augmenter le niveau de difficulté de cette activité, raccourcir le délai fixé.

CIBLE-GRILLE DE VITESSE

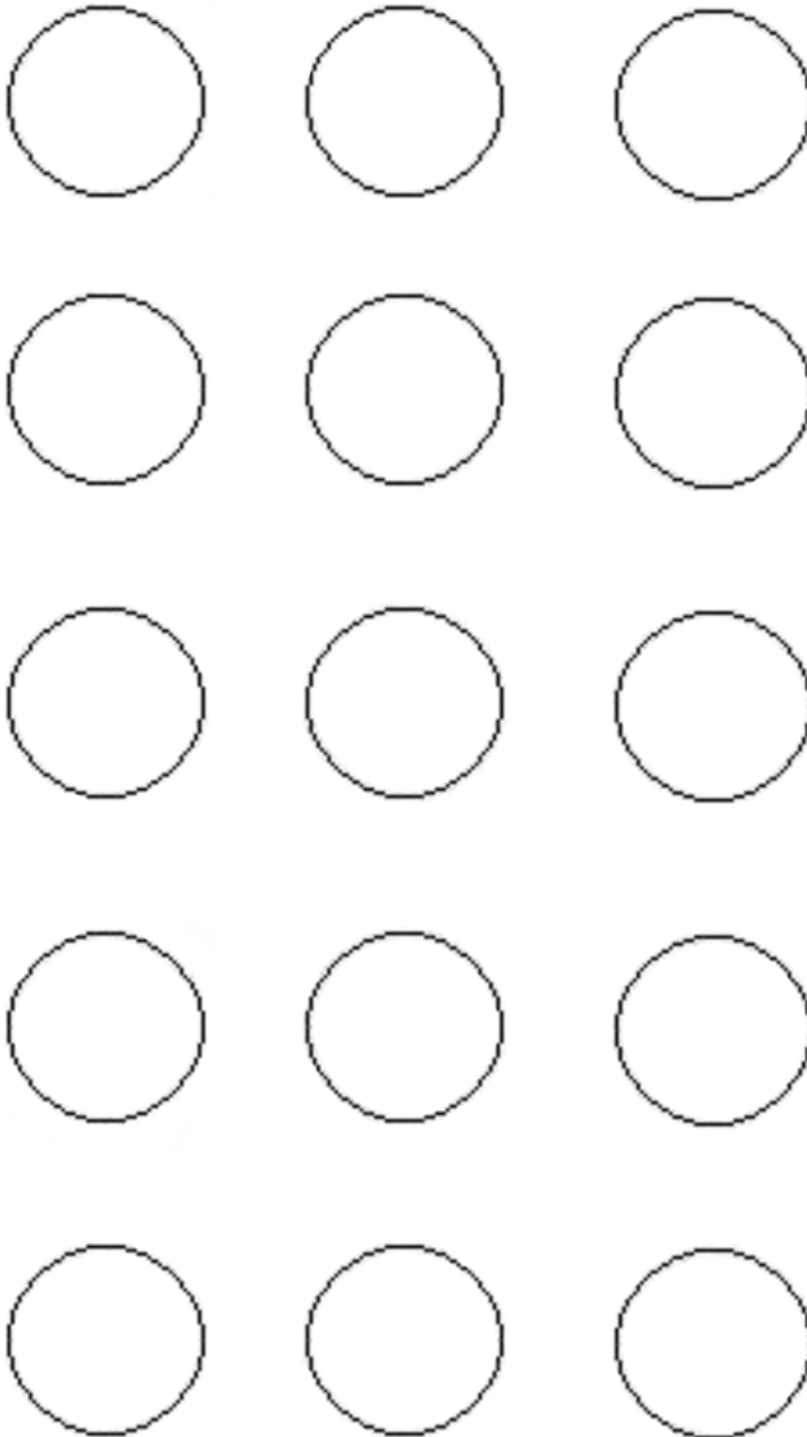

Nom : _____ Date : _____

Directeur des cadets 3, 2007, Ottawa, Ontario, Ministère de la Défense nationale

Figure 6G-1 Cible-grille de vitesse

ACTIVITÉS CHRONOMÉTRÉES – COURSE CONTRE LA MONTRE

COURSE CONTRE LA MONTRE
Objectif : Tirer des plombs dans les heures désignées (numéros), dans un délai fixé.
Pointage : Un point est accordé par heure correcte (numéro) touchée d'un plomb dans le délai fixé.
Équipement requis : Obligatoire : <ul style="list-style-type: none">• cible-course contre la montre (une par cadet),• un chronomètre. L'équipement optionnel pour le tir se limite à ce qui suit : <ul style="list-style-type: none">• une bretelle de carabine à air comprimé des cadets,• une veste de tir,• un gant de tir,• une casquette de tir.
Instructions sur l'activité : <ol style="list-style-type: none">1. Donner une cible-course contre la montre à chaque cadet.2. Demander aux cadets d'écrire leur nom et la date sur la cible et de la fixer au cadre de cible.3. Demander aux cadets de tirer en relève aux commandements donnés par l'O Sécur Tir.4. Demander à l'O Sécur Tir, en utilisant l'horloge de 12 heures, d'appeler un numéro aux 20 secondes, six numéros au total.5. Donner six plombs aux cadets pour qu'ils en tirent un dans chaque heure (numéro) lorsqu'on l'appelle.6. Marquer les points en accordant un point par numéro correct touché sur la cible.7. Permettre aux cadets d'examiner leurs cibles et de les conserver. Les actions et les équipements suivants sont interdits : <ul style="list-style-type: none">• Modifications des carabines.• Supports utilisés pour la carabine ou l'avant-bras.• Télescope d'observation.• Mires non fournies avec la carabine à air comprimé des cadets.• Encadrement.
Nota : Pour augmenter le niveau de difficulté de cette activité, raccourcir le délai fixé.

CIBLE-COURSE CONTRE LA MONTRE

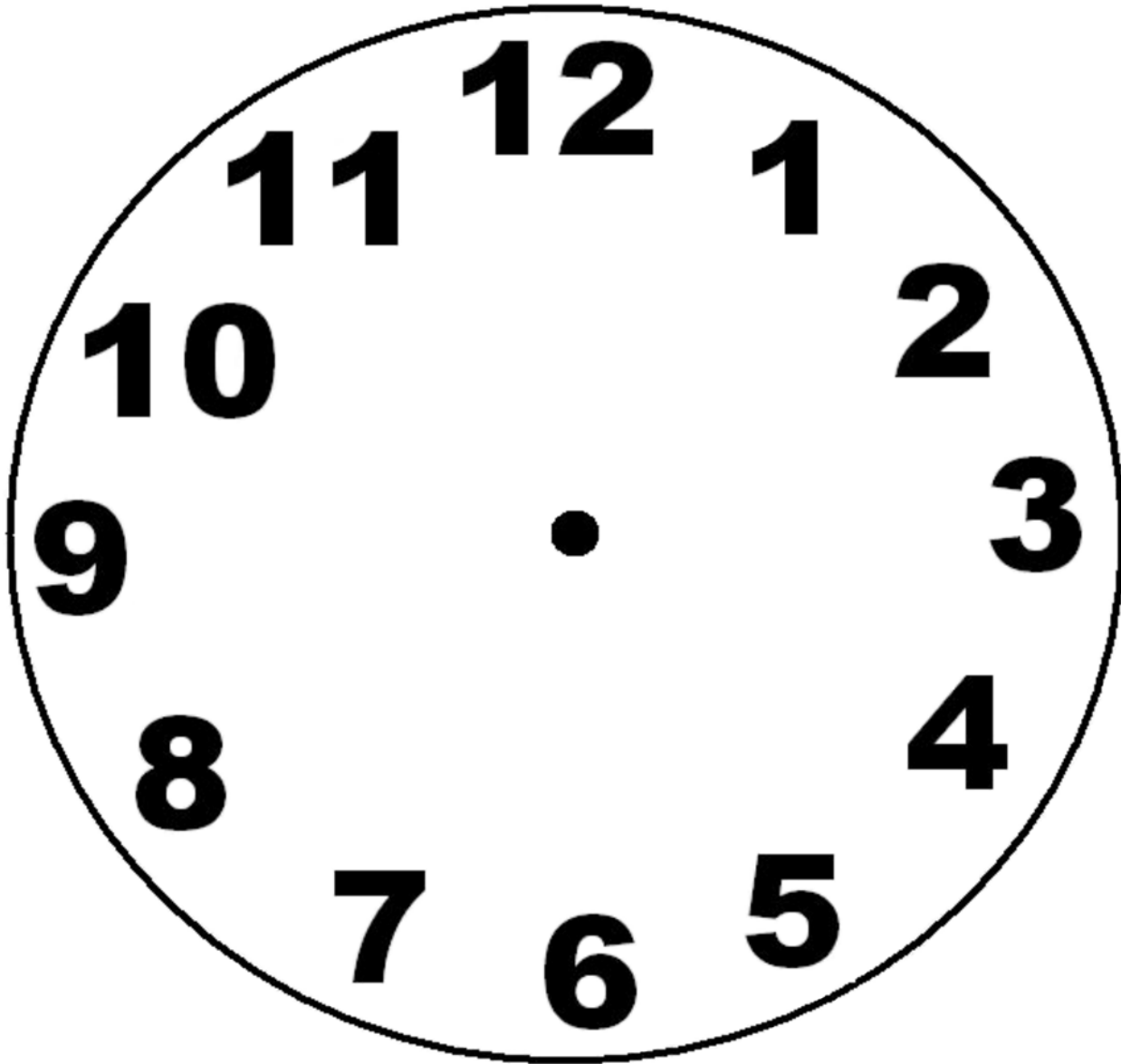

Nom : _____ Date : _____

Directeur des cadets 3, 2007, Ottawa, Ontario, Ministère de la Défense nationale

Figure 6H-1 Cible-horloge

ACTIVITÉS COMPÉTITIVES – COMPÉTITION DE TIR DE PRÉCISION DU CORPS DE CADETS

COMPÉTITION DE TIR DE PRÉCISION DU CORPS DE CADETS
Objectif : Donner aux cadets l'occasion de compétitionner à l'intérieur du corps de cadets.
Pointage : Marquer les points conformément aux instructions de l'A-CR-CCP-177/PT-002 de la façon suivante : <ul style="list-style-type: none">• Chaque cible représente un maximum de points possibles de 100 points (10 schémas d'une valeur de 10 points chacun).• Tous les trous de plomb sont marqués d'après la plus haute valeur du cercle de pointage touché par le trou du plomb.• Les coups qui sont à l'extérieur des cercles de pointage reçoivent une valeur de zéro.• Si plus d'un plomb sont tirés sur la cible, les coups avec la plus haute valeur seront éliminés jusqu'à ce qu'il ne reste qu'un coup sur la cible. Aussi, deux points seront soustraits du pointage pour chaque coup excédentaire.• Si plus d'un coup sont tirés sur un schéma de pointage, seul le nombre de coups accordé peut être tiré sur les autres schémas [p. ex., si deux coups sont tirés sur le premier schéma, un schéma sur la cible demeurera non touché (exempt de coups)]. Si cela se produit plus de deux fois, deux points seront soustraits du pointage pour chaque coup excédentaire.• L'activité peut être conduite individuellement ou en équipes de quatre.
Équipement requis : <p>Obligatoire : Cibles de compétition CCT2001AR853 du MCC (deux par cadet).</p> <p>L'équipement optionnel pour le tir se limite à ce qui suit :</p> <ul style="list-style-type: none">• une bretelle de carabine à air comprimé des cadets,• une veste de tir,• un gant de tir,• une casquette de tir.

Instructions sur l'activité :

1. Distribuer deux cibles de compétition du MCC (CCT2001AR853) à chaque cadet.
2. Demander aux cadets d'écrire leur nom et la date sur chacune des cibles et de les fixer au cadre de cible.
3. Donner 20 plombs de pointage aux cadets pour qu'ils en tirent un à chaque schéma de pointage [des plombs de zéro tage supplémentaires sont autorisés]).
4. Demander aux cadets de tirer en relève aux commandements donnés par l'O Sécur Tir.
5. Accorder 30 minutes aux cadets pour terminer le tir.
6. Demander à l'O Sécur Tir de recueillir les cibles, marquer les points comme décrit ci-dessus et d'inscrire les résultats.
7. Permettre aux cadets d'examiner leurs cibles et de les conserver.

Les actions et les équipements suivants sont interdits :

- Feu croisé.
- Modifications des carabines.
- Supports utilisés pour la carabine ou l'avant-bras.
- Télescope d'observation.
- Mires non fournies avec la carabine à air comprimé des cadets.

ACTIVITÉS COMPÉTITIVES – LANCEMENT LUNAIRE

LANCEMENT LUNAIRE		
Objectif : Donner aux cadets l'occasion de compétitionner à l'intérieur du corps de cadets.		
Pointage : La distance moyenne entre la terre et la lune est de 384 400 km. Toutes les cibles des activités de tir de précision effectuées au cours de l'instruction en tir de précision seront additionnées pour atteindre une distance déterminée à partir de la terre et obtenir un poste dans l'équipage de la navette spatiale. Les quatre niveaux de pointage ou postes doivent respecter les normes suivantes :		
1.	Commandant de mission : Un pointage de 100 ou plus :	384 400 km de la terre, atterrissage lunaire!
2.	Spécialiste de mission :	Un pointage de 75 à 99 : 288 300 km de la terre.
3.	Ingénieur en chef :	Un pointage de 50 à 74 : 192 200 km de la terre.
4.	Agent scientifique :	Un pointage de 25 à 49 : 96 100 km de la terre, lancement lunaire!
Équipement requis :		
Obligatoire : Les pointages de toutes les cibles utilisées durant les activités de tir de précision au cours de l'année d'instruction.		
Instructions sur l'activité :		
1.	Additionner les pointages des cibles utilisées par chaque cadet au cours de l'année d'instruction.	
2.	Utiliser la méthode de pointage décrite plus haut pour attribuer les niveaux ou les postes atteints par les cadets dans l'équipage de la navette spatiale.	
Nota :	1. Il faut tenir un registre des points de chaque cadet obtenus au cours des activités de tir de précision. 2. Cette activité peut être répartie sur plusieurs années d'instruction. 3. Le certificat qui se trouve à l'annexe J peut être remis aux cadets qui atteignent les niveaux ou les postes correspondants au cours de cette activité.	

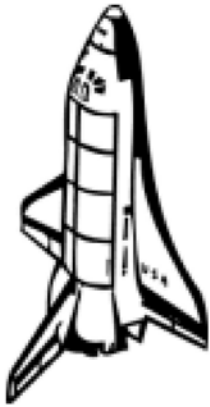

Ceci certifie que

a atteint le niveau de

au cours de



l'activité de tir de précision de lancement lunaire

_____ Date

_____ Officier de sécurité du champ de tir

EXEMPLES DE PMI

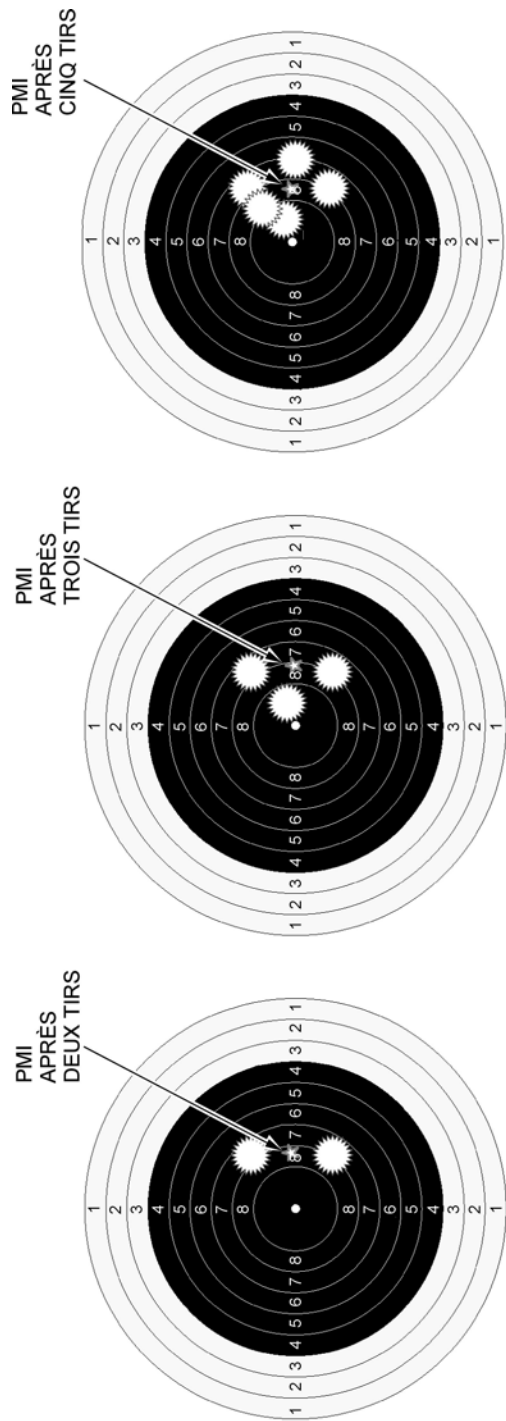

Directeur des cadets 3, 2007, Ottawa, Ontario, Ministère de la Défense nationale

Figure 6K-1 Exemples de PMI

CETTE PAGE EST INTENTIONNELLEMENT LAISSÉE EN BLANC

ACTIVITÉ DE RÉGLAGE DE LA MIRE

Nom : _____ Date : _____



ÉLÉVATION : _____
DÉRIVE : _____



ÉLÉVATION : _____
DÉRIVE : _____



ÉLÉVATION : _____
DÉRIVE : _____



ÉLÉVATION : _____
DÉRIVE : _____



ÉLÉVATION : _____
DÉRIVE : _____



ÉLÉVATION : _____
DÉRIVE : _____



ÉLÉVATION : _____
DÉRIVE : _____



ÉLÉVATION : _____
DÉRIVE : _____



ÉLÉVATION : _____
DÉRIVE : _____

Directeur des cadets 3, 2007, Ottawa, Ontario, Ministère de la Défense nationale

Figure 6L-1 Cibles de l'activité de réglage de la mire

CETTE PAGE EST INTENTIONNELLEMENT LAISSÉE EN BLANC

ACTIVITÉ DE RÉGLAGE DE LA MIRE – CORRIGÉ



ÉLÉVATION : 1 AH
DÉRIVE : 4 AH



ÉLÉVATION : 2 AH
DÉRIVE : 1 H



ÉLÉVATION : 5 H
DÉRIVE : 6 AH



ÉLÉVATION : 6 H
DÉRIVE : AUCUNE



ÉLÉVATION : 9 H
DÉRIVE : 12 AH



ÉLÉVATION : 6 AH
DÉRIVE : 1 H



ÉLÉVATION : 1 AH
DÉRIVE : 6 AH



ÉLÉVATION : 8 AH
DÉRIVE : 4 AH



ÉLÉVATION : 0 DÉCLIC
DÉRIVE : 0 DÉCLIC

Directeur des cadets 3, 2007, Ottawa, Ontario, Ministère de la Défense nationale

Figure 6M-1 Corrigé de cibles

CETTE PAGE EST INTENTIONNELLEMENT LAISSÉE EN BLANC

CHAPITRE 7
OREN 307 – SERVIR DANS UN CORPS DE CADETS DE L'ARMÉE



**CADETS ROYAUX DE
L'ARMÉE CANADIENNE**

**ÉTOILE ARGENT
GUIDE PÉDAGOGIQUE**



SECTION 1

OCOM M307.01 – IDENTIFIER LES OCCASIONS D'INSTRUCTION DE L'ÉTOILE ARGENT

Durée totale :

30 min

PRÉPARATION

INSTRUCTIONS PRÉALABLES À LA LEÇON

Les ressources nécessaires à l'enseignement de cette leçon sont énumérées dans la description de leçon qui se trouve dans l'A-CR-CCP-703/PG-002, chapitre 4. Les utilisations particulières de ces ressources sont indiquées tout au long du guide pédagogique, notamment au PE pour lequel elles sont requises.

Réviser le contenu de la leçon pour se familiariser avec la matière avant d'enseigner la leçon.

Photocopier pour chaque cadet le résumé des OCOM ET OREN de l'instruction Étoile argent qui se trouve dans l'A-CR-CCP-703/PG-002, chapitre 2, annexe A.

Obtenir une copie du plan d'instruction annuel de l'étoile argent.

Obtenir une copie du contrat d'engagement communautaire (CEC) du corps de cadets, qui a été élaboré pendant l'OCOM M107.01 (Participer à une discussion sur la première année de l'instruction, A-CR-CCP-701/PF-002, chapitre 7, section 1).

DEVOIR PRÉALABLE À LA LEÇON

S.O.

APPROCHE

L'exposé interactif a été choisi pour initier les cadets aux occasions d'instruction de l'étoile argent et stimuler leur intérêt.

INTRODUCTION

RÉVISION

S.O.

OBJECTIFS

À la fin de cette leçon, le cadet doit être en mesure d'identifier les occasions d'instruction qu'il aura dans l'étoile argent.

IMPORTANCE

Il est important que les cadets aient un aperçu de l'instruction qui se déroulera dans l'étoile argent, car cela pourrait leur donner l'enthousiasme et la motivation à participer à une année d'instruction remplie de nouvelles

expériences d’instruction et d’occasions d’exercer le leadership. Les mises à jour du contrat d’engagement communautaire du corps de cadets devraient stimuler tous les cadets individuellement et en groupe pendant l’année d’instruction à venir.

Point d’enseignement 1

Identifier les occasions d’instruction obligatoires de l’étoile argent

Durée : 5 min

Méthode : Exposé interactif

L’instruction obligatoire de l’étoile argent est un plan d’activités que le corps de cadets et les établissements d’instruction spécialisés (centres d’expédition) doivent effectuer avec les cadets de troisième année. L’instruction obligatoire à faire se déroule comme suit :

1. 60 périodes d’instruction qui doivent se dérouler pendant des séances d’instruction (3 périodes par séance);
2. 18 périodes d’instruction qui doivent se dérouler pendant deux jours d’instruction obligatoires (9 périodes par jour);
3. 18 périodes d’instruction qui doivent se dérouler dans le cadre d’un exercice d’entraînement en campagne (EEC) – bivouac – lors d’une fin de semaine;
4. 18 périodes d’instruction qui doivent se dérouler dans le cadre d’un exercice d’expédition d’une fin de semaine à un centre d’expédition.

INSTRUCTION COMMUNE AUX CADETS DE LA MARINE, AUX CADETS ROYAUX DE L’ARMÉE CANADIENNE ET AUX CADETS DE L’AVIATION ROYALE DU CANADA

Tout comme dans l’instruction de l’étoile verte et l’étoile rouge, il y a dans l’étoile argent une instruction commune aux cadets de la Marine, aux cadets royaux de l’Armée canadienne et aux cadets de l’aviation royale du Canada. Les objectifs de rendement (OREN) pour l’instruction commune cette année sont :

OREN	Sujet	Énoncé de l’OREN
301	Civisme	Reconnaître l’objectif des groupes de service au Canada
302	Service communautaire	Effectuer un service communautaire
303	Leadership	Exercer le rôle d’un chef d’équipe
304	Bonne forme physique et mode de vie sain	Mettre à jour le plan d’activité personnel
305	Sports récréatifs	Participer à des sports récréatifs
306	Tir de précision avec la carabine à air comprimé	Tirer avec la carabine à air comprimé des cadets pendant une activité récréative de tir de précision
307	Connaissance générale des cadets	Servir dans un corps de cadets de l’Armée
308	Exercice militaire	Diriger une escouade avant un rassemblement
309	Techniques d’instruction	Enseigner une leçon
311	Biathlon	(Instruction complémentaire seulement)



La cérémonie de la revue annuelle est également commune aux trois éléments des cadets, mais aucune instruction spécifique n'est prévue pour elle.

INSTRUCTION PROPRE À L'ÉLÉMENT DES CADETS ROYAUX DE L'ARMÉE CANADIENNE

Dans l'étoile argent, certaines instructions sont spécifiquement conçues pour les Cadets royaux de l'Armée canadienne. Les OREN pour les instructions spécifiques aux Cadets royaux de l'Armée canadienne cette année sont :

OREN	Sujet	Énoncé de l'OREN
320	Familiarisation avec les FC	Reconnaître la vaillance des membres de l'Armée canadienne
321	Entraînement en campagne	Exercer les fonctions d'un chef d'équipe dans le cadre d'un exercice en campagne – bivouac – lors d'une fin de semaine
322	Navigation	Tracer l'emplacement sur une carte topographique à l'aide d'un récepteur GPS
323	Randonnée en montagne	(Instruction complémentaire seulement)
324	Survie en milieu sauvage	Survivre lorsqu'on est perdu
325	Leadership lors d'activités en plein air	Identifier les compétences d'un chef d'activités en plein air
326	Expédition	Mettre en pratique les compétences en expédition

L'expédition est une activité qui distingue les cadets de l'Armée des autres éléments de cadets. L'expédition est définie comme étant toute activité qui comporte une excursion dynamique d'au moins 36 heures, assortie d'un objectif clair lié à l'activité. Dans l'instruction de l'étoile argent, l'expédition est soutenue par l'OREN 221 (Entraînement en campagne) (A-CR-CCP-702/PF-002, chapitre 11), l'OREN 222 (Navigation) (A-CR-CCP-702/PF-002, chapitre 12), l'OREN 224 (Survie en milieu sauvage) (A-CR-CCP-702/PF-002, chapitre 14), l'OREN 325 (Leadership en plein air) (A-CR-CCP-702/PF-002, chapitre 15) et l'OREN 326 (Expédition) (A-CR-CCP-702/PF-002, chapitre 16). Dans l'étoile argent, les cadets auront l'occasion d'assister à un exercice d'expédition lors d'une fin de semaine à un Centre d'expédition régional.

L'évaluation est un aspect important de l'instruction des cadets. Elle est conçue pour aider les cadets et leurs instructeurs à atteindre les objectifs d'instruction pour chaque OREN. Les cadets seront informés des exigences avant le début de l'évaluation. Lorsque l'évaluation sera terminée, le cadet sera informé de son résultat et recevra une copie à conserver. Les OREN et les méthodes à évaluer sont :

- 303 (Exercer le rôle d'un chef d'équipe, chapitre 3). Évaluation de rendement et communication personnelle.
- 308 (Diriger une escouade avant un rassemblement, chapitre 8). Évaluation de rendement.
- 309 (Enseigner une leçon, chapitre 9). Évaluation de rendement.
- 322 (Tracer l'emplacement sur une carte topographique à l'aide d'un récepteur GPS, chapitre 12), y compris :
 - COREN-01 Réponse élaborée écrite;

- COREN Évaluation de rendement.
- 324 (Survivre lorsqu'on est perdu, chapitre 14), y compris :
 - COREN-01 Évaluation de rendement;
 - COREN-02 Évaluation de rendement;
 - COREN-03 Évaluation de rendement;
 - COREN-04 Communication personnelle.
- 326 (Mettre en pratique les compétences en expédition, chapitre 16). Évaluation de rendement.



Les détails de chaque évaluation se trouvent dans l'A-CR-CCP-703/PG-002, chapitre 3, annexe B.

CONFIRMATION DU POINT D'ENSEIGNEMENT 1

QUESTIONS

- Q1. Combien y a-t-il de périodes d'instruction obligatoires?
- Q2. Qu'est-ce l'instruction commune?
- Q3. Quel OREN soutient l'instruction à l'expédition dans l'étoile argent?

RÉPONSES ANTICIPÉES

- R1. Il y a 60 périodes d'instruction obligatoires.
- R2. L'instruction commune est une instruction qui s'applique aux cadets de la Marine, de l'Armée et de l'Air.
- R3. Dans l'instruction de l'étoile argent, l'expédition est soutenue par l'OREN 221 (Entraînement en campagne) (A-CR-CCP-702/PF-002, chapitre 11), l'OREN 222 (Navigation) (A-CR-CCP-702/PF-002, chapitre 12), l'OREN 224 (Survie en milieu sauvage) (A-CR-CCP-702/PF-002, chapitre 14), l'OREN 325 (Leadership en plein air) (A-CR-CCP-702/PF-002, chapitre 15) et l'OREN 326 (Expédition) (A-CR-CCP-702/PF-002, chapitre 16).

Point d'enseignement 2

Identifier les occasions d'instruction complémentaires de l'étoile argent

Durée : 5 min

Méthode : Exposé interactif

L'instruction complémentaire de l'étoile argent est un plan d'activités que le corps de cadets et les établissements d'instruction spécialisés (centres d'expédition) peuvent effectuer avec les cadets de troisième année. Ces activités complètent les activités obligatoires et font partie intégrante du programme des niveaux d'étoiles. Chaque OREN identifié dans le PE 1, sauf l'OREN 326 (Mettre en pratique les compétences en expédition, chapitre 16) comporte des activités complémentaires qui peuvent être choisies. Les commandants (cmdt) ont la possibilité de choisir les activités parmi un éventail de choix, ce qui permet de modifier l'instruction de l'étoile argent selon les intérêts et les ressources des corps de cadets.



Ce PE varie selon le corps de cadets. Se référer au plan d'instruction annuel du corps de cadets et discuter de l'instruction complémentaire qui sera effectuée dans le corps de cadets pour le programme de l'étoile argent.

CONFIRMATION DU POINT D'ENSEIGNEMENT 2

QUESTIONS

- Q1. Quelle est l'instruction complémentaire effectuée dans l'étoile argent qui est également offerte aux cadets de la Marine et aux cadets de l'Air?
- Q2. Quelle est l'instruction complémentaire spécifique aux cadets de l'Armée qui est donnée dans l'étoile argent?
- Q3. Quelle est l'instruction complémentaire la plus intéressante à suivre pour un cadet de l'étoile argent?

RÉPONSES ANTICIPÉES

- R1. Les réponses seront en fonction des OREN communs.
- R2. Les réponses sont variables.
- R3. Les réponses sont variables.

Point d'enseignement 3

Réviser les objectifs d'un contrat d'engagement communautaire

Durée : 15 min

Méthode : Exposé interactif



Un contrat d'engagement communautaire de corps de cadets a été élaboré dans l'OCOM M107.01 (Participer à une discussion sur la première année de l'instruction, A-CR-CCP-701/PF-002, chapitre 7, section 1) et a été revu dans le programme de l'étoile rouge pour approfondir l'apprentissage du contrat d'engagement communautaire.

Revoir les éléments du contrat d'engagement communautaire qui existe dans le corps de cadets. Tous les cadets doivent connaître les buts du corps de cadets qui ont été élaborés.

Les cadets peuvent être d'accord que certains buts doivent être changés ou que certains doivent être ajoutés ou supprimés.

BUTS DU CEC



Un contrat d'engagement communautaire peut prendre plusieurs formes. Des exemples se trouvent à l'annexe A.

Avant d'établir un CEC, tous les cadets doivent être prêts à s'engager aux buts communs.

Être présent. Le CEC exige que chacun s'engage consciencieusement à être présent en corps et en esprit, à s'engager à participer pleinement, à accepter et à être responsable de ses actions. Cela veut dire que chacun doit démontrer de l'intérêt au soutien mutuel et s'engager activement au processus d'apprentissage.

Être en sécurité. Afin de stimuler l'intérêt, de faciliter la participation et de créer un milieu sans parti pris pour les membres du groupe, chacun doit se sentir en sécurité. C'est le travail de l'instructeur de s'assurer que les membres de l'équipe se sentent physiquement et émotionnellement en sécurité pour participer au processus d'apprentissage. Cette responsabilité revient aussi aux membres du groupe. Les comportements et les attitudes ne doivent pas mettre en danger les autres membres du groupe. Un environnement sécuritaire encourage chaque membre à participer activement, à poser des questions et à fournir des réponses sans avoir peur d'être ridiculisé.

Établir des buts. Il est essentiel que chaque cadet établisse des buts personnels. Ces buts fournissent à la personne et au groupe les points de référence selon lesquels ils feront des choix par rapport aux actions et plans. Dans chaque processus d'apprentissage, il est primordial d'établir des buts. Une fois que les buts sont établis, les membres du groupe et les personnes individuelles assument la responsabilité de les atteindre. Le CEC exige que les membres du groupe travaillent collectivement vers l'atteinte des buts du groupe et qu'ils se soutiennent les uns les autres pour atteindre des buts individuels.

Être honnête. Être honnête signifie que chacun est honnête avec les autres et surtout avec lui-même. Par exemple, dans une situation de déception ou de colère, les membres de l'équipe doivent simplement reconnaître leurs sentiments face à la situation et expliquer ouvertement et fidèlement leur état d'esprit. Dans cette situation, chacun sera capable de travailler à résoudre le problème. Être honnête exige que les membres soient responsables les uns envers les autres et responsables pour leurs propres paroles et actions.

Accepter et continuer. Le CEC nécessite que les membres du groupe reconnaissent qu'ils ne sont pas toujours en accord et qu'ils ont des opinions et des idées différentes. Dans ce cas-ci, les membres doivent choisir de mettre leurs différends de côté et de continuer pour atteindre les buts.

CONFIRMATION DU POINT D'ENSEIGNEMENT 3

QUESTIONS

- Q1. Quels sont les buts du CEC?
- Q2. Dans le CEC, que signifie être honnête?
- Q3. Qu'est-ce qui doit arriver et qu'on doit accepter et continuer?

RÉPONSES ANTICIPÉES

R1. Les buts du CEC sont :

- être présent,
- être prudent,
- établir des objectifs,
- être honnête,
- accepter et continuer.

R2. Que tout le monde est honnête avec les autres et avec lui-même.

R3. Tout le monde doit choisir de mettre les différends de côté et continuer pour atteindre les buts.

CONFIRMATION DE FIN DE LEÇON

QUESTIONS

- Q1. Quels sont les OREN spécifiques aux cadets de l'Armée?
- Q2. Quel est l'OREN de l'étoile argent n'ayant aucune instruction complémentaire?
- Q3. Quels changements avez-vous remarqué dans le CEC à travers les années?

RÉPONSES ANTICIPÉES

- R1. Les OREN particuliers aux cadets de l'Armée comprennent :
- 320 (Reconnaître la vaillance des membres de l'Armée canadienne, chapitre 11),
 - 321 (Exercer les fonctions d'un chef d'équipe dans le cadre d'un exercice en campagne – bivouac – lors d'une fin de semaine, chapitre 12),
 - 322 (Tracer l'emplacement sur une carte topographique à l'aide d'un récepteur GPS, chapitre 13).
 - 323 (Randonnée en montagne [instruction complémentaire seulement]),
 - 324 (Survivre lorsqu'on est perdu, chapitre 14),
 - 325 (Identifier les compétences d'un chef d'activités en plein air, chapitre 15),
 - 326 (Mettre en pratique les compétences en expédition, chapitre 16).
- R2. L'OREN 326 (Mettre en pratique les compétences en expédition, chapitre 16).
- R3. Les réponses sont variables.

CONCLUSION

DEVOIR/LECTURE/PRATIQUE

S.O.

MÉTHODE D'ÉVALUATION

S.O.

OBSERVATIONS FINALES

Le fait de savoir à quoi s'attendre du programme de l'étoile argent permettra aux cadets de comprendre l'instruction qui les attend. Cela aide aussi à maintenir un intérêt et à anticiper les défis de leadership qui émergent pour un cadet de l'étoile argent.

COMMENTAIRES/REMARQUES À L'INSTRUCTEUR

Consulter le plan d'instruction annuel du corps de cadets pour obtenir les occasions d'instruction complémentaires de l'étoile argent.

Cet OCOM doit être enseigné le plus tôt possible dans l'année d'instruction. Un échantillon de l'horaire se trouve dans l'A-CR-CCP-703/PG-002, chapitre 2, annexe B.

DOCUMENTS DE RÉFÉRENCE

- A0-054 Directeur - Cadets 3. (2007). OAIC 11-04, *Aperçu du programme des cadets*. Ottawa, Ontario, Ministère de la Défense nationale.
- C2-038 (ISBN 0-7872-2459-6) Henton, M. (2006). *Adventure in the Classroom: Using Adventure to Strengthen Learning and Build a Community of Life-Long Learners*. Dubuque, Iowa, Kendall Hunt Publishing.



CADETS ROYAUX DE
L'ARMÉE CANADIENNE

ÉTOILE ARGENT

GUIDE PÉDAGOGIQUE



SECTION 2

OCOM M307.02 – IDENTIFIER LES OCCASIONS D'INSTRUCTION DE TROISIÈME ANNÉE DU CIEC

Durée totale :

30 min

PRÉPARATION

INSTRUCTIONS PRÉALABLES À LA LEÇON

Les ressources nécessaires à l'enseignement de cette leçon sont énumérées dans la description de leçon qui se trouve dans l'A-CR-CCP-703/PG-002, chapitre 4. Les utilisations particulières de ces ressources sont indiquées tout au long du guide pédagogique, notamment au PE pour lequel elles sont requises.

Réviser le contenu de la leçon pour se familiariser avec la matière avant d'enseigner la leçon.

Se reporter à l'annexe C de l'OAIC 40-01, *Aperçu du programme des cadets de l'Armée*, avant de donner cette leçon.

DEVOIR PRÉALABLE À LA LEÇON

S.O.

APPROCHE

La discussion de groupe a été choisie pour le PE 1, parce qu'elle permet aux cadets d'interagir avec leurs pairs et de partager leurs connaissances, leurs expériences, leurs opinions et leurs sentiments sur les domaines d'intérêt relatifs aux occasions d'instruction au CIEC.

L'exposé interactif a été choisi pour le PE 2 afin d'initier les cadets aux occasions d'instruction de la troisième année au CIEC et de stimuler leur intérêt.

INTRODUCTION

RÉVISION

S.O.

OBJECTIFS

À la fin de la présente leçon, le cadet devrait avoir identifié les occasions d'instruction de troisième année au CIEC.

IMPORTANCE

Il est important que les cadets identifient les occasions d'instruction de troisième année qui leur sont offertes au CIEC car ils peuvent ainsi prendre une décision éclairée concernant le cours dans lesquels ils veulent s'inscrire.

Point d'enseignement 1

Discuter des domaines d'intérêt par rapport aux occasions d'instruction du CIEC

Durée : 10 min

Méthode : Discussion de groupe

CONNAISSANCES PRÉALABLES



L'objectif d'une discussion de groupe est d'obtenir les renseignements suivant auprès du groupe, à l'aide des conseils pour répondre aux questions ou animer la discussion, et des questions suggérées fournies.

Écrire les domaines spécialisés sur un tableau blanc ou un tableau de papier et discuter des activités reliées à chaque domaine. Les cadets peuvent déjà connaître quel domaine ils aimeraient poursuivre et peuvent déjà avoir une idée générale des activités.

LEADERSHIP CÉRÉMONIAL

Les cadets développeront les connaissances et les compétences requises pour améliorer les aptitudes de leadership entre pairs et en petit groupe. Les sujets sont :

- le leadership,
- le renforcement de la confiance,
- l'art oratoire,
- la résolution de problèmes,
- l'exercice militaire de cérémonie.

LEADERSHIP EN EXPÉDITION

Les cadets acquerront des connaissances et des compétences sur les expéditions dans un environnement de campagne. Les sujets sont :

- les activités de formation par l'aventure,
- l'entraînement en campagne,
- la randonnée en montagne,
- l'orientation,
- la survie en milieu sauvage,
- l'expédition.

TIR DE PRÉCISION AVEC LA CARABINE DE GROS CALIBRE

Les cadets développeront des connaissances et des compétences nécessaires pour améliorer leurs habiletés en matière de tir de précision avec la carabine de gros calibre. Les sujets sont :

- tir de précision avec des armes de gros calibre,
- le tir de précision récréatif,
- la compétition de tir de précision au niveau du cours.

TIR DE PRÉCISION AVEC LA CARABINE À AIR COMPRIMÉ

Les cadets développeront des connaissances et des compétences nécessaires pour améliorer leurs habiletés en matière de tir de précision avec la carabine à air comprimé. Les sujets sont :

- le tir selon deux positions (debout et couchée),
- le tir de précision récréatif,
- la compétition de tir de précision au niveau de cours,
- le biathlon.

CONDITIONNEMENT PHYSIQUE ET SPORTS

Les cadets amélioreront leur forme physique personnelle, et leurs connaissances et compétences en sport. Les sujets sont :

- l'étude du conditionnement physique personnel;
- l'étude des règles et règlements des sports;
- l'organisation et l'animation d'activités sportives.

MUSIQUE MILITAIRE

Les cadets acquerront des connaissances et des compétences en musique. Les sujets sont :

- l'étude de la théorie musicale;
- jouer un instrument faisant partie d'un ensemble;
- jouer un instrument faisant partie d'une musique militaire;
- acquérir des habiletés individuelles en musique.

CORPS DE CORNEMUSES

Les cadets acquerront des connaissances et des compétences en musique. Les sujets sont :

- l'étude de la théorie musicale;
- jouer un instrument faisant partie d'un ensemble;
- jouer un instrument faisant partie d'un corps de cornemuses et de tambours;
- acquérir des habiletés individuelles en musique.

DISCUSSION DE GROUPE



CONSEILS POUR RÉPONDRE AUX QUESTIONS OU ANIMER UNE DISCUSSION

- Établir les règles de base de la discussion, p. ex. : tout le monde doit écouter respectueusement; ne pas interrompre; une seule personne parle à la fois; ne pas rire des idées des autres; vous pouvez être en désaccord avec les idées, mais pas avec la personne; essayez de comprendre les autres, de la même façon que vous espérez qu'ils vous comprennent, etc.
- Asseoir le groupe dans un cercle et s'assurer que tous les cadets peuvent se voir mutuellement.
- Poser des questions qui incitent à la réflexion; en d'autres mots, éviter les questions à répondre par oui ou par non.
- Gérer le temps en veillant à ce que les cadets ne débordent pas du sujet.
- Écouter et répondre de façon à exprimer que le cadet a été entendu et compris. Par exemple, paraphraser les idées des cadets.
- Accorder suffisamment de temps aux cadets pour répondre aux questions.
- S'assurer que chaque cadet a la possibilité de participer. Une solution est de circuler dans le groupe et de demander à chaque cadet de donner une brève réponse à la question. Permettre aux cadets de passer leur tour, s'ils le souhaitent.
- Préparer des questions supplémentaires à l'avance.

QUESTIONS SUGGÉRÉES

- Q1. Quelles sont les activités d'instruction d'été qui vous intéressent?
- Q2. Qui est intéressé à s'inscrire à l'instruction d'été cette année? Pourquoi?
- Q3. Vers quels domaines d'intérêt pensez-vous vous orienter? Pourquoi?



D'autres questions et réponses seront soulevées au cours de la discussion de groupe. La discussion de groupe ne doit pas se limiter uniquement aux questions suggérées.



Renforcer les réponses proposées et les commentaires formulés pendant la discussion de groupe, en s'assurant que tous les aspects du point d'enseignement ont été couverts.

CONFIRMATION DU POINT D'ENSEIGNEMENT 1

La participation des cadets à la discussion de groupe servira de confirmation de l'apprentissage de ce PE.

Point d'enseignement 2**Discuter des qualifications préalables aux cours de troisième année du CIEC**

Durée : 15 min

Méthode : Exposé interactif



On pourrait demander à un cadet qui a complété avec succès un des cours de troisième année de parler de son expérience pendant ce PE. Les autres cadets auront donc l'opinion d'un cadet qui a suivi ce cours, ce qui leur permettra de savoir à quoi s'attendre.

LES COURS RÉGULIERS

Les cours du CIEC qui sont énumérés ci-dessous sont communs aux cadets de la Marine, de l'Armée et de l'Air.



Étant donné que les préalables pour les cours de CIEC peuvent changer, se reporter à l'OAIC 40-01, *Aperçu du programme des cadets*.

Instructeur de tir de précision à la carabine à air comprimé. Le but de ce cours est de former des spécialistes ayant des connaissances et des compétences dans le tir de précision à la carabine à air comprimé et le biathlon. Il permettra au cadet d'aider à l'élaboration et à la mise en oeuvre d'un programme compétitif de tir de précision et de donner l'instruction du tir de précision dans le programme du corps de cadets. Le préalable pour ce cours régional de six semaines est la réussite du programme de l'étoile argent.

Instructeur de conditionnement physique et sports. Le but de ce cours est d'améliorer la condition physique personnelle et d'acquérir les connaissances et les compétences nécessaires pour permettre au cadet d'aider à organiser et à exécuter diverses activités sportives. Le préalable pour ce cours régional de six semaines est la réussite du programme de l'étoile argent, un niveau de condition physique intermédiaire et un intérêt pour la condition physique et les sports.

Musique militaire – Musicien intermédiaire. Le but de ce cours est d'améliorer les compétences et les connaissances requises pour jouer et diriger un groupe de musique militaire d'un corps de cadets. Le préalable pour ce cours régional de six semaines est la réussite du programme de l'étoile rouge et le cours de musique élémentaire ou niveau 1.

Corps de cornemuses – Musicien intermédiaire. Le but de ce cours est d'améliorer les compétences et les connaissances requises pour jouer et diriger un corps de cornemuses. Le préalable pour ce cours régional de six semaines est la réussite du programme de l'étoile rouge et le cours de musique élémentaire ou niveau 1.

COURS PROPRE À L'ÉLÉMENT DES CADETS ROYAUX DE L'ARMÉE CANADIENNE

Les cours du CIEC énumérés ci-dessous sont spécifiquement conçus pour les cadets de l'Armée.

Instructeur d'exercice militaire et cérémonial. Le but de ce cours est de continuer à développer les connaissances et les compétences de leadership requises pour les postes de chef subalterne soutenant le programme du corps de cadets. Il permet également de se perfectionner dans l'exercice militaire et le cérémonial ainsi que l'instruction à l'exercice militaire. Le préalable pour ce cours régional de six semaines est la réussite du programme de l'étoile argent.

Instructeur d'expéditions. Le but de ce cours est de former des spécialistes avec les compétences et les connaissances de la matière nécessaires pour participer et diriger avec succès à une expédition de niveau intermédiaire. Le préalable pour ce cours de six semaines est la réussite du programme de l'étoile argent, la

capacité de nager à l'aide d'un vêtement de flottaison individuelle (V.F.I.) et une catégorie médicale adéquate pour les activités ardues en campagne.

Tir de gros calibre – phase I. Le but de ce cours est de développer un niveau spécialisé de connaissances et de compétences en tir de précision allant au-delà du tir de précision avec une carabine à air comprimé. Cela permet au cadet de participer seul ou en tant que membre d'une équipe à une compétition nationale de tir de précision avec la carabine. Le préalable pour ce cours de six semaines est la réussite du programme de l'étoile argent, la réussite du cours de Tir de précision élémentaire et un intérêt démontré pour le tir de précision.

CONFIRMATION DU POINT D'ENSEIGNEMENT 2

QUESTIONS

- Q1. En troisième année au CIEC, quels sont les cours communs aux cadets de l'Armée, de l'Air et de la Marine?
- Q2. Quels cours de troisième année au CIEC sont seulement offerts aux cadets de l'Armée?
- Q3. Quels sont les cours de troisième année au CIEC qui vous intéressent le plus? Pourquoi?

RÉPONSES ANTICIPÉES

- R1. Les cours communs de troisième année au CIEC sont :
- Instructeur de tir de précision avec la carabine à air comprimé,
 - Instructeur de conditionnement physique et de sports,
 - Musique militaire – Musicien intermédiaire,
 - Corps de cornemuses – Musicien intermédiaire.
- R2. Les cours de troisième année au CIEC offerts seulement aux cadets de l'Armée sont :
- Instructeur d'exercice militaire et cérémonial,
 - Instructeur d'expédition,
 - Tir de gros calibre – phase I.
- R3. Les réponses sont variables.

CONFIRMATION DE FIN DE LEÇON

La participation des cadets à la discussion de groupe servira de confirmation de l'apprentissage de cette leçon.

CONCLUSION

DEVOIR/LECTURE/PRATIQUE

S.O.

MÉTHODE D'ÉVALUATION

S.O.

OBSERVATIONS FINALES

Il est important que les cadets connaissent les cours d'instruction d'été qui sont offerts pour qu'ils puissent faire une demande d'inscription aux cours qui les intéressent le plus. L'instruction est offerte dans des domaines spécialisés qui ne sont peut-être pas disponibles au corps de cadets. L'instruction d'été est un aspect amusant et stimulant du programme des cadets. Les CIEC sont aussi des endroits où on peut faire la connaissance d'autres cadets et se faire des amis dans différents corps au Canada.

COMMENTAIRES/REMARQUES À L'INSTRUCTEUR

Cet OCOM doit être enseigné avant l'échéance d'inscription à l'instruction d'été.

Il est recommandé de remplir les formulaires d'inscription à l'instruction d'été pendant une séance d'instruction après le déroulement de cet OCOM.

DOCUMENTS DE RÉFÉRENCE

- A0-010 Directeur - Cadets 2. (2006). OAIC 11-03, *Mandat du programme des cadets*. Ottawa, Ontario, Ministère de la Défense nationale.
- A0-033 Directeur - Cadets 3. (2004). OAIC 14-21, *Instruction et formation musicales au sein des Organisations de cadets du Canada*. Ottawa, Ontario, Ministère de la Défense nationale.
- A2-031 Directeur - Cadets 3. (2008). OAIC 40-21, *Aperçu du programme des cadets de l'Armée*. Ottawa, Ontario, Ministère de la Défense nationale.

CETTE PAGE EST INTENTIONNELLEMENT LAISSÉE EN BLANC



**CADETS ROYAUX DE
L'ARMÉE CANADIENNE**

ÉTOILE ARGENT

GUIDE PÉDAGOGIQUE



SECTION 3

**OCOM M307.03 – RECONNAÎTRE LE PARTENARIAT ENTRE LA LIGUE DES CADETS DE
L'ARMÉE DU CANADA (LCAC) ET LE MINISTÈRE DE LA DÉFENSE NATIONALE (MDN)**

Durée totale :

30 min

PRÉPARATION

INSTRUCTIONS PRÉALABLES À LA LEÇON

Les ressources nécessaires à l'enseignement de cette leçon sont énumérées dans la description de leçon qui se trouve dans l'A-CR-CCP-703/PG-002. Les utilisations particulières de ces ressources sont indiquées tout au long du guide pédagogique, notamment au PE pour lequel elles sont requises.

Réviser le contenu de la leçon pour se familiariser avec la matière avant d'enseigner la leçon.

DEVOIR PRÉALABLE À LA LEÇON

S.O.

APPROCHE

L'exposé interactif a été choisi pour cette leçon afin d'initier les cadets aux trois niveaux de la LCAC et aux responsabilités de la LCAC et du MDN en appui au MCC puisqu'il permet à l'instructeur de contrôler la présentation de l'information tout en encourageant les cadets à participer activement en posant des questions et en y répondant.

INTRODUCTION

RÉVISION

S.O.

OBJECTIFS

À la fin de cette leçon, les cadets doivent reconnaître le partenariat entre la LCAC et le MDN en appui au MCC.

IMPORTANCE

Il est important que les cadets reconnaissent le partenariat entre la LCAC et le MDN en appui au MCC car ces deux organismes travaillent ensemble pour assurer le succès du MCC, ce qui a une influence directe sur le cadet. Certains cadets ne savent pas que plusieurs personnes et organismes appuient le programme en plus du corps local.

Point d'enseignement 1**Décrire les trois niveaux de la LCAC**

Durée : 5 min

Méthode : Exposé interactif

Il y a trois filiales dans la Ligue des cadets de l'Armée du Canada (LCAC). Chacune travaille en partenariat avec le MDN sur des points respectifs.

Nationale

Situé à Ottawa en Ontario et sous la supervision d'un directeur exécutif, le bureau national est responsable de la gestion des affaires quotidiennes de la LCAC.

Le bureau national administre et coordonne toutes les activités nationales de la Ligue, y compris les assurances, les finances ainsi que les distinctions honorifiques et récompenses.

Provinciale/Territoriale

La filiale provinciale de la LCAC supervise les représentants locaux et gère le processus d'examen des bénévoles ainsi que les activités de financement dans la province ou le territoire. De plus, la filiale provinciale ou territoriale présente les demandes de récompenses nationales au nom de la province ou du territoire.

Répondant local

Plusieurs répondants locaux composent la LCAC. Les bénévoles des comités répondants locaux aident les corps de cadets pour le financement et les activités.

On retrouve souvent un représentant du répondant local de la LCAC aux parades et aux événements, incluant la cérémonie de la revue annuelle.

CONFIRMATION DU POINT D'ENSEIGNEMENT 1

QUESTIONS

- Q1. Quels sont les trois niveaux de la LCAC?
- Q2. D'où vient habituellement le représentant de la LCAC qui visite un corps de cadets?
- Q3. Les distinctions honorifiques et les récompenses sont gérées par quel niveau de la LCAC?

RÉPONSES ANTICIPÉES

- R1. Les trois niveaux de la LCAC sont :
- le niveau national,
 - le niveau provincial ou territorial,
 - le niveau local.
- R2. Le répondant local.
- R3. Le niveau national.

Point d'enseignement 2**Identifier les responsabilités de la LCAC et du MDN**

Durée : 10 min

Méthode : Exposé interactif

RESPONSABILITÉS DE LA LCAC

Recrutement de cadets. Le répondant local doit organiser et mettre en œuvre un plan de recrutement des cadets.

Recruter des officiers pour le Cadre des instructeurs de cadets (CIC). La LCAC est responsable de faire la recommandation de personnes adéquates à recruter comme instructeurs de cadets dans les Forces canadiennes.

Financement. Le répondant local doit organiser les activités de financement qui supportent le corps de cadets.

Fournir des installations d'instruction au corps de cadets. Les divisions provinciales de la LCAC fournissent des installations d'instruction et des bureaux pour le corps de cadets lorsqu'ils ne sont pas fournis par le MDN.

Organiser et mettre en place des programmes d'activités récréatives. La LCAC est responsable d'organiser et de diriger diverses activités lorsque le corps de cadets a besoin d'aide.

Fournir du financement pour les activités d'instruction facultatives. Le répondant local et la filiale provinciale assument les coûts que le MDN ne fournit pas pour les activités d'instruction facultative.

Fournir de l'équipement au corps de cadets. La LCAC est responsable de fournir l'équipement au corps de cadets pour soutenir les activités d'instruction facultatives.

RESPONSABILITÉS DU MDN

Former les officiers du CIC. Le MDN est responsable de l'analyse, la conception et l'élaboration de plans de cours, de l'approbation de l'instruction selon les exigences régionales et de la consultation auprès de la LCAC conformément au contenu du cours d'officier du CIC.

Fournir les normes de qualification et les plans (NQP) et les guides pédagogiques (GP) pour l'instruction des cadets. Le MDN élabore et fournit les NQP et les GP qui guident l'instruction des cadets.

Fournir des fonds pour les activités obligatoires et les activités de soutien. Les activités obligatoires et les activités de soutien qui sont approuvées sont financées par le MDN.

Élaborer des politiques à l'égard des officiers du CIC, des instructeurs civils (IC) et des cadets. Le MDN est responsable de l'élaboration, de la mise en œuvre et du respect de la politique concernant les officiers du CIC, les IC et les cadets.

Distribuer de l'équipement aux corps de cadets conformément aux barèmes de distribution. Tout l'équipement nécessaire pour l'instruction obligatoire, les activités de soutien obligatoires et l'instruction facultative dirigée est fournie par le MDN.

Payer les officiers du CIC et les IC. Le MDN est responsable de l'élaboration, de la mise en œuvre et de l'application de la politique de paie ainsi que de payer les officiers du CIC et les IC.

Sélectionner les cadets qui reçoivent une instruction dans les centres d'instruction d'été des cadets (CIEC). Le MDN est responsable de s'assurer que les cadets satisfont aux préalables et de choisir les cadets pour les cours d'instruction d'été.

Fournir des installations et du personnel aux CIEC. Le MDN est responsable de fournir des installations adéquates et de sélectionner le personnel pour les CIEC.

RESPONSABILITÉS DE LA LCAC ET DU MDN

Former et dissoudre les corps de cadets. La LCAC et le MDN travaillent en collaboration pour former les nouveaux corps de cadets et dissoudre les corps de cadets non actifs.

Fournir des prix et des médailles. La LCAC et le MDN fournissent aux cadets des récompenses telles que : l'épée commémorative du lieutenant-général Walsh, la mention élogieuse des cadets et la distinction honorifique du Major-général W.A. Howard.

Développer des relations avec la communauté et les médias. Des relations avec les médias sont maintenues à tous les niveaux de la LCAC et du MDN. Le MDN a nommé des officiers des affaires publiques au niveau régional et national qui maintiennent les relations avec les médias à leur niveau. Le répondant local de la LCAC a la responsabilité de conserver de bonnes relations avec les médias et la communauté locale.

Superviser et administrer les corps de cadets. Le répondant local de la LCAC est le personnel du corps de cadets travaillent en collaboration pour s'assurer que la supervision et l'administration sont adéquates au sein du corps de cadets.

Fournir un groupe de revue pour les cérémonies de revues annuelles. La LCAC et le MDN travaillent en collaboration pour fournir un groupe de revue pour les cérémonies de revues annuelles.

CONFIRMATION DU POINT D'ENSEIGNEMENT 2

QUESTIONS

- Q1. Quelles sont les responsabilités de la LCAC?
- Q2. Quelles sont les responsabilités du MDN?
- Q3. Nommer une responsabilité commune à la LCAC et au MDN.

RÉPONSES ANTICIPÉES :

R1. La LCAC est responsable de :

- recruter des cadets;
- recruter les officiers du CIC;
- faire des campagnes de financement;
- fournir des installations d'instruction au corps de cadets;
- organiser et mettre en place des programmes d'activités récréatives;
- fournir du financement pour les activités d'instruction facultatives;
- fournir de l'équipement au corps de cadets.

R2. Le MDN est responsable de :

- former les officiers du CIC;
- fournir les NQP et les GP qui guident l'instruction des cadets;
- fournir des fonds pour les activités obligatoires et les activités de soutien;
- élaborer des politiques à l'égard des officiers du CIC, des IC et des cadets;
- distribuer de l'équipement aux corps de cadets conformément aux barèmes de distribution;
- payer les officiers du CIC et les IC;

- sélectionner les cadets pour les CIEC;
- fournir des installations et du personnel aux CIEC.

R3. La LCAC et le MDN sont responsable de :

- former et dissoudre les corps de cadets;
- fournir des prix et des médailles;
- développer des relations avec la communauté et les médias;
- superviser et administrer les corps de cadets;
- fournir un groupe de revue pour les cérémonies de revues annuelles.

Point d'enseignement 3

Identifier les prix et les médailles du programme des cadets de l'Armée

Durée : 10 min

Méthode : Exposé interactif



L'OAIC 13-16, *Décorations et récompenses nationales des cadets*, présente l'autorité pour toutes les récompenses nationales ainsi que les instructions concernant la tenue.



Les Décorations et récompenses nationales des cadets ne font pas partie du système de Distinctions honorifiques militaires canadiennes (Ordres, décorations et médailles).



La sélection des récompenses est un partenariat entre les représentants des corps de cadets, des URSC et de la LCAC.

L'épée commémorative du lieutenant-général Walsh. Cette récompense a été créée en 2004 par la LCAC en partenariat avec la Légion royale canadienne. Cette récompense nationale est la plus haute distinction qu'un cadet de l'Armée peut recevoir. Le cadet récipiendaire sera invité par la Légion royale canadienne lors des cérémonies du jour du Souvenir et fera partie du groupe vice-royal. De plus, le cadet méritant a droit à une visite de la capitale nationale et rencontre la Gouverneure générale et le Chef d'état-major de la Défense.

La récompense est remise en l'honneur du lieutenant-général Geoffrey Walsh qui a dévoué une grande partie de son temps au programme des cadets de l'Armée.

Les récipiendaires sont choisis selon leur rendement en tant que cadets de l'Armée, leur implication et leur niveau d'instruction.

La médaille de bravoure des cadets. La médaille de bravoure peut être décernée à un cadet qui effectue un acte de courage exceptionnel qui implique un risque à sa vie en tentant de sauver la vie ou les biens des autres.

La mention élogieuse des cadets. La mention élogieuse des cadets peut être décernée à un cadet pour des actes exceptionnels en tentant de sauver la vie ou les biens d'une autre personne.

La médaille de Lord Strathcona. La médaille de la Fondation Lord Strathcona est décernée pour un rendement exemplaire dans l'entraînement physique et militaire. Lord Strathcona avait pour objectif en créant sa fondation :

- d'encourager l'amélioration des capacités physiques et intellectuelles des cadets;
- favoriser le patriotisme des cadets par l'acquisition d'une bonne connaissance des affaires militaires.

La médaille d'excellence de la Légion. La médaille d'excellence de la Légion est décernée aux cadets ayant démontré un engagement supérieur envers le corps de cadets et la communauté.

La médaille des Anciens combattants de l'Armée, de la Marine et des Forces aériennes (ANAVETS). La médaille ANAVETS est décernée pour l'accomplissement globale pour le cours d'instructeur de chef de cadets dans le domaine du leadership et de la performance physique. Les récipiendaires de la médaille ANAVETS peuvent faire une demande de bourse commémorative Colonel Frank Kossa s'ils font des études post-secondaires.

La distinction honorifique du Major-général W.A. Howard. Cette distinction honorifique promeut l'excellence dans la dernière année du programme d'étoiles conjointement à la performance générale d'un cadet. Elle est administrée et sélectionnée par un comité établi par la LCAC.



D Cad 3, Livre de référence des cadets royaux de l'Armée canadienne, Ministère de la Défense nationale (page 2-14)

Figure 7-3-1 Médailles des cadets de l'Armée

La médaille de service des cadets de l'Armée (MSCA). La MSCA est décernée à tous les cadets nommés qui ont terminé quatre années de service méritoire continu dans le programme des cadets de l'Armée. Le temps passé dans un des éléments du programme des cadets avant de transférer à un autre élément est calculé pour une période d'admissibilité à la médaille de service des cadets de n'importe quel élément. Un cadet peut seulement recevoir une médaille de service. Le cadet a la responsabilité de faire la demande de cette distinction honorifique. Le cadet ne peut pas avoir fait d'infractions et doit être recommandé par le commandant du corps de cadets. Tous les cadets, y compris les anciens cadets, peuvent faire une demande de médaille en remplissant la « Demande de médaille de service des cadets de l'Armée ».

La bourse du 1^{er} Bataillon de parachutistes canadiens. Décernée à un cadet ayant un bon niveau d'instruction et qui a réussi le cours de parachutisme des cadets de l'Armée.



Le détail sur les préalables et les renseignements de nomination se trouvent aux ordres régionaux et dans le manuel de référence de la LCAC sur le site <http://www.armycadetleague.ca/Templates/refManual.htm>.

CONFIRMATION DU POINT D'ENSEIGNEMENT 3

QUESTIONS

- Q1. Quelle est la plus haute récompense pour les cadets de l'Armée?
- Q2. À quel moment la médaille de bravoure des cadets est-elle décernée?
- Q3. Pourquoi décerne-t-on la Médaille d'excellence de la Légion?

RÉPONSES ANTICIPÉES

- R1. La plus haute récompense nationale qu'un cadet de l'Armée peut recevoir est l'épée commémorative du lieutenant-général Walsh.
- R2. La médaille de bravoure peut être décernée à un cadet qui effectue un acte de courage exceptionnel qui implique un risque à sa vie en tentant de sauver la vie ou les biens des autres.
- R3. La médaille d'excellence de la Légion est décernée pour démontrer un engagement supérieur envers le corps de cadets et la communauté.

CONFIRMATION DE FIN DE LEÇON

QUESTIONS

- Q1. Que fait le niveau provincial de la LCAC?
- Q2. Quelles sont les responsabilités communes à la LCAC et au MDN?
- Q3. Pour quelle raison décerne-t-on une médaille ANAVETS?

RÉPONSES ANTICIPÉES

- R1. La filiale provinciale de la LCAC supervise les représentants locaux et gère le processus d'examen des bénévoles ainsi que les activités de financement dans la province ou le territoire. De plus, la filiale provinciale ou territoriale présente les demandes de récompenses nationales au nom de la province ou du territoire.
- R2. La LCAC et le MDN sont responsable de :
- former et dissoudre les corps de cadets;
 - fournir des prix et des médailles;
 - développer des relations avec la communauté et les médias;
 - superviser et administrer les corps de cadets;
 - fournir un groupe de revue pour les cérémonies de revues annuelles.
- R3. La médaille ANAVETS est décernée pour l'accomplissement global pour le cours d'instructeur de chef de cadets dans le domaine du leadership et de la performance physique.

CONCLUSION

DEVOIR/LECTURE/PRATIQUE

S.O.

MÉTHODE D'ÉVALUATION

S.O.

OBSERVATIONS FINALES

La reconnaissance du partenariat entre la LCAC et le MDN en appui au MCC est importante car ces deux organismes travaillent ensemble pour assurer le succès du MCC.

COMMENTAIRES/REMARQUES À L'INSTRUCTEUR

Il est recommandé que cet OCOM soit enseigné le plus tôt possible dans l'année d'instruction.

Cet OCOM peut être enseigné par un représentant local de la ligue ou un représentant du comité répondant.

DOCUMENTS DE RÉFÉRENCE

- A2-036 Directeur - Cadets 3. (2003). *Livre de référence des Cadets royaux de l'Armée canadienne*. Ottawa, Ontario, Ministère de la Défense nationale.
- A2-065 Directeur - Cadets et Rangers juniors canadiens. (2005). *Protocole d'entente entre le MDN et les ligues*. Ottawa, Ontario, Ministère de la Défense nationale.
- C2-165 Ligue des cadets de l'Armée du Canada. (2008). *Manuel de référence*. Extrait le 26 février 2008 du site <http://www.armycadetleague.ca/Templates/refManual.htm>.



**CADETS ROYAUX DE
L'ARMÉE CANADIENNE**

ÉTOILE ARGENT

GUIDE PÉDAGOGIQUE



SECTION 4

**OCOM C307.01 – PARTICIPER À UNE PRÉSENTATION DONNÉE PAR UN
CONFÉRENCIER INVITÉ D'UNE UNITÉ RÉGIONALE DE SOUTIEN AUX CADETS**

Durée totale :

60 min

AUCUN GUIDE PÉDAGOGIQUE N'EST FOURNI POUR LE PRÉSENT OCOM.

CETTE PAGE EST INTENTIONNELLEMENT LAISSÉE EN BLANC



**CADETS ROYAUX DE
L'ARMÉE CANADIENNE**

ÉTOILE ARGENT

GUIDE PÉDAGOGIQUE



SECTION 5

**OCOM C307.02 – PARTICIPER À UNE PRÉSENTATION
DONNÉE PAR UN OFFICIER DE LIAISON – CADETS**

Durée totale :

60 min

AUCUN GUIDE PÉDAGOGIQUE N'EST FOURNI POUR LE PRÉSENT OCOM.

CETTE PAGE EST INTENTIONNELLEMENT LAISSÉE EN BLANC



**CADETS ROYAUX DE
L'ARMÉE CANADIENNE**

ÉTOILE ARGENT

GUIDE PÉDAGOGIQUE



SECTION 6

**OCOM C307.03 – PARTICIPER À UNE PRÉSENTATION DONNÉE PAR UN
CONFÉRENCIER INVITÉ DE LA LIGUE DES CADETS DE L'ARMÉE DU CANADA**

Durée totale :

60 min

AUCUN GUIDE PÉDAGOGIQUE N'EST FOURNI POUR LE PRÉSENT OCOM.

CETTE PAGE EST INTENTIONNELLEMENT LAISSÉE EN BLANC

CONTRAT D'ENGAGEMENT COMMUNAUTAIRE

Contrat d'engagement communautaire : Le cercle

1. Dessiner une roue. Au centre de la roue, dessiner un cercle. Ce cercle représente les personnes, le groupe et les buts.
2. Dessiner des rayons à partir de ce cercle. Écrire chaque valeur choisie sur ces rayons.
3. Le cercle extérieur symbolise que le groupe est un et que tous les membres se dirigent vers la même direction.
4. Sans le respect des valeurs choisies par tous les cadets, le groupe ne pourrait pas faire une roue et ne pourrait pas cheminer vers les mêmes buts.

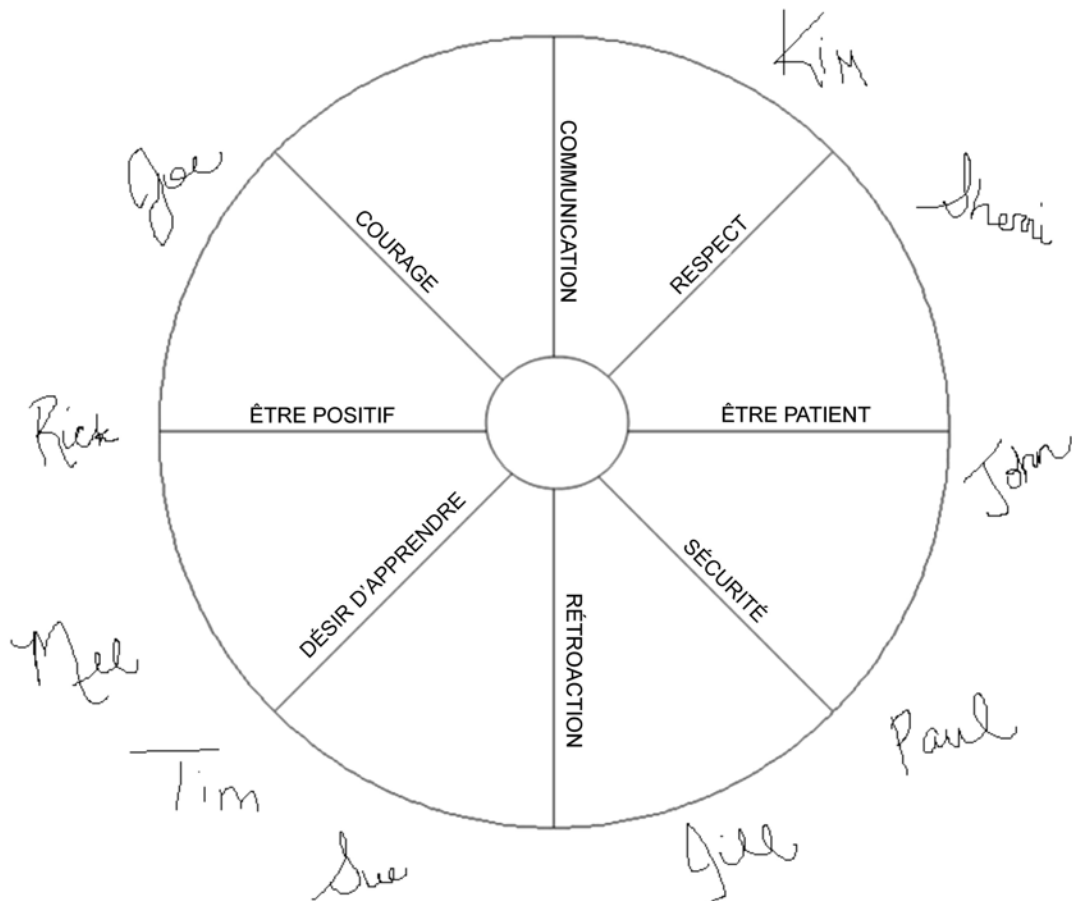

Directeur – Cadets 3, 2007, Ottawa, Ontario, Ministère de la Défense nationale

Figure 7A-1 Le cercle

Contrat d'engagement communautaire : Le village

1. Dessiner un cadre (village) sur un morceau de carton ou un tableau de papier.
2. Demander aux cadets de penser aux valeurs, aux qualités et aux comportements qui les fait sentir en sécurité et respectés, comme membre individuel et comme membre d'un groupe.
3. Chaque cadet doit choisir la valeur, la qualité et le comportement qu'il trouve le plus important.
4. Demander à chaque cadet de représenter ce qu'il a choisi en le dessinant et en l'écrivant sur une feuille de papier.
5. Demander à chaque cadet de coller son dessin ou ce qu'il a écrit à l'intérieur du village et d'expliquer brièvement aux autres cadets pourquoi il a fait ce choix.
6. Répéter l'activité en incluant quelque chose qui empêchera le groupe d'atteindre ses buts et qui affecterait le fonctionnement du village.
7. Demander à chaque cadet d'expliquer pourquoi il a choisi sa représentation.
8. Ensuite, chaque cadet collera son dessin ou son texte à l'extérieur du village.
9. Discuter des valeurs choisies par les cadets (à l'intérieur et à l'extérieur du village) et demander si chacun est d'accord. Les cadets doivent comprendre qu'ils consentent à respecter la valeur, la qualité ou le comportement de chaque personne pour permettre au corps de cadets (le village) de bien fonctionner et d'être un endroit où chacun se sent en sécurité et respecté.
10. Lorsque tous sont d'accord, à tour de rôle, ils (le personnel et les cadets) signent sur le village.

Contrat d'engagement communautaire : Le contrat à cinq doigts

Chaque doigt représente une valeur qui aide les membres du groupe à se sentir en sécurité, respecté et comme faisant partie du groupe.

Les cinq doigts de la main représentent les éléments suivants :

- le petit doigt = la sécurité,
 - l'auriculaire = l'engagement,
 - le majeur = le respect des autres,
 - l'index = la prise de responsabilités,
 - le pouce = l'entente de travailler à atteindre les objectifs du groupe.
1. Sur un morceau de carton ou un tableau de papier, écrire les représentations des doigts. Discuter des éléments avec le groupe de sorte à ce que tous les cadets comprennent bien. Chaque cadet doit être d'accord que ces cinq éléments sont importants pour que les membres du groupe se sentent en sécurité, respectés et comme faisant partie du groupe.
 2. Chaque cadet dessine sa main sur une feuille de papier et écrit à l'intérieur de chaque doigt l'élément qui lui correspond.
 3. Chaque cadet signe sur sa main et la colle sur un carton bristol ou sur un tableau de papier. L'ensemble des mains du groupe représente l'engagement mutuel de chacun d'eux.

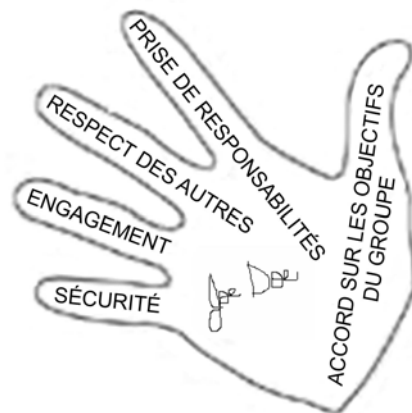

Directeur – Cadets 3, 2007, Ottawa, Ontario, Ministère de la Défense nationale

Figure 7A-2 Le contrat à cinq doigts

Contrat d'engagement communautaire : L'Être humain

1. Dessiner la silhouette d'un corps humain sur deux feuilles du tableau de papier, collées ensemble.
2. À l'intérieur de la silhouette, demander aux cadets de dessiner ou d'écrire les comportements, les qualités ou les valeurs qui rendront l'environnement sécuritaire et un endroit où chacun est respecté.
3. À l'extérieur de la silhouette, demander aux cadets de dessiner ou d'écrire les comportements, les qualités ou les valeurs qui empêcheront l'environnement d'être sécuritaire et un endroit où chacun est respecté.
4. Les cadets doivent être d'accord sur la signification de chaque mot et expliquer leurs choix.
5. Demander à tous les cadets de signer sur l'être humain.

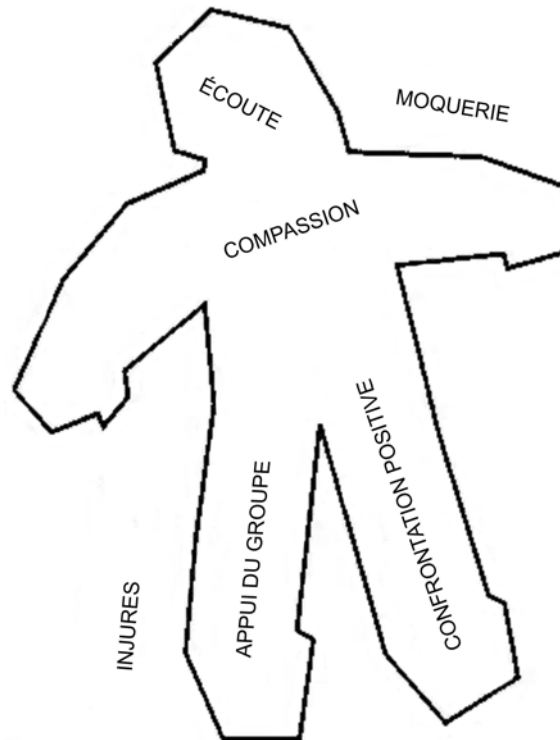

M. Henton, Adventure in the Classroom: Using Adventure to Strengthen Learning and Build a Community of Life-Long Learners, Kendall Hunt Publishing (page 74)

Figure 7A-3 L'être humain

Contrat d'engagement communautaire : La chaîne de mains

1. Demander aux cadets d'écrire une liste de mots et de phrases qui décrivent comment ils aimeraient être traités et comment ils traiteront les autres membres du groupe pour se sentir en sécurité et respectés.
2. De cette liste, demander aux cadets de choisir les 10 plus importants pour le groupe.
3. Sur une feuille du tableau à papier (deux feuilles peuvent être nécessaires), demander aux cadets de dessiner leurs mains autour de la feuille. Écrire les 10 mots ou phrases choisies dans le milieu de la feuille.
4. Demander aux cadets de signer sa propre main.

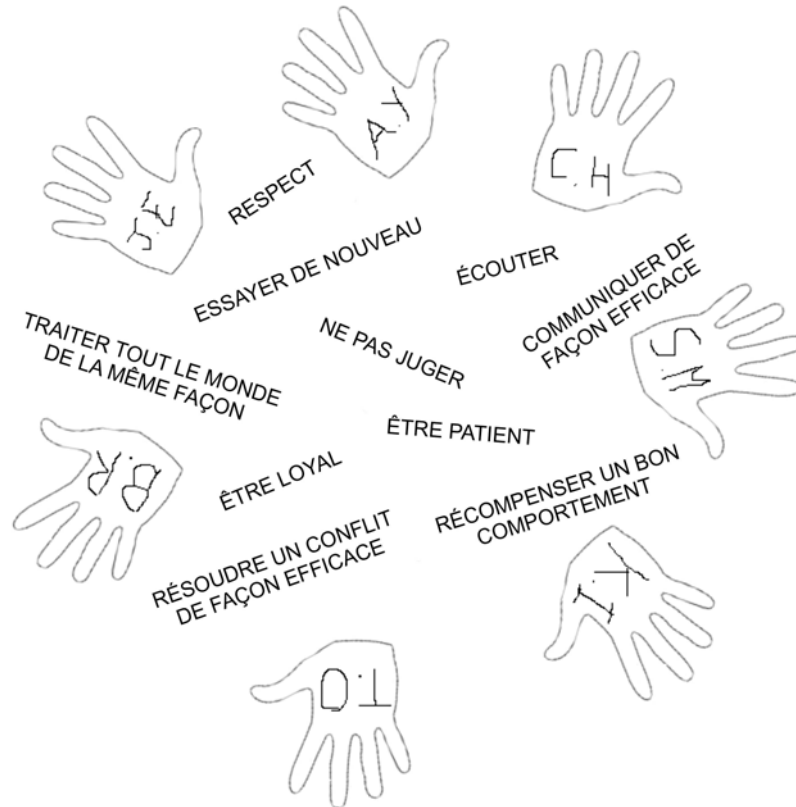

Directeur – Cadets 3, 2007, Ottawa, Ontario, Ministère de la Défense nationale

Figure 7A-4 La chaîne de mains

Contrat d'engagement communautaire : De quoi ai-je besoin? Que puis-je offrir?

1. Remettre deux morceaux de papier de différentes couleurs à chaque cadet.
2. Demander aux cadets de penser à quoi ils ont besoin pour se sentir en sécurité et respectés dans le groupe.
3. Demander aux cadets d'écrire sur des morceaux de papier l'élément le plus important dont ils ont besoin.
4. Demander aux cadets de penser à ce qu'ils peuvent offrir au groupe pour permettre aux autres membres de l'équipe de se sentir en sécurité et respectés dans le groupe.
5. Sur le dernier morceau de papier, demander aux cadets d'écrire l'élément le plus important.
6. Lorsqu'ils auront terminé d'écrire sur les deux morceaux de papier, demander aux cadets de présenter devant le groupe ce qu'ils ont écrit.
7. Une fois que tous ont expliqué ce dont ils ont besoin et ce qu'ils peuvent offrir, coller ces morceaux de papier sur un morceau de carton ou un tableau de papier, s'assurer que les deux catégories sont divisées.
8. Demander aux cadets s'ils ont besoin de plus d'explications et ensuite, demander à chacun de signer.

CHAPITRE 8
OREN 308 – DIRIGER UNE ESCOUADE AVANT UN RASSEMBLEMENT



INSTRUCTION COMMUNE
ÉTOILE ARGENT
GUIDE PÉDAGOGIQUE



SECTION 1

OCOM M308.01 – PRÉPARER UNE ESCOUADE POUR LE RASSEMBLEMENT

Durée totale :

90 min

PRÉPARATION

INSTRUCTIONS PRÉALABLES À LA LEÇON

Les ressources nécessaires à l'enseignement de cette leçon sont énumérées dans la description de leçon qui se trouve dans l'A-CR-CCP-703/PG-002, chapitre 4. Les utilisations particulières de ces ressources sont indiquées tout au long du guide pédagogique, notamment au PE pour lequel elles sont requises.

Réviser le contenu de la leçon pour se familiariser avec la matière avant d'enseigner la leçon.

Faire des copies du document de la séquence d'exercice militaire de l'annexe A et des cartes aide-mémoire de l'annexe B, selon les besoins.

DEVOIR PRÉALABLE À LA LEÇON

S.O.

APPROCHE

L'exposé interactif a été choisi pour le PE1 afin de présenter la théorie de l'exercice militaire aux cadets.

La méthode d'instruction par démonstration et exécution a été choisie pour le PE 2, parce qu'elle permet à l'instructeur d'expliquer et de démontrer comment préparer une escouade pour le rassemblement, tout en donnant aux cadets l'occasion de pratiquer cette compétence sous supervision.

INTRODUCTION

RÉVISION

S.O.

OBJECTIFS

À la fin de cette leçon, le cadet devrait être en mesure de préparer une escouade pour le rassemblement.

IMPORTANCE

Il est important que les cadets soient en mesure de préparer une escouade pour le rassemblement puisqu'ils devront assumer le rôle de chef d'équipe et qu'ils devront connaître les formations et les emplacements de tous les membres sur un terrain de parade.

Point d'enseignement 1**Expliquer la théorie de l'exercice militaire**

Durée : 20 min

Méthode : Exposé interactif



L'exercice militaire constitue la base de tout travail d'équipe dans le MCC. La présente leçon assure une orientation et établit une uniformité pour assurer que les cadets se déplacent d'un seul mouvement, de façon ordonnée et efficace. L'exercice militaire promeut la précision, la fierté et la cohésion d'un corps grâce à l'autodiscipline et à la pratique.

FORMATIONS D'UNE ESCOUADE

Le terme escouade est le nom générique d'un groupe de cadets. Ce terme peut être interchangé avec les termes division, peloton ou escadrille, ou tout autre terme élémentaire ou régimentaire applicable.



La formation d'escouade devrait être mise en œuvre lorsque l'effectif des participants à la parade est inférieur à 32 cadets.

Les formations d'escouade sont essentielles pour maintenir le contrôle et assurer l'uniformité. L'instructeur doit déterminer la formation à utiliser, en fonction du nombre de cadets présents, y compris :

Un rang. Un rang doit être formé lorsqu'il y a cinq cadets ou moins.

Deux rangs. Deux rangs doivent être formés lorsqu'il y a de six à neuf cadets.

Trois rangs. Trois rangs doivent être formés lorsqu'il y a dix cadets ou plus.

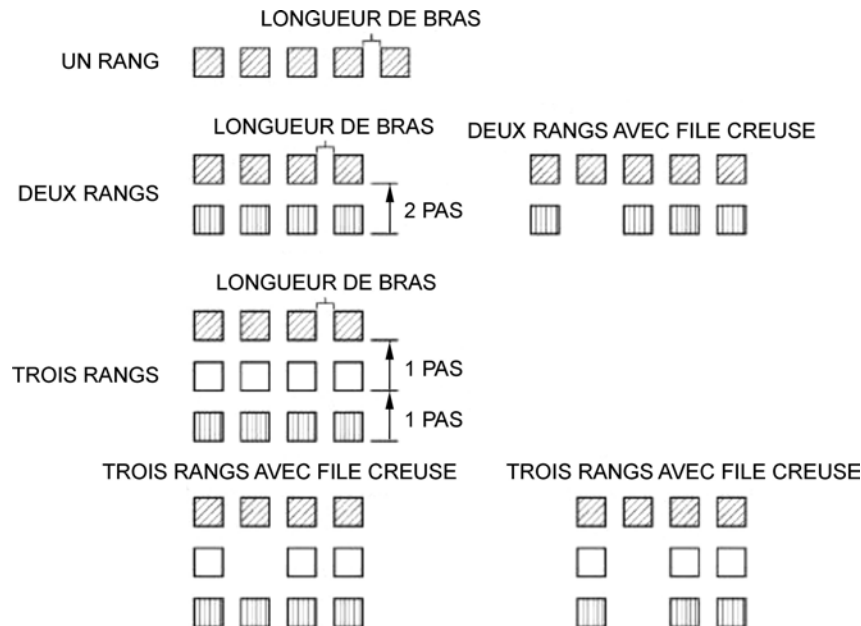

A-PD-201-000/PT-000, Manuel de l'exercice et du cérémonial des Forces canadiennes (page 2-2)

Figure 8-1-1 Formations d'escouade



Lorsqu'il n'y a pas suffisamment de cadets pour compléter les files, une file doit demeurer creuse (conformément à la figure 8-1-1). L'espace libre de la file doit être celui de la deuxième file à partir de la gauche.

Dans une formation de deux files, il manque un cadet dans la file arrière et dans les formations de trois files, il manque un cadet dans la file centrale et/ou arrière.

Le symbole du commandant de la parade est :



Le symbole du commandant adjoint de la parade est :



Le symbole du sergent-major de la parade est :



Le symbole du commandant de peloton (Cmdt Pon) est :



Le symbole de l'adjudant de peloton (Adj Pon) est :



Le symbole du guide de peloton est :



Directeur des cadets 3, 2008, Ottawa, Ontario, Ministère de la Défense nationale

Figure 8-1-2 Symboles utilisés pour les positions sur parade

LES FORMATIONS DE COMPAGNIE

Une compagnie est composée de deux pelotons et plus. Le but de l'exercice militaire de compagnie est de manœuvrer comme une unité sous le commandement du commandant de la parade et l'assistance du commandant adjoint de la parade. Les autres sous-officiers (s/off) supérieurs qui ne sont pas directement concernés par les pelotons doivent être surnuméraires et former des rangs surnuméraires qui seront indiqués par le commandant de peloton. Il doit y avoir un espace libre de sept pas entre les pelotons de toute formation.



Lorsque l'espace est limité, il est possible de réduire les intervalles et les distances entre les pelotons.

Les trois formations de compagnie suivantes sont utilisées par les cadets :

En ligne. Une compagnie est formée en ligne lorsque les pelotons sont formés côte à côte, à sept pas d'intervalle et alignés en faisant face à l'avant, les positions sur parade se trouvant à l'avant et à l'arrière de la formation (conformément à la figure 8-1-3).



Les formations en groupes de trois et en ligne sont communes lorsqu'une escouade se place en formation.

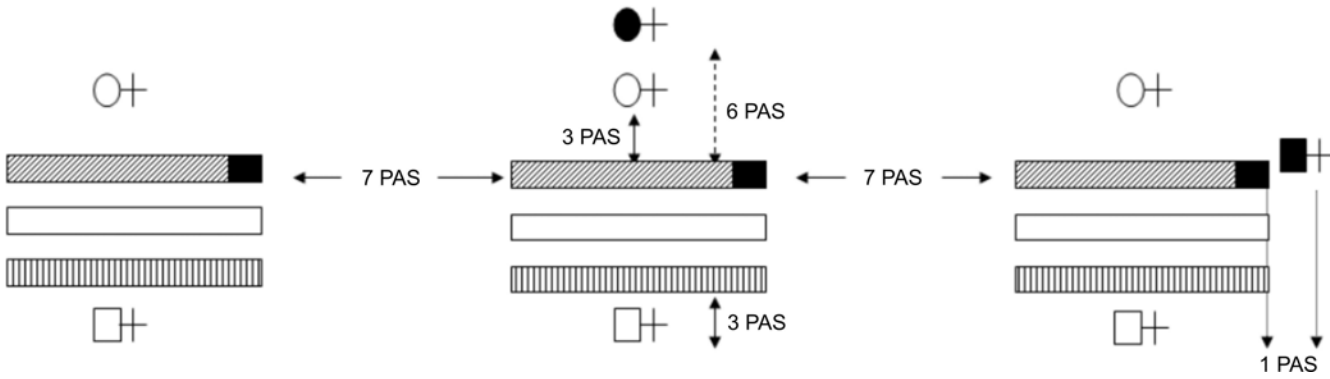

Directeur des cadets 3, 2008, Ottawa, Ontario, Ministère de la Défense nationale

Figure 8-1-3 Compagnie en ligne

Colonne par trois. Une compagnie est formée en colonne par trois lorsque les pelotons sont tournés vers la droite ou vers la gauche par rapport à l'avant, les positions sur parade se trouvent à leur poste à l'avant et à l'arrière de la formation et sont tournés vers la droite ou vers la gauche avec le peloton (conformément à la figure 8-1-4).

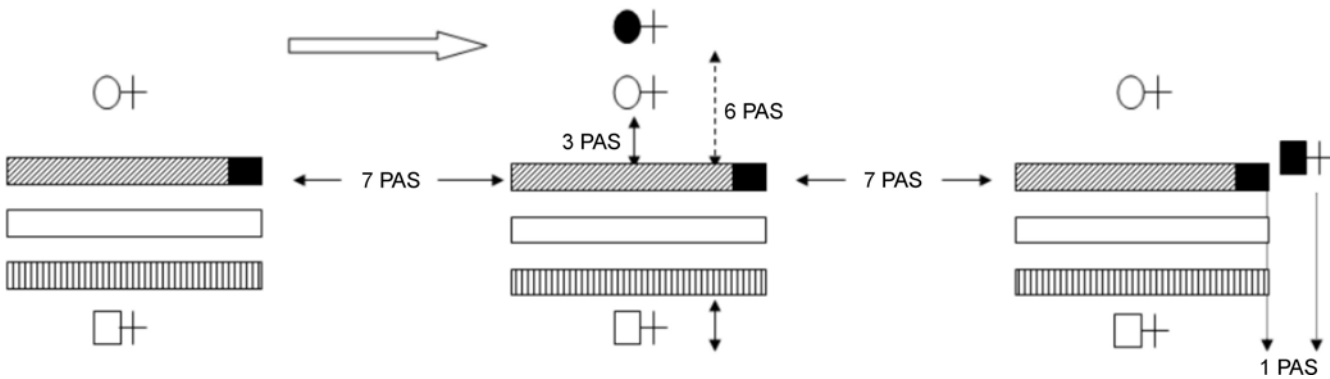

Directeur des cadets 3, 2008, Ottawa, Ontario, Ministère de la Défense nationale

Figure 8-1-4 Compagnie en colonne par trois

Colonne de route. Une compagnie formée en colonne de route lorsque les pelotons sont tournés vers la droite ou vers la gauche, les positions sur parade sont en place pour mener ou suivre la formation (conformément à la figure 8-1-5).

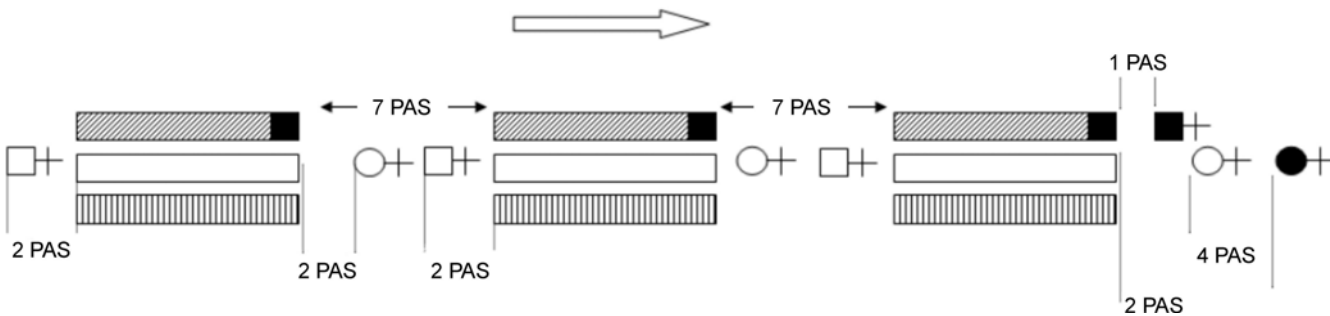

Directeur des cadets 3, 2008, Ottawa, Ontario, Ministère de la Défense nationale

Figure 8-1-5 Compagnie en colonne de route

EMPLACEMENT DES POSITIONS SUR PARADE

Le caractère unique du corps de cadets permet aux adjudants et aux sous-officiers seniors des cadets de prendre d'autres positions lors du rassemblement. Les positions suivantes sont généralement occupées par des cadets pendant une parade officielle :

Commandant de la parade. Avec une compagnie en ligne ou en colonne par trois, le commandant de la parade est positionné au centre et à trois pas devant la ligne des commandants de la parade, et orienté vers la même direction que les pelotons, sauf lorsqu'il s'adresse à la compagnie. Lorsque la compagnie est en colonne de route, le commandant de la parade est positionné au centre et à quatre pas devant le premier peloton.

Commandant adjoint de la parade. Le commandant adjoint de la parade est un poste rarement affecté à un corps de cadets. Lorsqu'il l'est, le commandant adjoint de la parade est positionné au centre et à trois pas devant la deuxième ligne unique à partir du côté droit de la compagnie et en ligne avec le commandant de la parade.

Sergent-major de la parade. Lorsque la compagnie est en ligne ou en colonne de trois, le sergent-major de la parade est positionné un pas à la droite du guide du peloton n° 1, en ligne avec le rang avant. Lorsque la compagnie est en colonne de route, le sergent-major de la parade est positionné un pas devant le flanc de direction du premier peloton.

Commandant de peloton (Cmtd Pon) Lorsque la compagnie est en ligne ou en colonne de trois, le Cmtd Pon est positionné au centre et à trois pas devant le peloton. Lorsque la compagnie est en colonne de route, le Cmtd Pon est positionné au centre et à deux pas devant son peloton.

Adjudant de peloton (Adj Pon). Lorsque la compagnie est en ligne ou en colonne de trois, l'Adj Pon est positionné au centre et à trois pas derrière le peloton. Lorsque la compagnie est en colonne de route, l'Adj Pon est positionné au centre et à deux pas derrière son peloton.



Avant de remettre le commandement au Cmtd Pon, l'Adj Pon doit être positionné au centre et à trois pas devant le peloton. Après avoir remis le commandement au Cmtd Pon, l'Adj Pon prend sa position tel que décrit plus haut.

Guide de peloton. Le guide de peloton est à la personne placée au premier rang de la première file pour indiquer la position qu'un corps de cadets doit occuper lorsqu'il doit rejoindre les rangs. Dans toutes les formations d'escouade et de compagnie, le guide de peloton demeure au même endroit.

CONFIRMATION DU POINT D'ENSEIGNEMENT 1

QUESTIONS

- Q1. Quelles sont les trois formations d'escouade?
- Q2. Quelles sont les trois formations de compagnie?
- Q3. Où se trouve le Cmtd Pon lorsque la formation est en ligne?

RÉPONSES ANTICIPÉES

- R1. Les trois formations d'escouade sont les suivantes :
- un rang,
 - deux rangs,
 - trois rangs.

R2. Les trois formations de compagnie sont les suivantes :

- en ligne,
- colonne par trois,
- colonne de route.

R3. Le Cmdt Pon est positionné au centre et à trois pas devant la division.

Point d'enseignement 2

Expliquer et démontrer le rôle d'un chef d'équipe à préparer une escouade pour le rassemblement et demander aux cadets d'exercer ce rôle

Durée : 60 min

Méthode : Démonstration et exécution

Lorsqu'il prépare une escouade pour le rassemblement, le chef d'équipe, qui agit comme Adj Pon, est tenu de s'assurer que l'escouade est prête pour le rassemblement en prenant les mesures suivantes :

1. avoir l'escouade sur le terrain de parade en la rassemblant;
2. savoir qui est présent ou absent en faisant l'appel;
3. s'assurer de l'uniformité de l'escouade en l'alignant selon la taille sur un rang et en retournant à l'alignement par trois (deux) rangs;
4. s'assurer que l'escouade est bien espacée en l'alignant correctement;
5. s'assurer que la présentation de tous les cadets dans leur uniforme est bien faite en inspectant l'escouade;
6. poursuivre le rassemblement en remettant le commandement de l'escouade.



L'objet du présent PE est d'aider les cadets à comprendre le processus qu'ils ont exécuté à l'Étoile verte et à l'Étoile rouge lorsqu'ils se préparent en vue du rassemblement pendant une séance d'entraînement.



Si le temps accordé n'est pas suffisant pour que tous les cadets exercent le rôle de chef d'équipe en vue de préparer une escouade pour le rassemblement, utiliser le temps supplémentaire pendant les rassemblements d'ouverture et de clôture en soirée pour donner l'occasion à tous les cadets de s'exercer.

ACTIVITÉ

OBJECTIF

L'objectif de cette activité est de confirmer la capacité d'un cadet de l'Étoile argent, en tant que chef d'équipe, de préparer une escouade en vue d'un rassemblement.

RESSOURCES

S.O.

DÉROULEMENT DE L'ACTIVITÉ

S.O.

INSTRUCTIONS SUR L'ACTIVITÉ

Distribuer à chaque cadet une copie de la séquence de l'exercice militaire à l'annexe A et des fiches aide-mémoire à l'annexe B.

Cette activité sera menée conformément à l'annexe A.



Pour cette activité, il est recommandé que l'instruction se déroule de la façon suivante :

1. Expliquer et démontrer la compétence entière pendant que les cadets observent;
2. Expliquer et démontrer chaque étape requise pour exécuter la compétence.
3. Sélectionner un cadet qui assumera le rôle de chef d'équipe et pratiquera la compétence au complet.

Nota : Des instructeurs adjoints pourraient aider à des fins de démonstration.

MESURES DE SÉCURITÉ

S.O.

CONFIRMATION DU POINT D'ENSEIGNEMENT 2

La participation des cadets à l'activité servira de confirmation de l'apprentissage de ce PE.

CONFIRMATION DE FIN DE LEÇON

La participation des cadets à l'activité de préparation d'une escouade en vue du rassemblement servira de confirmation de l'apprentissage de cette leçon.

CONCLUSION

DEVOIR/LECTURE/PRATIQUE

S.O.

MÉTHODE D'ÉVALUATION

Cet OCOM est évalué conformément aux instructions de l'A-CR-CCP-703/PG-002, chapitre 3, annexe B, appendice 2 (COREN 308).

OBSERVATIONS FINALES

Lorsqu'on prépare une escouade pour le rassemblement avec confiance et détermination, cela a une incidence sur la façon dont les cadets répondent aux ordres donnés. Les commandements peuvent permettre à une escouade de se déplacer en équipe, de manière organisée et efficace, car tous les membres apprennent à travailler ensemble.

COMMENTAIRES/REMARQUES À L'INSTRUCTEUR

Les cadets doivent exécuter ces compétences et recevoir une rétroaction durant les rassemblements d'ouverture et de clôture hebdomadaires et les cérémonies.

Des instructeurs adjoints peuvent être nécessaires pour cette leçon.

DOCUMENTS DE RÉFÉRENCE

A0-002 A-PD-201-000/PT-000 Directeur - Histoire et patrimoine 3-2. (2005). *Manuel de l'exercice et du cérémonial des Forces canadiennes*. Ottawa, Ontario, Ministère de la Défense nationale.



INSTRUCTION COMMUNE
ÉTOILE ARGENT
GUIDE PÉDAGOGIQUE



SECTION 2

OCOM M308.02 – DONNER DES COMMANDEMENTS

Durée totale :

30 min

PRÉPARATION

INSTRUCTIONS PRÉALABLES À LA LEÇON

Les ressources nécessaires à l'enseignement de cette leçon sont énumérées dans la description de leçon qui se trouve dans l'A-CR-CCP-703/PG-002, chapitre 4. Les utilisations particulières de ces ressources sont indiquées tout au long du guide pédagogique, notamment au PE pour lequel elles sont requises.

Réviser le contenu de la leçon pour se familiariser avec la matière avant d'enseigner la leçon.

Faire une photocopie, découper, plier et plastifier les fiches aide-mémoire comprenant les mots de commandement qui se trouvent à l'annexe B et les distribuer à chaque cadet.

DEVOIR PRÉALABLE À LA LEÇON

S.O.

APPROCHE

L'exposé interactif a été choisi pour le PE 1, pour initier les cadets aux éléments d'un commandement et susciter leur intérêt.

La méthode d'instruction par démonstration a été choisie pour le PE 2, parce qu'elle permet à l'instructeur de démontrer les techniques vocales que les cadets doivent acquérir.

INTRODUCTION

RÉVISION

S.O.

OBJECTIFS

À la fin de cette leçon, le cadet doit pouvoir donner des commandements.

IMPORTANCE

Il est important que les cadets connaissent la bonne façon de donner des commandements. Les commandements, qui sont donnés de façon claire et concise, avec confiance et détermination, ont un effet sur

la façon dont les cadets réagissent aux ordres. Les commandements sont nécessaires pour faire déplacer un peloton de façon efficace et organisée.

Point d'enseignement 1

Expliquer les parties d'un commandement

Durée : 10 min

Méthode : Exposé interactif

L'AVERTISSEMENT

L'avertissement est donné au début de chaque commandement pour avertir l'escouade du prochain mouvement à exécuter. Les avertissements peuvent inclure des instructions supplémentaires au commandement, telles que « vers l'avant » ou « vers l'arrière ».



La direction des mouvements est indiquée par rapport au rang avant au début.

Les instructions supplémentaires dépendent de la direction dans laquelle une escouade se rassemble (voir la figure 8-2-1). En général :

- **Vers l'avant.** Indique qu'il faut tourner ou se déplacer en direction du rang avant (il est donné chaque fois qu'on tourne en ligne).
- **Vers l'arrière.** Indique qu'il faut tourner ou se déplacer en direction du rang arrière (il est donné chaque fois qu'on tourne en ligne).
- **Se déplacer vers la droite/la gauche.** Indique qu'il faut tourner ou se déplacer en direction du flanc qui est indiqué (p.ex., les guides de droite/de gauche).

L'EXÉCUTION

Le commandement d'exécution est le signal indiquant que le mouvement doit être exécuté.

Lorsqu'ils sont écrits, un tiret (—) sépare l'avertissement de l'exécution.

Voici quelques exemples de commandements : Dans ces exemples, le mot « TOURNEZ » indique la partie de l'exécution du commandement.

- « ESCOUADE, VERS L'ARRIÈRE, À DROITE, TOUR—NEZ »,
- « ESCOUADE, VERS L'AVANT, À GAUCHE, TOUR—NEZ »,
- « ESCOUADE, VERS LA DROITE, EN COLONNE DE ROUTE, À DROITE, TOUR—NEZ ».

À la marche, l'avertissement devrait s'étendre sur au moins deux pas cadencés et l'intervalle entre les avertissements et l'exécution devrait également être de deux pas.



Le commandement « au temps » se donne seulement lorsque aucun autre commandement ne peut être utilisé, pour ramener les membres d'une escouade à leur position antérieure ou pour annuler un commandement erroné avant qu'il n'ait été exécuté.

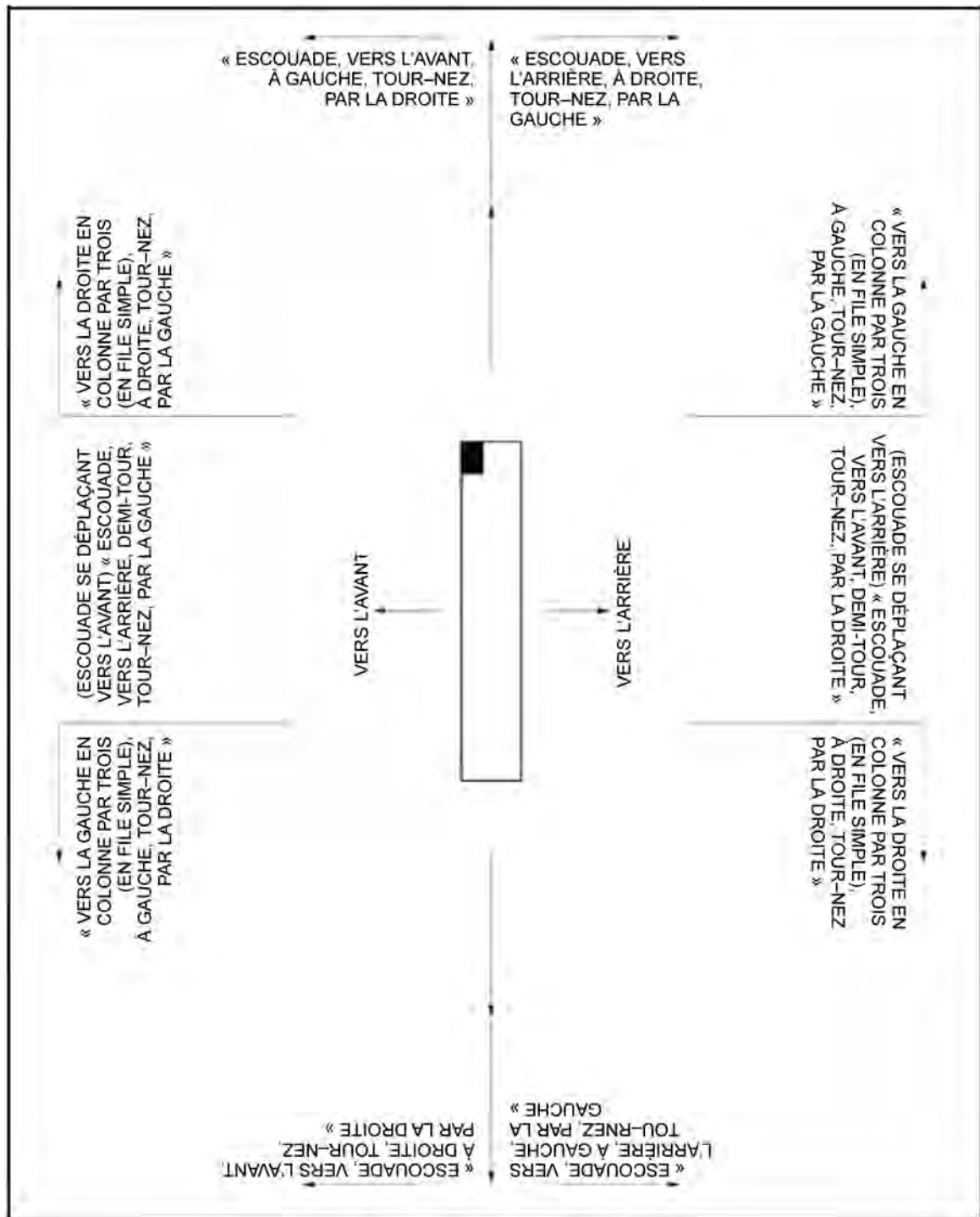

A-PD-201-000/PT-000 (pages 3 à 4)

Figure 8-2-1 Vers l'avant/vers l'arrière et flancs de direction

CONFIRMATION DU POINT D'ENSEIGNEMENT 1

QUESTIONS

Q1. À quoi servent les avertissements?

Q2. Quel est le but de l'exécution?

Q3. Quel est la fonction du tiret dans les commandements écrits?

RÉPONSES ANTICIPÉES

R1. Pour avertir l'escouade qu'un mouvement sera exécuté.

R2. L'exécution est le signal qui indique que le mouvement doit être exécuté.

R3. Pour séparer l'avertissement de l'exécution.

Point d'enseignement 2

Démontrer et expliquer les critères d'un commandement bien donné

Durée : 15 min

Méthode : Démonstration



En discutant chaque point, donner l'exemple d'un commandement donné correctement et d'un commandement donné incorrectement en utilisant la technique indiquée.

VOIX

La voix utilisée pour donner des commandements a un effet marqué sur la façon dont les autres réagissent. Les points suivants doivent être pris en compte :

Volume. Le volume utilisé pour donner un commandement est très important en exercice militaire. Souvent, les commandements doivent être donnés à un groupe, avec un volume suffisant pour se faire comprendre malgré une fanfare ou d'autres cadets qui donnent des commandements à un autre groupe. Le volume doit être ajusté selon le nombre d'individus, la distance que le commandement doit parcourir et si une fanfare est présente ou non.

Portée. La portée de la voix est sa capacité d'atteindre une distance désirée. La voix sera mieux projetée si la personne adopte une posture droite, qu'elle a une bonne respiration, la gorge détendue et la bouche ouverte.

Distinction. La clarté et la netteté de la prononciation d'un commandement ont un effet sur la façon dont les autres réagissent. Si un commandement n'est pas clair et distinct, certains cadets peuvent ne pas comprendre le commandement et faire le mauvais mouvement. Une énonciation claire et une bonne prononciation des commandements est la clé dans la distinction.

Inflexion. L'inflexion est le changement du ton de la voix. L'avertissement débute habituellement sur un ton presque au niveau de la voix normale et s'élève vers la fin. Le commandement d'exécution ne doit pas présenter de changement d'inflexion, mais doit être donné sur un ton plus élevé que l'avertissement.

Vigueur. La vigueur avec laquelle un commandement est donné caractérise la qualité qui exige une réaction immédiate. Elle exprime la confiance et la fermeté du commandant.

EXACTITUDE

Les commandements doivent être donnés avec précision en tout temps. La bonne utilisation des avertissements permet d'avertir les cadets de ce qui s'en vient. Le commandement d'exécution est le signal indiquant que le mouvement doit être exécuté. Lorsque des commandements d'exécution sont donnés à la marche, il est important qu'ils soient donnés sur le bon pied.

CONFIANCE

Tous les commandements doivent être donnés avec confiance. Cela démontre que c'est un ordre qu'on doit obéir rapidement et énergiquement. Un commandement donné avec confiance aidera les membres de l'escouade à promouvoir un sentiment de sécurité envers le commandant.

BONNE POSTURE

Une mauvaise posture restreint la capacité de respirer profondément car le diaphragme est restreint dans son mouvement. Le maintien d'une bonne posture permettra au cadet de respirer profondément, et de faire provenir le commandement de la profondeur du diaphragme plutôt que de la gorge, mettant moins de contrainte sur la gorge et permettant au commandement d'être donné avec plus de volume.

CONTRÔLE DE LA RESPIRATION

Respirer profondément et détendre les muscles du cou et les cordes vocales pour donner à la voix plus de contrôle et un volume plus élevé. La voix proviendra de la profondeur du diaphragme au lieu de la gorge.

CONFIRMATION DU POINT D'ENSEIGNEMENT 2

QUESTIONS

- Q1. Si un commandement n'est pas prononcé clairement et distinctivement, quel effet cela peut-il avoir sur l'escouade qui est commandée?
- Q2. Pourquoi les commandements devraient-ils être donnés avec confiance?
- Q3. De quelle façon une mauvaise posture affecte-t-elle les commandements?

RÉPONSES ANTICIPÉES

- R1. Les cadets peuvent mal comprendre et exécuter le mauvais mouvement.
- R2. Cela démontre que c'est un ordre qu'on doit obéir rapidement et énergiquement.
- R3. Elle restreint la capacité de respirer profondément, restreint le mouvement du diaphragme, par conséquent les commandements proviennent de la gorge.

CONFIRMATION DE FIN DE LEÇON

QUESTIONS

- Q1. Quel ordre donne-t-on pour annuler un commandement erroné avant qu'il n'ait été exécuté?
- Q2. Quels cinq points de la voix faut-il tenir compte pour bien donner un commandement?
- Q3. Quel est l'élément qui donne à la voix plus de contrôle et un volume plus élevé?

RÉPONSES ANTICIPÉES

- R1. Le commandement « Au temps ».
- R2. Volume, portée, distinction, inflexion et vigueur.
- R3. Respirer profondément et détendre les muscles du cou et les cordes vocales.

CONCLUSION

DEVOIR/LECTURE/PRATIQUE

S.O.

MÉTHODE D'ÉVALUATION

S.O.

OBSERVATIONS FINALES

Les commandements, qui sont donnés de façon claire et concise, avec confiance et détermination, ont un effet sur la façon que les cadets réagissent à l'ordre donné. Les commandements peuvent permettre à un peloton de se déplacer en équipe, de manière organisée et efficace car tous les membres apprennent à travailler ensemble.

COMMENTAIRES/REMARQUES À L'INSTRUCTEUR

On doit donner l'occasion aux cadets de donner des commandements et de recevoir une rétroaction durant les rassemblements d'ouverture et de clôture hebdomadaires et les cérémonies.

Il y a du temps supplémentaire disponible pour cet OCOM, dans l'OCOM C308.02 (Donner des commandements, section 4).

DOCUMENTS DE RÉFÉRENCE

- A0-002 A-PD-201-000/PT-000 Directeur - Histoire et patrimoine 3-2. (2005). *Manuel de l'exercice et du cérémonial des Forces canadiennes*. Ottawa, Ontario, Ministère de la Défense nationale.
- C0-022 (ISBN 0-02-864207-4) Cole, K. (2002). *The Complete Idiot's Guide to Clear Communication*. Indianapolis, Indiana, Alpha Books.
- C0-241 Optimal Breathing. (2007). *Posture and Breathing*. Extrait le 12 février 2008 du site <http://breathing.com/articles/posture.htm>.
- C0-269 AFMAN 36-2203 Department of the Air Force. (1996). *Drill and Ceremonies*. Lackland Air Force Base, Texas. Secretary of the Air Force.



INSTRUCTION COMMUNE
ÉTOILE ARGENT
GUIDE PÉDAGOGIQUE



SECTION 3

OCOM C308.01 – EXÉCUTER DE L'EXERCICE MILITAIRE AVEC DRAPEAUX

Durée totale :

180 min

PRÉPARATION

INSTRUCTIONS PRÉALABLES À LA LEÇON

Les ressources nécessaires à l'enseignement de cette leçon sont énumérées dans la description de leçon qui se trouve dans l'A-CR-CCP-703/PG-002, chapitre 4. Les utilisations particulières de ces ressources sont indiquées tout au long du guide pédagogique, notamment au PE pour lequel elles sont requises.

Réviser le contenu de la leçon pour se familiariser avec la matière avant d'enseigner la leçon.

Pour des renseignements et des directives supplémentaires concernant les drapeaux et les bannières des cadets, consulter l'OAIC 12-05, *Drapeaux et bannières des cadets*, paragraphes 1. à 9.

DEVOIR PRÉALABLE À LA LEÇON

S.O.

APPROCHE

L'exposé interactif a été choisi pour le PE 1 afin de présenter la matière générale de base sur les drapeaux et les gardes de drapeau.

La méthode d'instruction par démonstration et exécution a été choisie pour les PE 2 à 6, parce qu'elle permet à l'instructeur de démontrer et d'expliquer les compétences que les cadets doivent acquérir, tout en leur donnant l'occasion de pratiquer de l'exercice militaire avec drapeaux et sous supervision.

INTRODUCTION

RÉVISION

S.O.

OBJECTIFS

À la fin de cette leçon, le cadet doit avoir exécuté de l'exercice militaire avec drapeaux en tant que membre d'une garde de drapeau.

IMPORTANTANCE

Il est important que les cadets exécutent de l'exercice militaire avec drapeaux pour qu'ils puissent prendre part aux cérémonies et aux rassemblements en tant que membres de la garde de drapeau au corps de cadets, au centre d'instruction d'été des cadets (CIEC) et aux autres événements communautaires au besoin. Les drapeaux consacrés et les drapeaux ont plusieurs significations, et ils sont des symboles pour des éléments comme les accomplissements, la nationalité et l'identité. C'est un honneur que d'être membre de la garde de drapeau.

Point d'enseignement 1

Expliquer les parties des drapeaux, de la hampe, du brayer de porte-drapeau consacré et la composition d'une garde de drapeau

Durée : 10 min

Méthode : Exposé interactif

DRAPEAUX

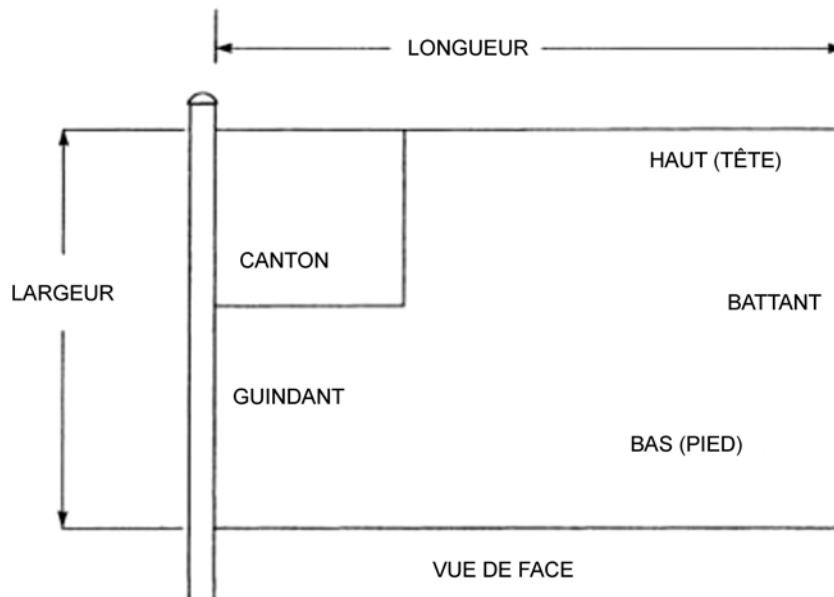

A-PD-200-000/AG-000, Manuel Les décorations, drapeaux et la structure du patrimoine des Forces canadiennes (page 4-1-8)

Figure 8-3-1 Parties d'un drapeau

Drapeaux. Comme terme générique (y compris les drapeaux consacrés), les drapeaux sont des morceaux d'étamine ou d'une autre étoffe attachée à une hampe, un mât ou une drisse, et servant de signe d'identification ou à la signalisation.

Canton. La moitié supérieure du guindant. On l'appelle également premier quartier, et parfois guindant supérieur. Le canton est la place d'honneur sur un drapeau.

Drissée. La moitié du drapeau qui se trouve la plus près de la drisse.

Drisse. La corde qui sert à hisser ou rentrer un drapeau.

Battant. La moitié du drapeau qui se trouve la plus loin de la drisse.

Hampe. Un manche auquel est arboré un drapeau aux fins de déploiement.



Les couleurs sont des drapeaux consacrés de cérémonie portés par les formations et les unités des FC pour caractériser leur identité. Ils appartiennent à une classe distincte et ils ne font pas partie d'un défilé avec les autres drapeaux. Les drapeaux des cadets ne sont pas consacrés (c.-à-d. consacrés par la cérémonie de l'aumônier général comme des symboles de l'honneur et du sens du devoir militaire, par conséquent on ne doit pas y référer en tant que drapeaux consacrés.

Les commandants des corps de cadets et des centres d'instruction d'été doivent s'assurer que les drapeaux et les bannières ne sont pas perçus comme des drapeaux consacrés, ne sont pas décorés avec des honneurs ou consacrés, et ne sont pas distribués aux frais de l'État.

Les drapeaux sont utilisés pour identifier des personnes et des groupes. De nombreux drapeaux, qui à l'origine, étaient la marque distinctive de certaines personnes, ont peu à peu représenté l'État ou des organismes relevant de celui-ci.

Drapeaux et bannières autorisés

Voici une liste des drapeaux et des bannières que les corps de cadets peuvent porter lors d'un rassemblement :

1. le pavillon des Cadets de la Marine royale canadienne,
2. le drapeau des Cadets royaux de l'Armée canadienne,
3. le pavillon des Cadets de l'Aviation royale du Canada,
4. la bannière d'escadron des Cadets de l'Aviation royale du Canada.

Voici une liste des drapeaux et des bannières qu'on devrait porter seulement lors des cérémonies pour indiquer une formation de cadets :

1. la bannière des Cadets royaux de l'Armée canadienne,
2. la bannière des trompettes des Cadets royaux de l'Armée canadienne,
3. la bannière des cornemuses des Cadets royaux de l'Armée canadienne,
4. la bannière des Cadets de l'Aviation royale du Canada,
5. la bannière des cornemuses des Cadets de l'Aviation royale du Canada.

LA HAMPE

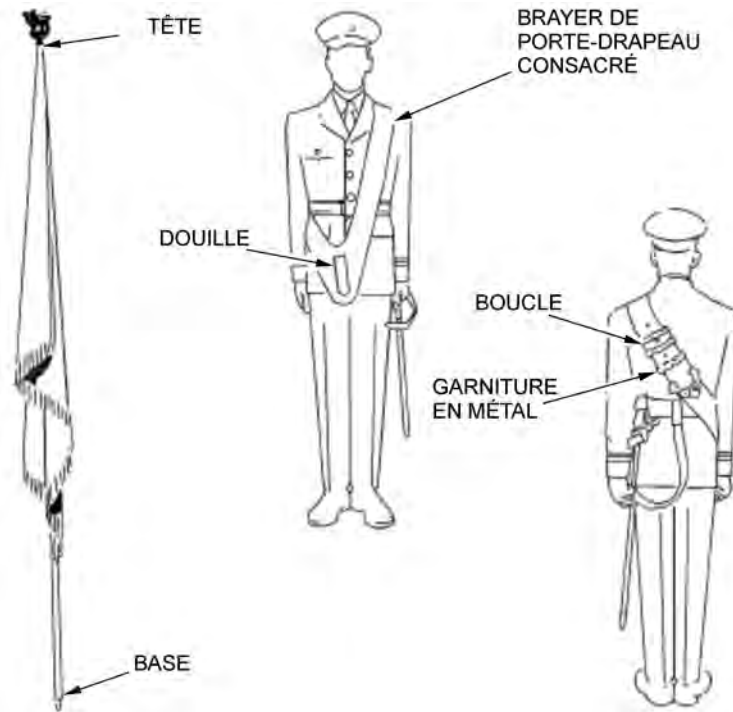

A-PD-201-000/PT-000 (page 8-2-3)

Figure 8-3-2 Parties de la hampe et du brayer de porte-drapeau consacré.

Hampe. Un manche auquel est arboré un drapeau consacré ou un autre drapeau pour le porter ou le déployer.



Tête. La pièce décorative à l'extrémité supérieure de la hampe ou du mât.

BRAYER DE PORTE-DRAPEAU CONSACRÉ

Le brayer est porté sur l'épaule gauche par les membres de la garde de drapeau qui portent les drapeaux. La douille est la gaine où est placée la base pendant que le drapeau est à la position au port.

COMPOSITION D'UNE GARDE DE DRAPEAU

LÉGENDE

-  Drapeau ayant la préséance
-  Drapeau n'ayant pas la préséance
-  Escorte

Directeur des cadets 3, 2008, Ottawa, Ontario, Ministère de la Défense nationale

Figure 8-3-3 Légende d'une garde de drapeau

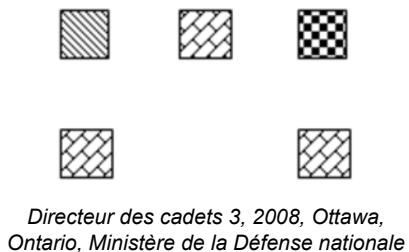

Figure 8-3-4 Garde de drapeau pour un drapeau Figure 8-3-5 Garde de drapeau pour deux drapeaux

La composition d'une garde de drapeau pour un seul drapeau (comme illustré à la figure 8-3-3) consiste du commandant de la garde de drapeau (le cadet qui porte le drapeau) et de deux escortes (les cadets de chaque côté du drapeau).

La composition d'une garde de drapeau pour deux drapeaux (comme illustré à la figure 8-3-4) consiste en une escorte sénior (le cadet situé entre les drapeaux), le commandant de la garde de drapeau et un porte-drapeau (les cadets qui portent les drapeaux) et deux sous-officiers séniors (les cadets situés directement derrière les drapeaux).

Le commandant de la garde de drapeau et/ou le porte-drapeau sont nommés pour porter, manipuler et protéger les drapeaux.

L'escorte sénior et/ou l'escorte sont désignés pour garder les drapeaux. Elles demeurent avec les drapeaux et peuvent ou ne pas porter des fusils d'exercice militaire.



Si une garde de drapeau porte le drapeau national, ainsi que l'enseigne des FC ou un drapeau de commandement, le drapeau national occupe la position d'honneur à droite (à gauche du point de vue des spectateurs) et un cadet sénior le porte habituellement.

Habituellement, le drapeau national n'est pas escorté. On peut lui donner une escorte avec un fusil d'exercice militaire, si les cadets portent fusils d'exercice militaire pendant le rassemblement.

CONFIRMATION DU POINT D'ENSEIGNEMENT 1

QUESTIONS

- Q1. Qu'est-ce qu'une hampe?
- Q2. Sur quelle épaule, le brayer de porte-drapeau consacré est-il porté?
- Q3. Combien y a-t-il de membres dans une garde de drapeau avec un seul drapeau?

RÉPONSES ANTICIPÉES

- R1. Un manche auquel est arboré un drapeau consacré ou un autre drapeau.
- R2. On porte le brayer de porte-drapeau consacré sur l'épaule gauche.
- R3. Une garde de drapeau avec un seul drapeau comporte trois membres : le commandant de la garde de drapeau et deux escortes.

Point d'enseignement 2

Démontrer, expliquer et demander aux cadets de pratiquer les mouvements de la position « au pied », de la position « au pied » à la position « en place repos », de la position « en place repos » à la position « repos », de la position « repos » à la position « en place repos » et de la position « en place repos » à la position « au pied » avec drapeaux

Durée : 15 min

Méthode : Démonstration et exécution



Développer et utiliser un vocabulaire fait de termes brefs et concis, pour bien faire comprendre aux cadets l'importance d'exécuter les mouvements de façon énergique. Par exemple, les mots « frapper », « forcer » et « saisir » donnent une idée du niveau d'énergie et de précision requis. Obscénité et raillerie personnelles ne doivent jamais être utilisées.

Les mouvements appropriés d'exercice militaire doivent être combinés à un comportement professionnel tout au long de la période d'instruction.

Observer les mouvements et corriger immédiatement les erreurs lorsqu'elles se produisent.



Chaque PE doit être donné de la façon suivante :

1. Demander aux cadets de se rassembler, dans une formation d'escouade efficace (par exemple, en « U », en demi-cercle ou en un seul rang).
2. Démontrer et expliquer chaque étape en fonction du temps alloué.
3. Accorder aux cadets le temps de pratiquer chaque mouvement à leur guise.
4. Une fois que tous les mouvements ont été démontrés et pratiqués, donner des commandements et les faire exécuter par les cadets en escouade.



Les majuscules désignent les commandements pour chaque mouvement.

Il faut maintenir la cadence pendant l'exécution de ces mouvements.

LA POSITION AU PIED (GARDE-À-VOUS)

La position « au pied » est identique au « garde-à-vous ».



A-PD-201-000/PT-000 (page 8-3-2)

Figure 8-3-6 La position au pied (garde-à-vous)

Pour adopter la position « au pied » (garde-à-vous), les cadets doivent :

1. Se tenir debout, les talons rapprochés et en ligne, la pointe des pieds tournée vers l'extérieur pour former un angle de 30 degrés.
2. Maintenir le corps bien équilibré et le poids réparti également sur les deux pieds.
3. Garder les épaules au niveau et perpendiculaires à l'avant.
4. Tenir la tête droite, le cou touchant l'arrière du col, les yeux immobiles et le regard dirigé droit vers l'avant.
5. Tenir la hampe du drapeau à la verticale avec la main droite, sur le côté droit.
6. Garder la base de la hampe au sol, devant le pied droit, en ligne avec le petit orteil.
7. Tenir la hampe et le drapeau avec la main droite refermée, le dos de la main dirigé vers l'extérieur à la hauteur de la hampe où le coin inférieur du drapeau se trouve.
8. S'assurer que le drapeau pend naturellement le long de la hampe et qu'il n'est pas tendu;
9. Garder le coude droit près du corps.
10. Maintenir le bras gauche à la position du « garde-à-vous ».

DE LA POSITION « AU PIED » À LA POSITION « EN PLACE REPOS »



A-PD-201-000/PT-000 (page 8-3-2)

Figure 8-3-7 Position « en place repos »

Au commandement, « EN PLACE RE — POS », les cadets doivent :

1. fléchir le genou gauche et poser vivement le pied gauche au sol, à 25 cm (environ 10 pouces) vers la gauche;
2. maintenir le bras gauche à la position du « garde-à-vous »;
3. maintenir la hampe et le drapeau à la position « au pied ».



La cadence de ce mouvement est « un ».

DE LA POSITION EN PLACE REPOS À LA POSITION REPOS

Au commandement, « RE—POS », le cadet doit :

1. maintenir les pieds à la position « en place repos »;
2. garder le bras gauche le long du corps;
3. détendre le corps.



La cadence de ce mouvement est « un ».

DE LA POSITION REPOS À LA POSITION EN PLACE REPOS

Au commandement, « ESCOUADE », les cadets doivent adopter la position « en place repos ».



La cadence de ce mouvement est « un ».

DE LA POSITION « EN PLACE REPOS » À LA POSITION « AU PIED »

Au commandement, « GARDE-À—VOUS », les cadets doivent :

1. fléchir le genou gauche et ramener le pied gauche à la position du « garde-à-vous » en gardant le bras gauche près du corps;
2. maintenir la hampe et le drapeau à la position « au pied ».



La cadence de ce mouvement est « un ».

CONFIRMATION DU POINT D'ENSEIGNEMENT 2

La pratique des mouvements des positions « au pied », « en place repos » et « repos » avec drapeaux par les cadets servira de confirmation de l'apprentissage de ce PE.

Point d'enseignement 3

Démontrer, expliquer et demander aux cadets de pratiquer les mouvements de la position « au pied » à la position « au port », de la position « au port » à la position « au pied » de la position « au port » à la position « laisser flotter le drapeau » et de la position « laisser flotter le drapeau » à la position « saisissez le drapeau »

Durée : 25 min

Méthode : Démonstration et exécution

DE LA POSITION AU PIED À LA POSITION AU PORT

A-PD-201-000/PT-000 (page 8-3-4)

Figure 8-3-8 De la position au pied à la position au port

Au commandement « AU PORT — LES DRAPEAUX », les cadets doivent :

1. au premier mouvement :
 - (a) porter le drapeau de la main droite, en le tenant à la verticale, et l'amener devant soi au centre du corps, en gardant l'avant-bras droit le long de la hampe et la base de la hampe juste au-dessus de la douille du brayer;
 - (b) en même temps, utiliser la main gauche pour diriger la base de la hampe dans la douille;
2. au deuxième mouvement :
 - (a) ramener la main gauche sur le côté, à la position du garde-à-vous;
 - (b) en même temps, lever l'avant-bras droit pour qu'il soit parallèle au sol, de sorte qu'à la fin du mouvement la main droite se trouve vis-à-vis de la bouche, le dos de la main droite est dirigé vers l'extérieur, le poignet est droit et l'avant-bras est parallèle au sol.



La cadence de ce mouvement est « un-deux-trois, un ».

DE LA POSITION « AU PORT » À LA POSITION AU PIED

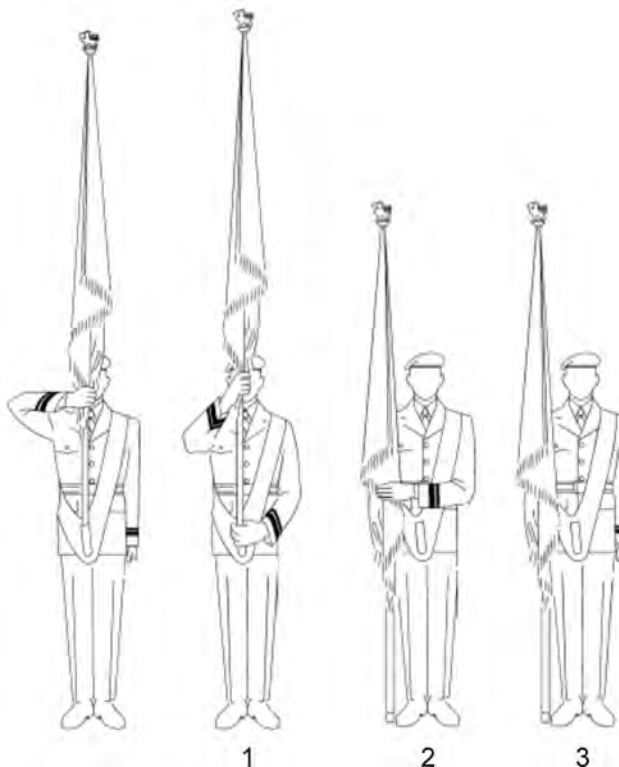

A-PD-201-000/PT-000 (page 8-3-6)

Figure 8-3-9 De la position au port à la position au pied

Au commandement « AU PIED — LES DRAPEAUX », le cadet doit :

1. au premier mouvement :
 - (a) amener l'avant-bras droit de la position horizontale à la position verticale le long de la hampe et, avec la main droite, soulever la hampe pour la sortir de la douille du brayer;
 - (b) en même temps saisir la douille, de la main gauche, pour immobiliser la hampe et le brayer;
2. au deuxième mouvement :
 - (a) porter le drapeau avec la main droite à la position « au pied ».
 - (b) en même temps, passer la main gauche devant le corps pour stabiliser la hampe, l'avant-bras parallèle au sol, le dos de la main tourné vers l'extérieur, les doigts de la main gauche tendus et pointant ensemble vers la droite;
3. au troisième mouvement, ramener la main gauche près du corps, à la position du « garde-à-vous ».



La cadence de ce mouvement est « un-deux-trois, un-deux-trois, un ».

DE LA POSITION AU PORT À LA POSITION LAISSER FLOTTER LE DRAPEAU



La position « laisser flotter le drapeau » est utilisée pour saluer les dignitaires ou pour permettre l'identification du drapeau.



A-PD-201-000/PT-000 (page 8-3-17)

Figure 8-3-10 De la position « au port » à la position « laisser flotter le drapeau »

Au commandement « LAISSEZ FLOTTER LE(S)—DRAPEAU(X) », les cadets doivent :

1. garder prise sur la hampe;
2. en même temps laisser flotter le drapeau avec un mouvement vers le bas de la main droite.

On utilise ce mouvement d'exercice militaire aux commandements :

- « SALUT GÉNÉRAL, SALU—EZ » :
- « TÊTE À—DROITE » pendant un défilé (il faut laisser flotter le drapeau au pas suivant du pied gauche).



La cadence de ce mouvement est « un ».

DE LA POSITION LAISSER FLOTTER LE DRAPEAU À LA POSITION SAISISSEZ LE DRAPEAU

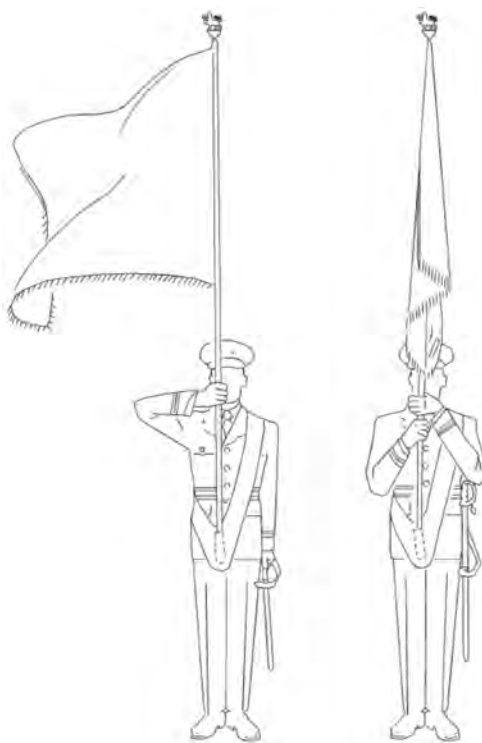

A-PD-201-000/PT-000 (page 8-3-18)

Figure 8-3-11 De la position « laisser flotter le drapeau » à la position « saisissez le drapeau »

Au commandement, « SAISISSEZ LE(S)—DRAPEAU(X) », les cadets doivent :

1. au premier mouvement :
 - (a) saisir le drapeau de la main gauche et le serrer contre la hampe;
 - (b) en même temps, saisir le coin du drapeau avec la main droite, le dos de la main dirigé vers l'extérieur, au point de la hampe où le coin inférieur du drapeau touche la hampe;
2. au deuxième mouvement, ramener la main gauche près du corps, à la position garde-à-vous et lever l'avant-bras droit à l'horizontale.

On utilise ce mouvement d'exercice militaire aux commandements :

- « GARDE-À—VOUS » après le salut général;
- « FIXE » pendant le défilé.



La cadence de ce mouvement est « un-deux-trois, un ».



Selon l'orientation du vent, on peut saisir le drapeau avec la main droite après avoir immobilisé la hampe avec la main gauche. Si, en raison de la force du vent, on ne peut pas saisir le drapeau, il faut le ramener à la position « au pied », saisir le drapeau, puis le ramener à la position « au port ».

CONFIRMATION DU POINT D'ENSEIGNEMENT 3

La pratique des mouvements de la position « au pied » à la position « au port », de la position « au port » à la position « au pied », de la position « laisser flotter le drapeau » et de la position « saisissez le drapeau » par les cadets servira de confirmation de l'apprentissage de ce PE.

Point d'enseignement 4

Démontrer, expliquer et demander aux cadets de pratiquer les mouvements à la marche et à la halte au pas cadencé, et de la contremarche en spirale avec des drapeaux

Durée : 35 min

Méthode : Démonstration et exécution

MARCHE ET HALTE AU PAS CADENCÉ AVEC DES DRAPEAUX

Au commandement « PAS CADENCÉ -- MARCHÉ », les cadets doivent :

1. avancer le pied gauche en faisant un demi-pas de (35 cm [14 pouces]) et en soulevant la pointe du pied;
2. poser d'abord le talon au sol en gardant la pointe du pied orientée directement vers l'avant;
3. en même temps, balancer le bras gauche vers l'arrière, à la hauteur de la taille;
4. maintenir le bras droit à la position « au port »;
5. continuer à marcher en faisant des pas de longueur réglementaire (75 cm [30 pouces]).



La cadence de ce mouvement est « gauche-droite-gauche ».

Au commandement « ESCOUADE – HALTE », les cadets doivent :

1. placer le pied droit à plat au sol, de façon naturelle, en utilisant le talon pour s'arrêter;
2. en même temps, balancer le bras gauche vers l'avant, à la hauteur de la poche de poitrine;
3. faire un demi-pas (35 cm [14 pouces]) avec le pied gauche et le placer à plat au sol, en balançant le bras gauche vers l'arrière;
4. fléchir le genou droit et le redresser au rythme du pas de gymnastique;
5. en même temps, ramener le bras gauche le long du corps le plus rapidement possible, et adopter la position du « garde-à-vous ».



Le commandement « ESCOUADE—HALTE » se donne lorsque le pied gauche est au sol.



La cadence de ce mouvement est « un-un-deux ».



Pratiquer les mouvements lorsque :

- l'instructeur marque la cadence du pas;
- l'escouade marque la cadence du pas;
- l'escouade compte mentalement la cadence.

Insister sur les mouvements avec lesquels les cadets ont éprouvé de la difficulté pendant la leçon.

CONTREMARCHE EN SPIRALE AVEC DES DRAPEAUX

Une forme adaptée de la contremarche en spirale est utilisée pour changer la direction vers laquelle la garde de drapeau fait face sans utiliser autant d'espace que la garde de drapeau prendrait en faisant deux conversions.

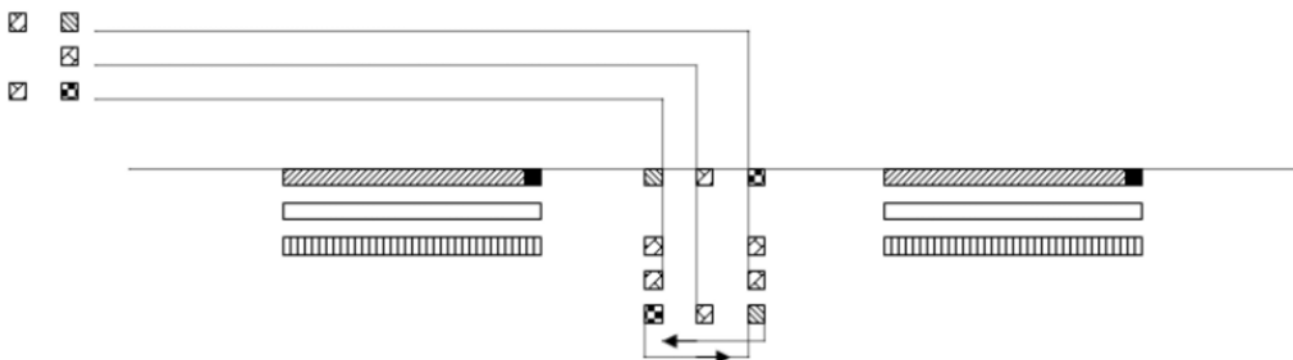

Directeur des cadets 3, 2008, Ottawa, Ontario, Ministère de la Défense nationale

Figure 8-3-12 Contremarche en spirale

Au commandement, « GARDE DE DRAPEAU, CONTREMARCHE EN SPIRALE—MARCHE » :

1. tous les cadets doivent garder la même cadence;
2. les cadets de la file du flanc droit doivent exécuter deux mouvements successifs de conversion vers la gauche;
3. les cadets de la file du centre et de la file du flanc gauche doivent exécuter deux mouvements successifs de conversion vers la droite;
4. les escortes dans le rang arrière doivent suivre les porte-drapeaux droit devant eux en position tout en gardant l'alignement.



On recommande de terminer la présente leçon ici et d'enseigner les PE 5 et 6 durant la deuxième séance.

CONFIRMATION DU POINT D'ENSEIGNEMENT 4

La participation des cadets à pratiquer les mouvements à la marche et à la halte, et de la contremarche en spirale avec les drapeaux servira de confirmation de l'apprentissage de ce PE.

Point d'enseignement 5

Démontrer, expliquer et demander aux cadets de pratiquer les mouvements pour se former par conversion vers la droite et vers la gauche avec des drapeaux

Durée : 40 min

Méthode : Démonstration et exécution

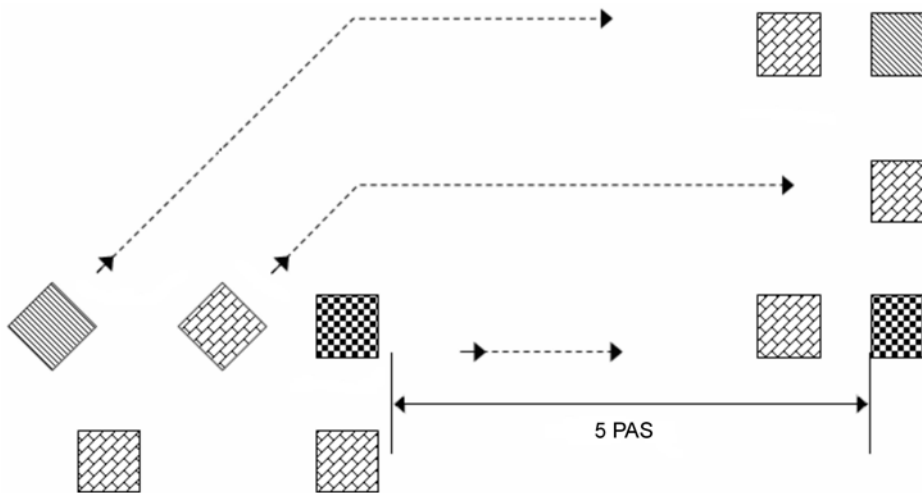

Une conversion change la direction vers laquelle une garde de drapeau fait face en ligne tout en maintenant sa formation.

CHANGER DE DIRECTION PAR CONVERSION À LA HALTE

Directeur des cadets 3, 2008, Ottawa, Ontario, Ministère de la Défense nationale

Figure 8-3-13 À droite formez

Pour changer de direction par conversion de la halte à la halte, il faut effectuer les mouvements suivants :

Au commandement, « À LA HALTE, CHANGEZ DE DIRECTION, VERS LA DROITE (GAUCHE), À DROITE (GAUCHE), FORM—EZ » :

1. le cadet en tête sur le flanc de direction tourne vers la droite (gauche);
2. en même temps, le reste du rang avant oblique vers la droite (gauche);
3. le rang du centre reste immobile.

Au commandement « PAS CADENCÉ—MARCHE » :

1. le cadet en tête sur le flanc de direction tourne vers la droite, effectue cinq pas vers l'avant et s'arrête;
2. en même temps, le reste de l'escouade se met en marche, faisant une conversion au besoin pour regagner sa position initiale à la gauche (droite) du flanc de direction;
3. chacune des files successives s'arrête successivement de droite à gauche (gauche à droite), faisant face à la nouvelle direction.

CHANGER DE DIRECTION PAR CONVERSION À LA MARCHÉ



Le commandement « CHANGEZ DE DIRECTION VERS LA DROITE (GAUCHE), DROITE (GAUCHE), FORM—EZ » est donné au moment où le pied droit (gauche) est au sol.

Pour changer de direction par conversion à la marche, il faut effectuer les mouvements suivants :

Au commandement, « CHANGEZ DE DIRECTION VERS LA DROITE (GAUCHE), À DROITE (GAUCHE), FORM—EZ » :

1. le cadet en tête du flanc de direction tourne vers la droite (gauche), effectue six pas vers l'avant et marque le pas;
2. en même temps, le reste du rang avant oblique vers la droite (gauche) et se met en marche vers la nouvelle position en ligne avec le drapeau de droite (gauche);
3. le reste de l'escouade fait une conversion au besoin pour regagner sa position initiale à la gauche (droite) du flanc de direction;
4. chacune des files successives marque le pas successivement de droite à gauche (gauche à droite), faisant face à la nouvelle direction.

Au commandement, « VERS L'A—VANT » ou « GARDE DE DRAPEAU—HALTE », l'escouade exécute le commandement donné.



Les commandements « VERS L'A—VANT » et « GARDE DE DRAPEAU—HALTE » se donnent lorsque le pied gauche est au sol.



Pratiquer les mouvements lorsque :

- l'instructeur marque la cadence du pas;
- l'escouade marque la cadence du pas;
- l'escouade compte mentalement la cadence.

Insister sur les mouvements avec lesquels les cadets ont éprouvé de la difficulté pendant la leçon.

CONFIRMATION DU POINT D'ENSEIGNEMENT 5

La pratique des mouvements pour changer de direction par conversion à la halte et à la marche par les cadets servira de confirmation de l'apprentissage de ce PE.

Point d'enseignement 6

Démontrer, expliquer et demander aux cadets de pratiquer la façon de faire avancer et de retirer les drapeaux

Durée : 45 min

Méthode : Démonstration et exécution

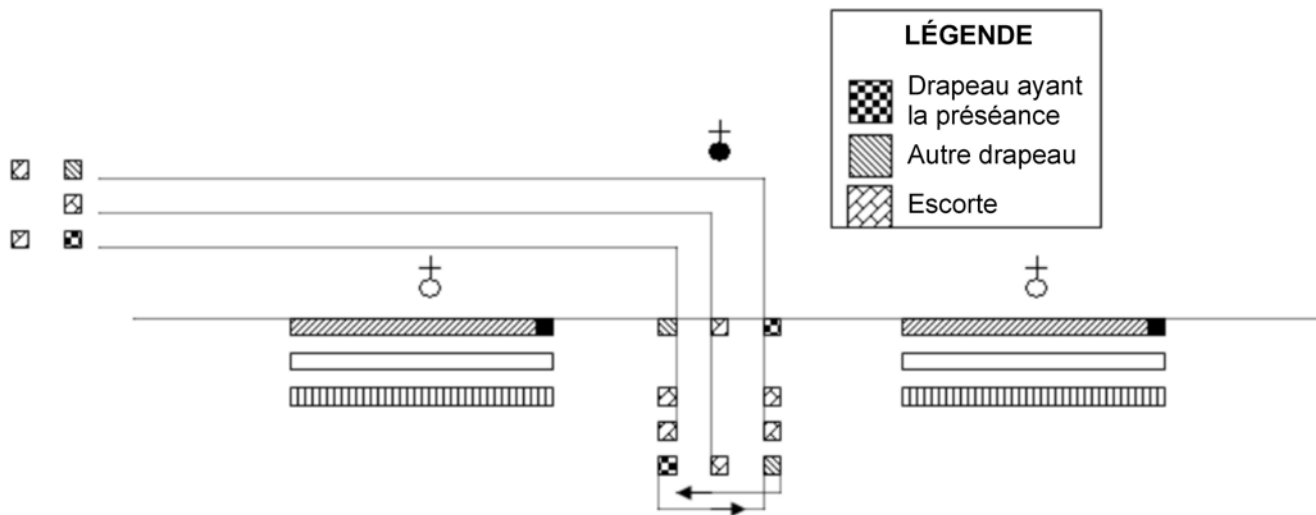

La garde de drapeau doit s'avancer sur le terrain de parade et le quitter par le même flanc, gauche ou droit.

FAÇON DE FAIRE AVANCER LE(S) DRAPEAU(X)

Directeur des cadets 3, 2008, Ottawa, Ontario, Ministère de la Défense nationale

Figure 8-3-14 Faire avancer le(s) drapeau(x) du flanc gauche

Au commandement, « FAITES AVANCER LE(S) DRAPEAU(X) », les membres de la garde de drapeau doivent exécuter les mouvements suivants :

1. le commandant de la garde de drapeau doit donner le commandement préparatoire « GARDE DE DRAPEAU »;
2. le commandant du rassemblement doit donner le commandement « AU(X) DRAPEAU(X), SALU—EZ »;
3. le commandant de la garde de drapeau doit donner le commandement « PAR LA DROITE (CENTRE), PAS CADENCÉ—MARCHE ».

La garde de drapeau prend position, en effectuant une série de conversions (tel que montré à la figure 8-3-14).

Au commandement, « GARDE DE DRAPEAU, CONTREMARCHE EN SPIRALE—MARCHE » :

1. tous les cadets doivent garder la même cadence;
2. les cadets de la file du flanc droit doivent exécuter deux mouvements successifs de conversion vers la gauche;
3. les cadets de la file du centre et de la file du flanc gauche doivent exécuter deux mouvements successifs de conversion vers la droite;

4. les escortes dans le rang arrière doivent suivre les porte-drapeaux droit devant eux en position tout en gardant l'alignement.

La série de conversions doit être exécutée de la façon suivante :

1. Au commandement « GARDE DE DRAPEAU, PAS CADENCÉ—MARCHE », la garde de drapeau doit se rendre en groupe à un endroit sur le terrain de parade centré sur le commandant de la parade.
2. Au commandement « GARDE DE DRAPEAU, CHANGEZ DE DIRECTION, VERS LA DROITE (GAUCHE), À DROITE (GAUCHE), FORM—EZ » la garde de drapeau doit exécuter une conversion vers la droite (gauche) en marchant. Après la conversion, les cadets doivent marquer le pas.
3. La garde de drapeau doit se remettre à marcher au commandement « VERS L'A—VANT ».
4. La garde de drapeau doit exécuter une contremarche en spirale.
5. Après la contremarche en spirale, la garde de drapeau doit se rendre à un endroit prédéterminé sur le terrain de parade.
6. Une fois qu'elle a pris place dans les rangs, le commandant de la garde de drapeau donne le commandement « GARDE DE DRAPEAU, AU(X) DRAPEAU(X), SALU—EZ ».



Si la garde de drapeau est armée, le commandant de la garde de drapeau donne le commandement « GARDE DE DRAPEAU, AU(X) DRAPEAU(X), PRÉSENTEZ—ARMES ».

Après que l'escorte du drapeau présente les armes, le commandant de la parade donne le commandement « À L'ÉPAULE—ARMES », et le rassemblement, qui comprend maintenant la garde de drapeau, adopte la position « à l'épaule armes ».

Tant qu'elle n'a pas reçu l'ordre de rompre, à la fin du rassemblement, la garde de drapeau doit exécuter les commandements donnés par le commandant de la parade au lieu des commandements du commandant de la garde de drapeau, sauf lors des circonstances suivantes :

- Durant une revue, le drapeau doit rester à la position « au port » lorsque le commandant de la parade donne au corps le commandement « EN PLACE RE—POS ».
- Lorsque la garde de drapeau doit se rendre seule à un flanc, elle doit le faire sous les ordres de son commandant, en effectuant une série de conversions à la halte ou en marchant.

RETRAIT DU OU DES DRAPEAUX

Au commandement, « RETIREZ LE(S)—DRAPEAU(X) », les membres de la garde de drapeau doivent exécuter les mouvements suivants :

1. le commandant de la garde de drapeau doit donner le commandement préparatoire « GARDE DE DRAPEAU »;
2. le commandant de la parade doit donner le commandement « AU(X) DRAPEAU(X), SALU—EZ »;
3. le commandant de la garde de drapeau doit donner le commandement « PAR LA DROITE (CENTRE), PAS CADENCÉ—MARCHE ».

La série de conversions doit être exécutée de la façon suivante :

1. Au commandement « GARDE DE DRAPEAU, PAS CADENCÉ—MARCHE », la garde de drapeau doit se rendre en groupe à un endroit sur le terrain de parade centré sur le commandant de la parade.

2. Au commandement « GARDE DE DRAPEAU, CHANGEZ DE DIRECTION, VERS LA GAUCHE (DROITE), À GAUCHE (DROITE), FORM—EZ » la garde de drapeau doit exécuter une conversion vers la gauche (droite) en marchant. Après la conversion, les cadets doivent marquer le pas.
3. La garde de drapeau doit se remettre à marcher au commandement « VERS L'A—VANT ».
4. La garde de drapeau doit se rendre au flanc gauche (droit) et quitter le terrain de parade.

CONFIRMATION DU POINT D'ENSEIGNEMENT 6

La participation des cadets à pratiquer la façon de s'avancer sur le terrain de parade et de le quitter en tant que membre de la garde de drapeau servira de confirmation de l'apprentissage de ce PE.

CONFIRMATION DE FIN DE LEÇON

Demander aux cadets d'exécuter les mouvements d'exercice militaire à la marche pendant qu'ils évaluent la cadence.

Continuer de donner des commandements en fonction du temps alloué, en insistant sur les mouvements avec lesquels les cadets ont éprouvé de la difficulté.

CONCLUSION

DEVOIR/LECTURE/PRATIQUE

S.O.

MÉTHODE D'ÉVALUATION

S.O.

OBSERVATIONS FINALES

L'exercice militaire avec drapeaux est le fondement de tous les autres mouvements d'exercice militaire avec drapeaux. L'exercice militaire permet de développer de nombreuses qualités grâce à l'autodiscipline et la pratique. L'exercice militaire bien répété, surveillé attentivement et exécuté avec précision est un exercice d'obéissance et de vigilance qui favorise le travail d'équipe.

COMMENTAIRES/REMARQUES À L'INSTRUCTEUR

Il est recommandé que cette leçon soit donnée en deux séances distinctes. Donner les PE 1 à 4 dans la première séance et les PE 5 et 6 dans la deuxième séance.

Les corps de cadets qui veulent dévier de la structure des leçons à cause des traditions de l'unité locale ou régimentaire peuvent le faire, mais doivent se limiter aux six périodes allouées.

DOCUMENTS DE RÉFÉRENCE

- A0-002 A-PD-201-000/PT-000 Directeur - Histoire et patrimoine 3-2. (2005). *Manuel de l'exercice et du cérémonial des Forces canadiennes*. Ottawa, Ontario, Ministère de la Défense nationale.
- A0-031 A-PD-202-001/FP-000 Directeur - Cérémonial 2. (1993). *Les Musiques et marches militaires des Forces canadiennes, Instructions sur les musiques*. Ottawa, Ontario, Ministère de la Défense nationale.

- A0-099 A-AD-200-000/AG-000 Directeur - Histoire et patrimoine. (1999). *Les décorations, drapeaux et la structure du patrimoine des Forces canadiennes*. Ottawa, Ontario, Ministère de la Défense nationale.
- A0-102 Directeur - Cadets 5. (1999). OAIC 12-05, *Drapeaux et bannières des cadets*. Ottawa, Ontario, Ministère de la Défense nationale.

CETTE PAGE EST INTENTIONNELLEMENT LAISSÉE EN BLANC



INSTRUCTION COMMUNE
ÉTOILE ARGENT
GUIDE PÉDAGOGIQUE



SECTION 4

OCOM C308.02 – DONNER DES COMMANDEMENTS

Durée totale :

60 min

PRÉPARATION

INSTRUCTIONS PRÉALABLES À LA LEÇON

Les ressources nécessaires à l'enseignement de cette leçon sont énumérées dans la description de leçon qui se trouve dans l'A-CR-CCP-703/PG-002, chapitre 4. Les utilisations particulières de ces ressources sont indiquées tout au long du guide pédagogique, notamment au PE pour lequel elles sont requises.

Réviser le contenu de la leçon pour se familiariser avec la matière avant d'enseigner la leçon.

Faire une photocopie, découper, plier et plastifier les fiches aide-mémoire comprenant les commandements qui se trouvent à l'annexe B et les distribuer à chaque cadet.

DEVOIR PRÉALABLE À LA LEÇON

S.O.

APPROCHE

Une activité pratique a été choisie pour cette leçon, parce que c'est une façon interactive qui permet aux cadets de faire l'expérience de donner des commandements dans un environnement sécuritaire et contrôlé.

INTRODUCTION

RÉVISION

La révision associée à cette leçon est tirée de l'OCOM M308.02 (Donner des commandements, section 2), y compris :

QUESTIONS

- Q1. À quoi servent les commandements préparatoires?
- Q2. Quel est le but du commandement d'exécution?
- Q3. Si un commandement n'est pas prononcé clairement et distinctivement, quel effet cela peut-il avoir sur l'escouade qui est commandée?
- Q4. De quelle façon une mauvaise posture affecte-t-elle les commandements?

RÉPONSES ANTICIPÉES

- R1. Pour avertir l'escouade qu'un mouvement sera exécuté.
- R2. Les commandements d'exécution sont le signal qui indique que le mouvement doit être exécuté.
- R3. Les cadets peuvent mal comprendre et exécuter le mauvais mouvement.
- R4. Elle restreint la capacité de respirer profondément, restreint le mouvement du diaphragme, par conséquent les commandements proviennent de la gorge.

OBJECTIFS

À la fin de cette leçon, le cadet doit avoir donné des commandements.

IMPORTANCE

Il est important que les cadets connaissent comment donner des commandements, car les commandements qui sont donnés de façon claire et concise, avec confiance et détermination, ont un effet sur la façon dont les cadets réagissent aux ordres. Les commandements sont nécessaires pour faire déplacer un peloton de façon efficace et organisée.

Point d'enseignement 1

Démontrer et demander aux cadets de pratiquer la façon de donner des commandements

Durée : 50 min

Méthode : Activité pratique

ACTIVITÉ

OBJECTIF

L'objectif de cette activité est de permettre aux cadets de pratiquer la façon de donner des commandements.

RESSOURCES

Les fiches aide-mémoire qui se trouvent à l'annexe B.

DÉROULEMENT DE L'ACTIVITÉ

S.O.

INSTRUCTIONS SUR L'ACTIVITÉ

1. Démontrer la façon de donner des commandements.
2. Remettre les fiches aide-mémoire à chaque cadet.
3. Diviser les cadets en groupes d'au plus quatre cadets.
4. Demander à chaque cadet de pratiquer la façon de donner des commandements dans son groupe, en mettant l'accent sur la voix, la précision, la confiance, la bonne posture et le contrôle de la respiration. Demander aux cadets de pratiquer la façon de donner des commandements à la halte et à la marche pendant que les autres membres du groupe agissent comme escouade. Chaque cadet disposera d'environ 10 minutes en avant de son groupe.
5. Circuler parmi les groupes et aider les cadets au besoin, en offrant des suggestions et des conseils pour qu'ils s'améliorent.

MESURES DE SÉCURITÉ

S.O.

CONFIRMATION DU POINT D'ENSEIGNEMENT 1

La participation des cadets à l'activité servira de confirmation de l'apprentissage de ce PE.

CONFIRMATION DE FIN DE LEÇON

La participation des cadets à l'activité de donner des commandements servira de confirmation de l'apprentissage de cette leçon.

CONCLUSION

DEVOIR/LECTURE/PRATIQUE

S.O.

MÉTHODE D'ÉVALUATION

S.O.

OBSERVATIONS FINALES

Les commandements, qui sont donnés de façon claire et concise, avec confiance et détermination, ont un effet sur la façon que les cadets réagissent à l'ordre donné. Les commandements peuvent permettre à un peloton de se déplacer en équipe, de manière organisée et efficace car tous les membres apprennent à travailler ensemble.

COMMENTAIRES/REMARQUES À L'INSTRUCTEUR

On doit donner l'occasion aux cadets de donner des commandements et de recevoir une rétroaction durant les rassemblements d'ouverture et de clôture hebdomadaires et les cérémonies.

Cet OCOM doit être utilisé comme période supplémentaire pour l'OCOM M308.02 (Donner des commandements, section 2).

DOCUMENTS DE RÉFÉRENCE

S.O.

CETTE PAGE EST INTENTIONNELLEMENT LAISSÉE EN BLANC

DOCUMENT DE COURS PORTANT SUR LA SÉQUENCE D'EXERCICE MILITAIRE (PRÉPARER UNE ESCOUADE POUR LE RASSEMBLEMENT)

Escouade en ligne

Lorsqu'une escouade est formée en ligne, le chef d'équipe, qui assume le rôle de l'Adj Pon, doit être placé à trois pas devant et au centre de l'escouade.

Étapes de préparation d'une escouade pour le rassemblement

Voici les étapes de préparation d'une escouade pour le rassemblement :

1. L'escouade doit se former sur trois rangs, en bordure du terrain de parade, dans la position en place repos.
2. Le chef d'équipe doit diriger la formation d'une escouade conformément aux instructions ci-dessous.

Élément	Commandement	Donné par	Exécution	Observation
a.		Chef d'équipe	Le chef d'équipe doit aller se placer à trois pas, faisant face, de la position que le guide devra occuper.	L'escouade est formée tout juste au bord du terrain de parade, en position de repos. Le cadet à l'extrême droite du rang avant est le « guide » désigné.
b.	GUIDE	Chef d'équipe	Le guide se met au garde-à-vous, répond avec le grade du chef d'équipe et observe la pause réglementaire, marche en ligne droite pour s'arrêter à trois pas devant le chef d'équipe et en lui faisant face. Le guide garde la position du garde-à-vous.	Le peloton adopte la position en place repos. Après avoir placé le guide, le chef d'équipe se tourne vers la droite, s'avance jusqu'à une position située au centre et à trois pas de la position que l'escouade occupera.
c.	Escouade RASSEMBLE- MENT - MARCHE	Chef d'équipe	L'escouade se place au garde-à-vous, observe la pause réglementaire et marche en direction du terrain de parade. Elle s'arrête à la gauche du guide, en ligne avec celui-ci et garde la position du garde-à-vous.	L'escouade doit prendre une route directe.

3. Le chef d'équipe doit poursuivre en faisant l'appel, conformément aux instructions ci-dessous.

Élément	Commandement	Donné par	Exécution	Observation
a.	RÉPONDEZ À L'APPEL, EN PLACE RE-POS	Chef d'équipe	Chaque membre de l'escouade doit se mettre au garde-à-vous à l'appel de son nom, il doit répondre en conséquence et se mettre en position « en place repos ».	Le chef d'équipe doit lire chaque nom sur une liste et cocher la présence de chaque cadet.

4. Le chef d'équipe doit poursuivre en alignant selon la taille sur un rang et en retournant sur trois (deux) rangs conformément aux instructions ci-dessous.

Élément	Commandement	Donné par	Exécution	Observation
a.	LES PLUS GRANDS À DROITE, LES PLUS PETITS À GAUCHE, SUR UN SEUL RANG, ALI — GNEZ	Chef d'équipe	L'escouade doit tourner vers la droite, observer la pause réglementaire, puis se placer par ordre de grandeur, les plus grands à droite et les plus petits à gauche, sur un seul rang, en s'alignant épaule à épaule et en ligne de l'avant à l'arrière.	Le chef d'équipe doit s'assurer que les cadets sont organisés conformément au commandement avant de poursuivre.
b.	« ESCOUADE, NUMÉRO—TEZ »	Chef d'équipe	Les membres de l'escouade doivent crier leur numéro en ordre à partir de la droite.	Le chef d'équipe doit s'assurer qu'aucun numéro n'est sauté.
c.	LES NUMÉROS IMPAIRS, UN PAS VERS L'AVANT, LES NUMÉROS PAIRS, UN PAS VERS L'ARRIÈRE — MARCHÉ	Chef d'équipe	L'escouade doit exécuter le commandement donné.	
d.	NUMÉRO UN IMMOBILE, LES NUMÉROS IMPAIRS VERS LA DROITE, LES NUMÉROS PAIRS VERS LA GAUCHE TOUR — NEZ	Chef d'équipe	L'escouade doit exécuter le commandement donné.	
e.	REFORMEZ SUR TROIS (DEUX) RANGS, PAS CADENCÉ — MARCHÉ	Chef d'équipe	Les membres de l'escouade doivent reformer trois rangs avec le numéro 1 comme guide et les autres doivent occuper la prochaine position ouverte.	En arrivant à sa nouvelle position, chaque membre de l'escouade doit s'arrêter en laissant une longueur de bras entre lui-même et son voisin, observer la pause réglementaire tourner à gauche et rester au garde-à-vous.

5. Le chef d'équipe doit poursuivre avec l'alignement d'une escouade conformément aux instructions ci-dessous.

Élément	Commandement	Donné par	Exécution	Observation
a.	« PAR LA DROITE, ALI—GNEZ »	Chef d'équipe	L'escouade doit exécuter le commandement donné.	
b.	« FIXE »	Chef d'équipe	L'escouade doit exécuter le commandement donné.	Les membres de l'escouade doivent ramener vivement la tête et les yeux vers l'avant, ramener le bras droit derrière le cadet à la droite et revenir à la position du garde-à-vous.

6. Le chef d'équipe doit poursuivre avec l'inspection d'une escouade conformément aux instructions ci-dessous.

Élément	Commandement	Donné par	Exécution	Observation
a.	« OUVREZ LES RANGS—MARCHE »	Chef d'équipe	L'escouade doit exécuter le commandement donné.	
b.	« PAR LA DROITE, ALI—GNEZ »	Chef d'équipe	L'escouade doit exécuter le commandement donné.	
c.	« FIXE »	Chef d'équipe	L'escouade doit exécuter le commandement donné.	
d.		Chef d'équipe	Le chef d'équipe doit inspecter l'avant et l'arrière de chaque cadet, en commençant par le guide de droite et en poursuivant autour de chaque rang, un après l'autre. L'inspection d'un cadet doit se faire de la tête aux pieds, dans cet ordre.	L'objet d'une inspection est d'assurer une norme d'hygiène personnelle et de tenue; il faut aussi s'assurer que chaque cadet est habillé adéquatement, et que les écussons sont portés correctement, qu'ils sont propres et en bon état.
e.	« FERMEZ LES RANGS—MARCHE »	Chef d'équipe	L'escouade doit exécuter le commandement donné.	
f.	« PAR LA DROITE, ALI—GNEZ »	Chef d'équipe	L'escouade doit exécuter le commandement donné.	
g.	« FIXE »	Chef d'équipe	L'escouade doit exécuter le commandement donné.	
h.	« EN PLACE RE—POS »	Chef d'équipe	L'escouade doit exécuter le commandement donné.	

7. Alors que le commandant du peloton approche, le chef d'équipe doit poursuivre en remettant le commandement d'une escouade conformément aux instructions ci-dessous.

Élément	Commandement	Donné par	Exécution	Observation
a.	« GARDE-À—VOUS »	Chef d'équipe	L'escouade doit exécuter le commandement donné.	Le chef d'équipe ordonne à l'escouade de se mettre au garde-à-vous pendant que le commandant de peloton approche.
b.		Chef d'équipe		Le commandant de peloton s'arrête à deux pas devant le chef d'équipe, qui signale les forces et l'état de l'escouade.
c.		Chef d'équipe		Au commandement de joindre les rangs, le chef d'équipe se tourne vers la droite et poursuit sa marche par une série de conversions autour du flanc droit et prend sa position derrière l'escouade.
d.		Comman- dant de peloton		Le commandant de peloton fait deux pas vers l'avant pour prendre sa position.

CETTE PAGE EST INTENTIONNELLEMENT LAISSÉE EN BLANC

CARTE AIDE-MÉMOIRE



PRÉPARER UNE ESCOUADE EN VUE DU RASSEMBLEMENT	
RASSEMBLEMENT : <ul style="list-style-type: none">• GUIDE.• ESCOUADE, RASSEMBLEMENT – MARCHÉ. FAIRE L'APPEL : <ul style="list-style-type: none">• RÉPONDEZ À L'APPEL, EN PLACE RE-POS. ALIGNEMENT SELON LA TAILLE SUR UN RANG : <ul style="list-style-type: none">• LES PLUS GRANDS À DROITE, LES PLUS PETITS À GAUCHE, SUR UN SEUL RANG, ALI — GNEZ.• « ESCOUADE, NUMÉRO—TEZ ».• LES NUMÉROS IMPAIRS, UN PAS VERS L'AVANT, LES NUMÉROS PAIRS, UN PAS VERS L'ARRIÈRE — MARCHÉ.• NUMÉRO UN IMMOBILE, LES NUMÉROS IMPAIRS VERS LA DROITE, LES NUMÉROS PAIRS VERS LA GAUCHE TOUR — NEZ.• REFORMEZ SUR TROIS (DEUX) RANGS, PAS CADENCÉ — MARCHÉ.	ALIGNEMENT : <ul style="list-style-type: none">• « PAR LA DROITE, ALI—GNEZ ».• « FIXE ». AVANT L'INSPECTION : <ul style="list-style-type: none">• « OUVREZ LES RANGS—MARCHÉ ».• « PAR LA DROITE, ALI—GNEZ ».• « FIXE ». APRÈS L'INSPECTION : <ul style="list-style-type: none">• « FERMEZ LES RANGS—MARCHÉ ».• « PAR LA DROITE, ALI—GNEZ ».• « FIXE ».• « EN PLACE RE—POS ». REMISE DU COMMANDEMENT : <ul style="list-style-type: none">• « GARDE-À—VOUS ».



PRÉPARER UNE ESCOUADE EN VUE DU RASSEMBLEMENT	
RASSEMBLEMENT : <ul style="list-style-type: none">• GUIDE.• ESCOUADE, RASSEMBLEMENT – MARCHÉ. FAIRE L'APPEL : <ul style="list-style-type: none">• RÉPONDEZ À L'APPEL, EN PLACE RE-POS. ALIGNEMENT SELON LA TAILLE SUR UN RANG : <ul style="list-style-type: none">• LES PLUS GRANDS À DROITE, LES PLUS PETITS À GAUCHE, SUR UN SEUL RANG, ALI — GNEZ.• « ESCOUADE, NUMÉRO—TEZ ».• LES NUMÉROS IMPAIRS, UN PAS VERS L'AVANT, LES NUMÉROS PAIRS, UN PAS VERS L'ARRIÈRE — MARCHÉ.• NUMÉRO UN IMMOBILE, LES NUMÉROS IMPAIRS VERS LA DROITE, LES NUMÉROS PAIRS VERS LA GAUCHE TOUR — NEZ.• REFORMEZ SUR TROIS (DEUX) RANGS, PAS CADENCÉ — MARCHÉ.	ALIGNEMENT : <ul style="list-style-type: none">• « PAR LA DROITE, ALI—GNEZ ».• « FIXE ». AVANT L'INSPECTION : <ul style="list-style-type: none">• « OUVREZ LES RANGS—MARCHÉ ».• « PAR LA DROITE, ALI—GNEZ ».• « FIXE ». APRÈS L'INSPECTION : <ul style="list-style-type: none">• « FERMEZ LES RANGS—MARCHÉ ».• « PAR LA DROITE, ALI—GNEZ ».• « FIXE ».• « EN PLACE RE—POS ». REMISE DU COMMANDEMENT : <ul style="list-style-type: none">• « GARDE-À—VOUS ».

CETTE PAGE EST INTENTIONNELLEMENT LAISSÉE EN BLANC

CHAPITRE 9
OREN 309 – ENSEIGNER UNE LEÇON



INSTRUCTION COMMUNE

ÉTOILE ARGENT

GUIDE PÉDAGOGIQUE



SECTION 1

OCOM M309.01 – EXPLIQUER LES PRINCIPES D'INSTRUCTION

Durée totale :

60 min

PRÉPARATION

INSTRUCTIONS PRÉALABLES À LA LEÇON

Les ressources nécessaires à l'enseignement de cette leçon sont énumérées dans la description de leçon qui se trouve dans l'A-CR-CCP-703/PG-002, chapitre 4. Les utilisations particulières de ces ressources sont indiquées tout au long du guide pédagogique, notamment au PE pour lequel elles sont requises.

Réviser le contenu de la leçon pour se familiariser avec la matière avant d'enseigner la leçon.

L'activité du PE 2 utilise des stations d'apprentissage. Les stations d'apprentissage sont une forme de travail en groupe, où les cadets apprennent à classer l'information présentée. Lors de l'organisation des stations d'apprentissage, s'assurer qu'il y a suffisamment d'espace pour que chaque cadet soit confortable et puisse écrire l'information. Lorsque les cadets arrivent à la station d'apprentissage, tous les renseignements nécessaires devraient être déjà disponibles. Ces stations doivent être disposées près l'une de l'autre pour minimiser le temps de déplacement; toutefois, assez éloignées pour éviter les interruptions des autres groupes. Pour cette leçon, choisir et installer six stations d'apprentissage pour les principes d'instruction.

Photocopier les feuilles de renseignements sur les principes d'instruction qui se trouvent à l'annexe A et les feuilles de travail sur les principes d'instruction qui se trouvent à l'annexe B pour chaque station.

DEVOIR PRÉALABLE À LA LEÇON

S.O.

APPROCHE

L'exposé interactif a été choisi pour le PE 1 afin de présenter aux cadets les principes d'instruction et de stimuler leur intérêt.

Une activité en classe a été choisie pour le PE 2, parce que c'est une façon interactive qui permet aux cadets d'appliquer les principes d'instruction.

INTRODUCTION

RÉVISION

S.O.

OBJECTIFS

À la fin de cette leçon, les cadets doivent être en mesure d'expliquer les principes d'instruction et la façon dont ils sont appliqués lors de la planification et de l'instruction d'une leçon.

IMPORTANCE

Il est important que les cadets puissent expliquer les principes d'instruction et la façon dont ils sont appliqués lors de la planification et de l'instruction d'une leçon afin de rendre l'instruction amusante et fructueuse et d'aider l'instructeur à prendre des décisions éclairées lorsqu'il s'adresse à une classe. La capacité de maintenir l'intérêt, la motivation et la soif d'apprentissage d'une classe est une compétence indispensable qui assurera aux cadets une expérience d'apprentissage positive.

Point d'enseignement 1

Décrire les principes d'instruction

Durée : 10 min

Méthode : Exposé interactif

LES PRINCIPES D'INSTRUCTION



Principe. Vérité ou règle fondamentale sur laquelle est fondé un raisonnement ou une action.

Pour créer un environnement qui favorise la participation et l'apprentissage, l'instructeur doit suivre un ensemble de lignes directrices ou de principes lorsqu'il planifie et enseigne une leçon. Les lignes directrices fondamentales, qu'on appelle les « principes d'instruction », sont les suivantes :

- **Participation.** Des cadets qui participent mentalement et physiquement à l'apprentissage ont plus de chance de mémoriser l'information. L'instructeur doit diriger des activités qui comportent de l'action, qui contiennent des activités et qui sont excitantes. Les cadets apprennent par la pratique.
- **Intérêt.** Des cadets curieux et qui ont un lien affectif avec le sujet seront plus réceptifs à l'apprentissage. L'instructeur doit donc éveiller, susciter et soutenir l'intérêt des cadets. S'ils ne trouvent pas la matière intéressante, les cadets seront moins enclins à écouter et n'apprendront pas.
- **Compréhension.** L'entendement ou la compréhension a rapport avec la capacité du cadet à comprendre la matière enseignée. L'empressement que montre le cadet à apprendre une nouvelle matière dépend de ce qui a déjà été enseigné; la nouvelle matière ne doit pas dépasser le niveau de connaissances des cadets. Si les cadets ne comprennent pas la matière, ils n'apprendront pas.
- **Confirmation.** La confirmation est un élément essentiel de l'apprentissage et de l'instruction. Elle donne l'occasion à l'instructeur ainsi qu'au cadet d'évaluer si l'information a été bien comprise.
- **Accentuation.** Lors d'une période d'instruction, certains renseignements peuvent revêtir une importance particulière. L'instructeur peut insister sur cette information importante en contrôlant sa voix et en utilisant du matériel d'instruction et des activités en classe.
- **Succès.** La leçon doit donner à chaque cadet l'impression qu'il s'est réalisé. Les cadets doivent quitter la classe en étant satisfaits de ce qu'ils ont réalisé durant la leçon.



L'acronyme PICCAS est utile pour se souvenir des principes d'instruction.

CONFIRMATION DU POINT D'ENSEIGNEMENT 1

QUESTIONS

- Q1. Énumérer les principes d'instruction.
- Q2. Qu'est-ce qui se passera si une leçon ne génère pas d'intérêt?
- Q3. Quel acronyme est utile pour se souvenir des principes d'instruction?

RÉPONSES ANTICIPÉES

- R1. Les principes d'instruction sont les suivants :
- la participation,
 - l'intérêt,
 - la compréhension,
 - la confirmation,
 - l'accentuation,
 - le succès.
- R2. S'ils ne trouvent pas la matière intéressante, les cadets seront moins enclins à écouter et n'apprendront pas.
- R3. L'acronyme PICCAS peut être utile pour se souvenir des principes d'instruction.

Point d'enseignement 2**Diriger une activité où les cadets auront à appliquer les principes d'instruction**

Durée : 40 min

Méthode : Activité en classe

ACTIVITÉ

OBJECTIF

L'objectif de cette activité est de permettre aux cadets de mettre en pratique les principes d'instruction.

RESSOURCES

- des feuilles de renseignements sur les principes d'instruction,
- des feuilles de travail sur les principes d'instruction,
- des stylos et des crayons.

DÉROULEMENT DE L'ACTIVITÉ

Aménager six stations d'apprentissage qui comprendront ce qui suit :

- des feuilles de renseignements sur les principes d'instruction,
- des feuilles de travail sur les principes d'instruction,
- des stylos et des crayons.

INSTRUCTIONS SUR L'ACTIVITÉ

1. Diviser les cadets en six groupes et attribuer une station d'apprentissage des principes d'instruction à chaque groupe.
2. Assigner un chef à chaque groupe. Demander au chef de groupe de désigner un secrétaire et un lecteur.
3. En se référant au principe et au sujet qui se trouvent en haut de la page, demander aux groupes de remplir la feuille de travail sur les principes d'instruction (chaque groupe ne doit remplir qu'une seule feuille de travail).
4. Après cinq minutes, demander aux groupes de se rendre à la prochaine station en suivant une rotation dans le sens horaire. Demander aux cadets de remplir la prochaine feuille de travail sur les principes d'instruction.



Demander aux groupes d'apporter leurs feuilles de travail avec eux d'une station à l'autre.



Il est important de circuler dans la salle pour faciliter les activités et aider les cadets au besoin. Si possible, désigner d'autres instructeurs pour aider à la supervision et à la facilitation.

5. Faire passer les groupes aux autres stations qui restent.
6. Demander aux cadets de partager avec les autres cadets l'information qu'ils ont notée. Dans la plupart des cas, les groupes relèveront la même information à chaque station. Si un groupe a relevé une information différente, elle sera partagée une fois la présentation terminée.

MESURES DE SÉCURITÉ

S.O.

CONFIRMATION DU POINT D'ENSEIGNEMENT 2

La participation des cadets à l'activité servira de confirmation de l'apprentissage de ce PE.

CONFIRMATION DE FIN DE LEÇON

La participation des cadets aux stations d'apprentissage des principes d'instruction servira de confirmation de l'apprentissage de cette leçon.

CONCLUSION

DEVOIR/LECTURE/PRATIQUE

S.O.

MÉTHODE D'ÉVALUATION

S.O.

OBSERVATIONS FINALES

Le fait de pouvoir décrire les principes d'instruction et de savoir comment les appliquer lors de la planification et de l'instruction d'une leçon rend l'instruction amusante et fructueuse et aide l'instructeur à prendre des décisions éclairées lorsqu'il s'adresse à une classe. La capacité de maintenir l'intérêt, la motivation et la soif d'apprentissage d'une classe est une compétence indispensable qui assurera aux cadets une expérience d'apprentissage positive.

COMMENTAIRES/REMARQUES À L'INSTRUCTEUR

Les stations d'apprentissage doivent être installées avant le début de la leçon.

Les cadets doivent être répartis en six groupes et faire le tour de toutes les stations pendant l'activité en classe du PE 2.

DOCUMENTS DE RÉFÉRENCE

A0-055 A-P9-050-000/PT-006 Système de l'instruction individuelle et de l'éducation des Forces canadiennes. (1997). *Conduite des programmes d'instruction* (vol. 6). Ottawa, Ontario, Ministère de la Défense nationale.

CETTE PAGE EST INTENTIONNELLEMENT LAISSÉE EN BLANC



INSTRUCTION COMMUNE
ÉTOILE ARGENT
GUIDE PÉDAGOGIQUE



SECTION 2

EO M309.02 – IDENTIFIER LES MÉTHODES D'INSTRUCTION

Durée totale :

60 min

PRÉPARATION

INSTRUCTIONS PRÉALABLES À LA LEÇON

Les ressources nécessaires à l'enseignement de cette leçon sont énumérées dans la description de leçon qui se trouve dans l'A-CR-CCP-703/PG-002, chapitre 4. Les utilisations particulières de ces ressources sont indiquées tout au long du guide pédagogique, notamment au PE pour lequel elles sont requises.

Réviser le contenu de la leçon pour se familiariser avec la matière avant d'enseigner la leçon.

Photocopier les annexes C et D pour chaque cadet.

DEVOIR PRÉALABLE À LA LEÇON

S.O.

APPROCHE

La méthode de l'exposé interactif a été choisie pour le PE 1 afin de décrire les types de leçons car elle permet à l'instructeur de transmettre de nouveaux renseignements tout en encourageant les cadets à participer activement en posant des questions ou en y répondant.

Une activité en classe a été choisie pour les PE 2 et 3, parce que c'est une façon interactive de renforcer le sujet et de confirmer la compréhension des cadets sur les types de leçons et les méthodes d'instruction.

INTRODUCTION

RÉVISION

S.O.

OBJECTIFS

À la fin de cette leçon, le cadet doit avoir identifié une méthode d'instruction appropriée pour un type de leçon particulier et un sujet donné.

IMPORTANTANCE

Il est important que les cadets sachent que de nombreuses méthodes d'instruction peuvent être utilisées pour enseigner des leçons portant sur les connaissances et les habiletés. En variant la méthode d'instruction, les instructeurs peuvent stimuler l'intérêt et favoriser l'apprentissage.

Point d'enseignement 1

Décrire les types de leçons

Durée : 5 min

Méthode : Exposé interactif

TYPES DE LEÇONS

Il existe deux types de leçons : celles portant sur les connaissances et celles portant sur les habiletés.



Les principales différences entre la leçon portant sur les connaissances et la leçon portant sur les habiletés résident dans la façon dont les cadets participent durant la leçon et la façon dont l'instructeur confirme l'apprentissage à la fin d'un point d'enseignement ou d'une leçon.

Dans une leçon portant sur les connaissances, les cadets participent en posant des questions et en y répondant ainsi qu'en discutant du contenu de la leçon. L'instructeur confirme l'apprentissage en posant des questions à la classe ou en dirigeant une activité.

Dans une leçon portant sur les habiletés, les cadets participent aux activités en mettant en pratique une habileté pendant que l'instructeur observe leur exécution pour confirmer l'apprentissage.

Leçon portant sur les connaissances

La leçon portant sur les connaissances enseigne aux cadets les aspects théoriques d'une matière. L'instructeur présente l'information de base sur un sujet en suivant généralement le format « qui, quoi, quand, où et pourquoi ». Afin de donner une leçon efficace sur les connaissances, l'instructeur doit :

1. sélectionner une méthode d'instruction;
2. bien se documenter sur l'information relative à la leçon;
3. résumer l'information;
4. préparer des questions pour encourager la participation de la classe;
5. préparer des questions pour confirmer l'apprentissage;
6. préparer le matériel d'instruction.



Pour toutes les leçons, l'instructeur doit susciter et maintenir l'intérêt. Il est particulièrement important pour les instructeurs de rendre les leçons portant sur les connaissances intéressantes, puisque ces types de leçons ne sont pas de nature pratique.

Leçon portant sur une habileté

La leçon portant sur une habileté sert à démontrer progressivement l'habileté à apprendre. Afin de donner une démonstration efficace, l'instructeur doit :

1. la planifier avec soin;

2. décomposer l'habileté à enseigner en étapes successives;
3. répéter l'enchaînement des étapes pour s'assurer qu'il est précis et clair;
4. rédiger un plan de leçon;
5. préparer ou obtenir d'avance tout le matériel nécessaire pour démontrer et pratiquer l'habileté;
6. aménager la classe de façon à ce que la démonstration puisse être vue;
7. permettre aux cadets de pratiquer les étapes sous supervision;
8. offrir de l'aide ou refaire une démonstration, au besoin;
9. permettre aux cadets de continuer de s'exercer sous supervision, jusqu'à ce qu'ils aient tous exécuté de façon satisfaisante l'habileté.



La maîtrise d'une habileté donnée peut nécessiter de la pratique au-delà des heures de classe, selon les apprenants et la difficulté de l'habileté.

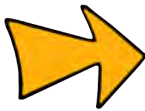

L'apprentissage est un alliage de connaissances, d'attitudes et d'habiletés qui favorisent le développement du cadet.

CONFIRMATION DU POINT D'ENSEIGNEMENT 1

QUESTIONS

- Q1. Quelles sont les principales différences entre la leçon portant sur les connaissances et la leçon portant sur une habileté?
- Q2. Comment les instructeurs confirment-ils l'apprentissage dans une leçon portant sur une habileté?
- Q3. Pourquoi est-il plus difficile de susciter et de maintenir l'intérêt dans une leçon portant sur les connaissances?

RÉPONSES ANTICIPÉES

- R1. Les principales différences entre la leçon portant sur les connaissances et la leçon portant sur les habiletés résident dans la façon dont les cadets participent durant la leçon et la façon dont l'instructeur confirme l'apprentissage à la fin d'un point d'enseignement ou d'une leçon.
- R2. Dans une leçon portant sur une habileté, les instructeurs confirment l'apprentissage en observant les cadets pendant qu'ils exécutent l'habileté.
- R3. Il est plus difficile de susciter et de maintenir l'intérêt dans une leçon portant sur les connaissances, puisque ces types de leçons ne sont pas de nature pratique.

Point d'enseignement 2

Diriger une activité où les cadets décrivent les méthodes d'instruction

Durée : 25 min

Méthode : Activité en classe

CONNAISSANCES PRÉALABLES

MÉTHODES D'INSTRUCTION

Les instructeurs doivent se familiariser avec les diverses méthodes d'instruction et être capables de les utiliser. Certaines des méthodes les plus couramment utilisées sont décrites à l'annexe C.

ACTIVITÉ

OBJECTIF

L'objectif de cette activité est de demander aux cadets de décrire des méthodes d'instruction.

RESSOURCES

- des feuilles de renseignements sur les méthodes d'instruction,
- des feuilles pour tableau de papier,
- des marqueurs de couleur,
- des stylos ou des crayons.

DÉROULEMENT DE L'ACTIVITÉ

Aménager quatre postes de travail et y apposer les étiquettes suivantes : « description », « préparation de la leçon », « applications typiques » et « enseignement de la leçon ». Chaque poste doit comporter :

- trois feuilles pour tableau de papier,
- des marqueurs de couleur.

INSTRUCTIONS SUR L'ACTIVITÉ

1. Diviser les cadets en quatre groupes et assigner chaque groupe à l'un des postes de travail étiquetés.
2. Donner aux cadets une copie de l'annexe C.
3. Assigner un chef pour chaque groupe. Le chef de groupe sera chargé de désigner un secrétaire et un lecteur.
4. Demander à chaque groupe de se documenter à propos de l'information qui lui est assignée (description, préparation de la leçon, applications typiques ou enseignement de la leçon) en utilisant l'annexe C pour chaque méthode d'instruction et de noter les points importants sur une feuille pour tableau de papier.
5. Demander aux groupes de partager leur information avec la classe. (10 minutes)

MESURES DE SÉCURITÉ

S.O.

CONFIRMATION DU POINT D'ENSEIGNEMENT 2

La participation des cadets à l'activité servira de confirmation de l'apprentissage de ce PE.

Point d'enseignement 3

Diriger une activité où les cadets doivent sélectionner une méthode d'instruction appropriée pour un sujet donné

Durée : 20 min

Méthode : Activité en classe



La méthode d'instruction dépend :

- de la matière de la leçon,
- du contexte dans lequel se déroulera l'instruction,
- des ressources disponibles à l'instructeur,
- du temps dont dispose l'instructeur,
- des besoins des cadets.

ACTIVITÉ

OBJECTIF

L'objectif de cette activité est de demander aux cadets de choisir une méthode d'instruction appropriée pour chaque sujet en considérant des critères.

RESSOURCES

Liste des sujets de leçon qui se trouvent à l'annexe D.

DÉROULEMENT DE L'ACTIVITÉ

S.O.

INSTRUCTIONS SUR L'ACTIVITÉ

1. Donner aux cadets une copie de l'annexe D.
2. Présenter l'objectif de l'activité et demander aux cadets de travailler individuellement pendant 10 minutes pour faire correspondre les sujets de leçon aux méthodes d'instruction décrites dans le PE 2.
3. Insister sur le fait que certains sujets peuvent être enseignés en utilisant plus d'une méthode d'instruction, mais qu'ils doivent choisir celle qui, selon eux, convient le mieux.
4. Demander aux cadets de partager leur travail avec la classe en présentant et en expliquant la méthode d'instruction qu'ils ont choisie pour un sujet.



Il n'existe pas de méthode d'instruction unique qui s'adapte mieux à tous les objectifs. Donner de l'instruction en utilisant diverses méthodes peut souvent améliorer l'apprentissage.

MESURES DE SÉCURITÉ

S.O.

CONFIRMATION DU POINT D'ENSEIGNEMENT 3

La participation des cadets à l'activité servira de confirmation de l'apprentissage de ce PE.

CONFIRMATION DE FIN DE LEÇON

QUESTIONS

- Q1. Nommer une application de l'exposé interactif.
- Q2. Comment l'instructeur confirme-t-il l'apprentissage lorsqu'il utilise la méthode d'instruction par démonstration et exécution?
- Q3. Quelle méthode d'instruction consistant à faire participer les cadets dans des opérations réelles met en pratique ce qui a été discuté ou appris en classe?
- Q4. Donner deux exemples d'activités en classe.
- Q5. Les jeux créent de la diversité et suscitent l'intérêt. Que doivent-ils apporter d'essentiel?
- Q6. Quelle méthode d'instruction consiste à demander aux cadets de fabriquer un objet, d'appliquer un enseignement ou de démontrer un processus?

RÉPONSES ANTICIPÉES

- R1. Les exposés interactifs peuvent être utilisés pour réviser une matière déjà enseignée, présenter des renseignements de base ou une nouvelle matière, donner des directives concernant les procédures, et démontrer la mise en application de règlements, de principes ou de concepts, et présenter une démonstration, une discussion ou une exécution.
- R2. Pendant une démonstration et exécution, l'instructeur confirme l'apprentissage en observant les cadets pendant qu'ils exécutent la tâche, l'habileté ou le mouvement.
- R3. La visite éducative.
- R4. Les activités en classe incluent les stations d'apprentissage, les vidéos, les remue-méninges, les débats et le travail de groupe.
- R5. Il est essentiel que les jeux contribuent à l'apprentissage.
- R6. L'activité pratique.

CONCLUSION

DEVOIR/LECTURE/PRATIQUE

S.O.

MÉTHODE D'ÉVALUATION

Cet OCOM est évalué conformément aux instructions de l'A-CR-CCP-703/PG-002, chapitre 3, annexe B, COREN de l'OREN 309.

OBSERVATIONS FINALES

La capacité de sélectionner une méthode d'instruction appropriée pour une leçon donnée est une habileté importante que doit posséder un instructeur. Les cadets seront plus enclins à porter attention, à participer aux activités en classe et à répondre aux questions. Ils profiteront, de façon générale, d'une expérience d'apprentissage positive si les instructeurs choisissent une méthode d'instruction appropriée et s'ils planifient les activités d'apprentissage.

COMMENTAIRES/REMARQUES À L'INSTRUCTEUR

S.O.

DOCUMENTS DE RÉFÉRENCE

- A0-055 A-P9-050-000/PT-006 Directeur - Politique d'instruction et d'éducation. (2002). *Système de l'instruction individuelle et de l'éducation des Forces canadiennes (vol 6)*. Ottawa, Ontario, Ministère de la Défense nationale.
- A0-056 A-P9-050-000/PT-005 Directeur - Politique d'instruction et d'éducation. (2001). *Système de l'instruction individuelle et de l'éducation des Forces canadiennes (vol 5)*. Ottawa, Ontario, Ministère de la Défense nationale.

CETTE PAGE EST INTENTIONNELLEMENT LAISSÉE EN BLANC



INSTRUCTION COMMUNE
ÉTOILE ARGENT
GUIDE PÉDAGOGIQUE



SECTION 3

OCOM M309.03 – DÉCRIRE LES TECHNIQUES D'ART ORATOIRE

Durée totale :

30 min

PRÉPARATION

INSTRUCTIONS PRÉALABLES À LA LEÇON

Les ressources nécessaires à l'enseignement de cette leçon sont énumérées dans la description de leçon qui se trouve dans l'A-CR-CCP-703/PG-002, chapitre 4. Les utilisations particulières de ces ressources sont indiquées tout au long du guide pédagogique, notamment au PE pour lequel elles sont requises.

Réviser le contenu de la leçon pour se familiariser avec la matière avant d'enseigner la leçon.

DEVOIR PRÉALABLE À LA LEÇON

S.O.

APPROCHE

L'exposé interactif a été choisi pour les PE 1 et 3 afin de présenter la matière de base et d'orienter les cadets vers les aspects du contrôle de la voix et de la manière de se préparer à la pratique de l'art oratoire.

La discussion de groupe a été choisie pour le PE 2 parce qu'elle permet aux cadets d'interagir avec leurs pairs et de partager leurs connaissances, leurs expériences, leurs opinions et leurs sentiments sur la présence physique lorsqu'on adresse la parole à un groupe.

INTRODUCTION

RÉVISION

S.O.

OBJECTIFS

À la fin de cette leçon, le cadet devra avoir décrit les éléments du contrôle de la voix et de la présence physique et la préparation nécessaire à l'art oratoire.

IMPORTANCE

Il est important que les cadets décrivent les éléments du contrôle de la voix et de la présence physique pour devenir des instructeurs sûrs d'eux. La capacité de se préparer efficacement pour une présentation et la capacité de contrôler sa nervosité sont des compétences indispensables qui aident à faire en sorte que l'instructeur et le stagiaire vivent une expérience d'apprentissage positive.

Point d'enseignement 1**Expliquer les éléments du contrôle de la voix**

Durée : 10 min

Méthode : Exposé interactif



Les cadets peuvent avoir été en contact avec des personnes provenant d'autres communautés, provinces, et même pays, qui ont des accents différents du leur. Réfléchir avec les cadets sur les éléments du contrôle de la voix qui peuvent influencer la façon dont le message est reçu, et écrire leurs réponses. À la fin du remue-méninges, comparer la liste de la classe à la liste ci-dessous.

ÉLÉMENTS DU CONTRÔLE DE LA VOIX

Le contrôle de la voix est l'un des outils de communication les plus importants et efficaces. La capacité de contrôler sa voix pour communiquer efficacement et d'insister sur l'information importante est une compétence fondamentale à utiliser lorsqu'on s'adresse à un auditoire.

Hauteur. La hauteur désigne la hauteur, élevée ou basse, de la voix. Un changement dans la hauteur n'ajoute habituellement rien de plus à un message, mais il attire l'attention de l'auditoire et contribue à faire participer les gens.

Ton. Le ton est la qualité du son de la voix. Les communicateurs efficaces changent souvent le ton de leur voix pour insister sur un mot ou une phrase dans le but de communiquer une émotion ou une conviction.



Son monotone. Son ne présentant aucun changement dans la hauteur ou le ton.

Volume. Le volume désigne la puissance sonore ou l'ampleur du ton. Un changement dans le volume représente souvent un accent mis sur une phase ou un point particulier. Les facteurs ambiants comme le bruit extérieur et la grandeur de la salle doivent être pris en considération pour s'assurer que l'auditoire entend bien le message communiqué.

Débit. Le débit désigne la vitesse à laquelle les mots sont prononcés. Un débit trop rapide ou trop faible peut déconcentrer l'auditoire. Pour communiquer, il est important d'adopter un débit qui permette à l'auditoire de comprendre chaque mot prononcé.

Pause. La pause désigne un temps d'arrêt dans le discours ou la lecture. Elle constitue un élément important du processus de communication. La pause donne à l'auditoire l'occasion d'assimiler ce qui a été dit et de poser des questions. La pause est aussi un moyen efficace d'annoncer un changement de sujet ou un point important.

Articulation. L'articulation désigne la prononciation claire et distincte d'un mot. Il est important de bien prononcer et articuler les mots pour que l'auditoire comprenne le message communiqué.

CONFIRMATION DU POINT D'ENSEIGNEMENT 1

QUESTIONS

- Q1. Nommer les six éléments du contrôle de la voix.
- Q2. Que signifie un changement dans le volume quand on communique un message?
- Q3. À quoi sert la pause pendant un discours?

RÉPONSES ANTICIPÉES

R1. Les six éléments du contrôle de la voix sont :

- la hauteur,
- le ton,
- le volume,
- le débit,
- la pause,
- l'articulation.

R2. Un changement dans le volume peut représenter un accent mis sur une phase ou un point particulier.

R3. La pause donne à l'auditoire l'occasion d'assimiler ce qui a été dit et de poser des questions. La pause est aussi un moyen efficace d'annoncer un changement de sujet ou un point important.

Point d'enseignement 2

Discuter des éléments de la présence physique

Durée : 10 min

Méthode : Discussion de groupe

CONNAISSANCES PRÉALABLES



L'objectif d'une discussion de groupe est d'obtenir les renseignements ci-après auprès du groupe, à l'aide des conseils pour répondre aux questions ou animer la discussion, et des questions suggérées fournies.

ÉLÉMENTS DE LA PRÉSENCE PHYSIQUE

On évalue à 93 % la proportion du message qui est comprise par la communication non verbale et à 7 %, celle qui provient des mots comme tels. Le fait d'être conscient de sa présence physique et de ses effets sur le message communiqué est un élément important de l'art oratoire.

Langage corporel

Le langage corporel ou la communication non verbale est le processus par lequel on communique au moyen d'expressions ou de gestes, conscients ou inconscients. Le fait de comprendre que le langage corporel a une incidence sur la façon dont le message est reçu et interprété est un outil important pour communiquer efficacement.

Expressions faciales. La communication non verbale, notamment par les yeux, les sourcils et la bouche, contribue au sens global d'un message à près de 93 %. Les mouvements des yeux, des sourcils et de la bouche peuvent donner un nombre infini d'expressions qui complètent les paroles. Il est important que les expressions faciales concordent avec le ton du message communiqué afin de souligner ce qui est important et de rendre les paroles crédibles. Le sourire est l'expression faciale la plus importante. Il ajoute de la sincérité au message ainsi qu'une touche de sympathie à la personne qui s'adresse à l'auditoire.

Contact visuel. Le maintien du contact visuel est un moyen efficace pour retenir l'attention de l'auditoire et susciter son intérêt. Faire une pause de deux ou trois secondes sur chaque membre de l'auditoire lui donnera l'impression qu'il participe à une conversation seul à seul. Il est important de regarder l'ensemble de la salle et de la balayer de gauche à droite, et d'avant en arrière.

Gestes. Des mouvements de mains, de bras et d'épaules peuvent être combinés en une grande diversité de gestes pouvant aider à rehausser la signification du message. Les communicateurs efficaces laissent leurs mains et bras bouger naturellement pour les aider à souligner l'importance d'un message et y communiquer une émotion. Il est important de ne pas pointer le doigt directement vers les membres de l'auditoire ou de faire des gestes qui pourraient les déconcentrer.

Mouvements. Il est très important d'être conscient de ses mouvements quand on s'adresse à un auditoire. Ils retiendront l'attention et l'intérêt de l'auditoire pour ce qui est dit. Se déplacer à l'avant de la salle, d'avant en arrière et d'un côté à l'autre, peut aider l'instructeur à insister sur certains points. Par contre, des mouvements excessifs ou nerveux peuvent déconcentrer l'auditoire et nuire à la communication du message.



Se mettre les mains dans les poches est considéré comme un signe de nervosité ou de suffisance.

Tenue vestimentaire et comportement

Les communicateurs efficaces sont conscients de leur tenue vestimentaire et de leur comportement. L'auditoire ne réagira pas de la même façon devant une personne bien habillée et professionnelle que devant une personne mal habillée et peu professionnelle.

Tenue vestimentaire. Les communicateurs efficaces portent toujours des vêtements propres, bien repassés et convenables. Une tenue indiquée pour l'événement contribue à acquiescer de l'assurance soi et de la crédibilité.

Comportement. L'auditoire sera bien plus réceptif si la personne est préparée, à l'heure, vêtue convenablement et sûre d'elle que si elle est mal préparée, en retard, mal vêtue et nerveuse. L'élément le plus important du comportement est de montrer un intérêt pour le sujet; l'auditoire s'en apercevra et sera d'autant plus intéressé par la présentation.

DISCUSSION DE GROUPE



CONSEILS POUR RÉPONDRE AUX QUESTIONS OU ANIMER UNE DISCUSSION

- Établir les règles de base de la discussion, p. ex. : tout le monde doit écouter respectueusement; ne pas interrompre; une seule personne parle à la fois; ne pas rire des idées des autres; vous pouvez être en désaccord avec les idées, mais pas avec la personne; essayez de comprendre les autres, de la même façon que vous espérez qu'ils vous comprennent, etc.
- Asseoir le groupe dans un cercle et s'assurer que tous les cadets peuvent se voir mutuellement.
- Poser des questions qui incitent à la réflexion; en d'autres mots, éviter les questions à répondre par oui ou par non.
- Gérer le temps en veillant à ce que les cadets ne débordent pas du sujet.
- Écouter et répondre de façon à exprimer que le cadet a été entendu et compris. Par exemple, paraphraser les idées des cadets.
- Accorder suffisamment de temps aux cadets pour répondre aux questions.
- S'assurer que chaque cadet a la possibilité de participer. Une solution est de circuler dans le groupe et de demander à chaque cadet de donner une brève réponse à la question. Permettre aux cadets de passer leur tour, s'ils le souhaitent.
- Préparer des questions supplémentaires à l'avance.

QUESTIONS SUGGÉRÉES

- Q1. Comment utiliseriez-vous les expressions faciales pour faire ressortir quelque chose d'amusant?
- Q2. Comment un orateur efficace donne-t-il aux membres de l'auditoire l'impression qu'ils prennent part à la présentation?
- Q3. Comment, selon vous, un instructeur devrait-il s'habiller et se comporter?
- Q4. Nommer les éléments les plus importants du comportement.



D'autres questions et réponses seront soulevées au cours de la discussion de groupe. La discussion de groupe ne doit pas se limiter uniquement aux questions suggérées.



Renforcer les réponses proposées et les commentaires formulés pendant la discussion de groupe, en s'assurant que tous les aspects du point d'enseignement ont été couverts.

CONFIRMATION DU POINT D'ENSEIGNEMENT 2

La participation des cadets à la discussion de groupe servira de confirmation de l'apprentissage de ce PE.

Point d'enseignement 3**Expliquer la préparation nécessaire à l'exercice de l'art oratoire**

Durée : 5 min

Méthode : Exposé interactif

La préparation est l'élément le plus important de l'art oratoire. Elle contribue à acquérir de l'assurance, à contrôler sa nervosité et à augmenter ses chances de succès quand on s'adresse à un auditoire.

La préparation nécessaire à l'art oratoire passe par les étapes suivantes :

1. **Pratiquer.** Une bonne répétition aide à mémoriser le contenu, ce qui permet d'établir un meilleur contact visuel et d'avoir une plus grande liberté de mouvement lorsqu'on s'adresse à un auditoire. La mémorisation de l'introduction et de la conclusion constituent les deux éléments les plus importants : une bonne introduction permet d'acquérir de l'assurance et attire l'attention de l'auditoire, alors qu'une bonne conclusion contribue à laisser une impression durable sur l'auditoire. Si possible, pratiquer devant un petit groupe, parler à voix haute durant la pratique individuelle et toujours se tenir debout durant les pratiques.
2. **Contrôler sa nervosité.** Il est normal de se sentir nerveux avant d'adresser la parole à un groupe. Cette nervosité peut souvent être bénéfique si elle est bien canalisée. Les moyens suivants peuvent aider à contrôler sa nervosité :
 - (a) **Disposition de la salle.** Se familiariser avec la disposition de la salle avant de prendre la parole.
 - (b) **Matériel.** S'assurer que ses notes, documents de cours et matériel de présentation sont bien organisés.
 - (c) **Équipement.** S'assurer que l'équipement dont on se servira est en bon état de fonctionnement et qu'il est prêt à être utilisé.
 - (d) **Exercice.** Passer du temps à réviser ses notes et à répéter le contenu.
 - (e) **Attitude.** Faire son entrée en souriant et en arborant une attitude positive et confiante.
 - (f) **Respiration.** Prendre une grande respiration avant de faire son entrée. Ralentir son débit, au besoin, et respirer du diaphragme, et non de la poitrine.
3. **Repérer un visage familier.** En se déplaçant en avant de l'auditoire, repérer un visage familier. Si l'on établit un contact visuel avec un visage familier au moment de prendre la parole, on acquerra de l'assurance pendant l'introduction et on réussira, par conséquent, à mieux communiquer son message à l'auditoire.

CONFIRMATION DU POINT D'ENSEIGNEMENT 3

QUESTIONS

- Q1. Nommer les trois étapes de la préparation nécessaire à l'art oratoire.
- Q2. Quels moyens peuvent aider à contrôler sa nervosité?
- Q3. Quels sont les avantages de repérer un visage familier?

RÉPONSES ANTICIPÉES

- R1. Les trois étapes de la préparation nécessaire à l'art oratoire sont :
 - (1) pratiquer,

- (2) contrôler sa nervosité,
- (3) repérer un visage familier.

R2. Les moyens suivants peuvent aider à contrôler sa nervosité :

- se familiariser avec la disposition de la salle avant de prendre la parole,
- s'assurer que ses notes, documents de cours et matériel de présentation sont bien organisés,
- s'assurer que l'équipement dont on se servira est en bon état de fonctionnement et qu'il est prêt à être utilisé,
- passer du temps à réviser ses notes et à répéter le contenu,
- faire son entrée en souriant et en arborant une attitude positive et confiante,
- prendre une grande respiration avant de faire son entrée.

R3. Si l'on établit un contact visuel avec un visage familier au moment de prendre la parole, on acquerra de l'assurance pendant l'introduction et on réussira, par conséquent, à mieux communiquer son message à l'auditoire.

CONFIRMATION DE FIN DE LEÇON

QUESTIONS

- Q1. Expliquer ce qu'est le ton.
- Q2. Nommer les deux éléments de la présence physique.
- Q3. Quels sont les quatre aspects du langage corporel?

RÉPONSES ANTICIPÉES

- R1. Le ton est la qualité du son de la voix.
- R2. Les deux éléments de la présence physique sont :
- le langage corporel,
 - la tenue vestimentaire et le comportement.
- R3. Quels sont les quatre aspects du langage corporel?
- les expressions faciales,
 - le contact visuel,
 - les gestes,
 - les mouvements.

CONCLUSION

DEVOIR/LECTURE/PRATIQUE

S.O.

MÉTHODE D'ÉVALUATION

S.O.

OBSERVATIONS FINALES

Si l'on sait comment mettre en pratique les éléments du contrôle de la voix et de la présence physique, on pourra rendre l'instruction plus plaisante et fructueuse en contribuant à renforcer sa présence lorsqu'on s'adresse à un auditoire. La capacité de se préparer efficacement pour une présentation et la capacité de contrôler sa nervosité sont des compétences indispensables pouvant aider l'instructeur à acquérir de l'assurance.

COMMENTAIRES/REMARQUES À L'INSTRUCTEUR

S.O.

DOCUMENTS DE RÉFÉRENCE

C0-192 (ISBN 0-9695066-2-7) Bender, P. (2000). *Secrets of Power Presentations*. Toronto, Ontario, The Achievement Group.



INSTRUCTION COMMUNE
ÉTOILE ARGENT
GUIDE PÉDAGOGIQUE



SECTION 4

OCOM M309.04 – DÉCRIRE LES TECHNIQUES DE QUESTIONS

Durée totale :

30 min

PRÉPARATION

INSTRUCTIONS PRÉALABLES À LA LEÇON

Les ressources nécessaires à l'enseignement de cette leçon sont énumérées dans la description de leçon qui se trouve dans l'A-CR-CCP-603/PG-002, chapitre 4. Les utilisations particulières de ces ressources sont indiquées tout au long du guide pédagogique, notamment au PE pour lequel elles sont requises.

Réviser le contenu de la leçon pour se familiariser avec la matière avant d'enseigner la leçon.

Demander à des officiers ou des cadets seniors d'aider à la direction de l'activité et de consigner les données sur le rendement des cadets.

Réviser les instructions sur l'activité avec les officiers et les cadets seniors qui aident au déroulement de l'activité.

Photocopier les annexes E, F, G et H pour les officiers et les cadets seniors qui aident au déroulement de l'activité.

Photocopier l'annexe E pour chaque cadet.

Pour diriger l'activité et s'il y a plus d'un groupe, réserver des espaces dans le secteur d'entraînement pour y aménager des postes de travail.

Faire des photocopies de l'annexe F pour chaque poste, au besoin.

DEVOIR PRÉALABLE À LA LEÇON

S.O.

APPROCHE

La méthode de l'exposé interactif a été choisie pour les PE 1 à 3 parce qu'elle permet à l'instructeur de décrire les buts, les qualités et les types de questions tout en encourageant les cadets à participer activement en posant des questions ou en y répondant.

Une activité en classe a été choisie pour le PE 4, parce que c'est une façon interactive d'étoffer le sujet et de confirmer que les cadets ont saisi ce qu'est la technique de questions.

INTRODUCTION

RÉVISION

S.O.

OBJECTIFS

À la fin de cette leçon, les cadets devront avoir décrit les techniques de questions en énumérant les buts des questions et les qualités d'une bonne question, en définissant les types de questions et en indiquant les étapes à suivre pour poser des questions pendant qu'ils enseignent.

IMPORTANCE

Le fait de poser des questions tout au long de la leçon aide l'instructeur à déterminer le niveau de compréhension de la matière déjà enseignée, de susciter l'intérêt dans la leçon et de confirmer si les cadets ont bien compris la nouvelle matière. L'emploi de techniques de questions appropriées aidera l'instructeur à bien poser les questions afin d'atteindre ces buts et d'acquérir la confiance en ses aptitudes à instruire.

Point d'enseignement 1

Décrire les buts des questions

Durée : 5 min

Méthode : Exposé interactif

BUTS DES QUESTIONS

Des questions bien posées qui sont intégrées dans le plan de la leçon peuvent améliorer l'apprentissage. En fait, la façon dont les instructeurs se servent des questions a un tel impact sur l'apprentissage qu'elle peut être considérée comme un indicateur de leur efficacité globale. Les instructeurs peuvent améliorer leur technique de questions en planifiant soigneusement les questions à poser ainsi que le moment et la façon de les poser de manière à améliorer leurs aptitudes à instruire.

On peut poser des questions tout au long de la leçon pour :

- déterminer le niveau de compréhension de la matière connexe déjà enseignée;
- susciter et soutenir l'intérêt en gardant les cadets alertes mentalement et en les faisant participer davantage à la leçon;
- guider et susciter la réflexion en choisissant soigneusement les questions et en faisant suivre les réponses par d'autres questions tout au long de la leçon;
- confirmer l'apprentissage, notamment dans le cas des leçons portant sur les connaissances, en posant des questions à la fin de chaque PE et à la fin de la leçon.

CONFIRMATION DU POINT D'ENSEIGNEMENT 1

QUESTIONS

- Q1. Pourquoi les questions sont-elles un aspect si important de l'instruction?
- Q2. Comment les instructeurs peuvent-ils améliorer leur technique de questions?
- Q3. Nommer les quatre buts des questions.

RÉPONSES ANTICIPÉES

- R1. Les questions ont une incidence importante sur l'apprentissage et sont considérées comme un indicateur de l'efficacité de l'instructeur.
- R2. En planifiant les questions à poser ainsi que le moment et la façon de les poser.
- R3. Déterminer le niveau de compréhension de la matière déjà enseignée, susciter et soutenir l'intérêt, guider et susciter la réflexion, et confirmer l'apprentissage.

Point d'enseignement 2

Décrire les qualités d'une bonne question

Durée : 5 min

Méthode : Exposé interactif

QUALITÉS D'UNE BONNE QUESTION

Les questions qui seront posées pendant une leçon devraient être écrites à l'avance. Les instructeurs qui portent régulièrement attention à la qualité des questions qu'ils rédigent amélioreront leur instruction et apprendront à formuler instinctivement de bonnes questions suivant les situations pendant une leçon.



Il arrive souvent que les cadets demandent des précisions durant l'instruction. Les instructeurs efficaces créent une ambiance de classe qui encourage les cadets à poser des questions pertinentes à la leçon.

La formulation exacte d'une question dépend de son but et de la situation où elle est posée. Bien que leur formulation puisse varier, toutes les questions doivent :

- être brèves, complètes et faciles à comprendre;
- être énoncées clairement, en termes simples;
- motiver les cadets à mettre en pratique leurs connaissances;
- ne pas être tellement difficiles que seul un petit nombre de cadets puissent y répondre;
- être pertinentes à la leçon en étoffant et soutenant les points d'enseignement.

CONFIRMATION DU POINT D'ENSEIGNEMENT 2

QUESTIONS

- Q1. Pourquoi les questions devraient-elles être écrites à l'avance?
- Q2. Comment les instructeurs peuvent-ils apprendre à poser des questions de meilleure qualité pendant qu'ils enseignent une leçon?
- Q3. Nommer cinq qualités d'une bonne question.

RÉPONSES ANTICIPÉES

- R1. Les questions écrites à l'avance sont de meilleure qualité et permettront d'améliorer l'instruction.
- R2. En composant des questions de bonne qualité, leur formulation deviendra instinctive.
- R3. Brèves et complètes, énoncées clairement, motivantes, pas trop difficiles, et pertinentes.

Point d'enseignement 3**Décrire les types de questions**

Durée : 5 min

Méthode : Exposé interactif



Les questions peuvent être de nature participative ou évaluative. Les questions participatives sont utilisées pendant une leçon pour susciter et soutenir l'intérêt, garder les cadets mentalement alertes et guider la réflexion. Les questions évaluatives sont utilisées au début de la leçon pour déterminer le niveau d'assimilation de la matière déjà enseignée ou bien à la fin d'un PE ou d'une leçon pour confirmer la compréhension de la nouvelle matière.

Il existe de nombreux types de questions, dont les plus couramment utilisés sont les suivants :

Question amenant le sujet. Questions qui sont utilisées pour commencer un exposé ou lancer une discussion. Ce type de questions ne nécessite pas forcément une réponse verbale ou écrite; elle cherche plutôt à amener les cadets à réfléchir sur le sujet de la leçon ou sur la question faisant l'objet de la discussion.

Par exemple : « Selon vous, qu'est-ce qu'un bon cadet? »

Question complémentaire. Questions qui sont utilisées pour amener les cadets à approfondir leur réflexion sur le sujet de la leçon ou sur un point de discussion. Les questions complémentaires, comme le suggère leur nom, sont des questions supplémentaires reliées à la question amenant le sujet initiale ou encore des questions qui sont formulées sur-le-champ pour approfondir une question déjà posée ou pour pousser plus loin un point de discussion.

Par exemple : « Nommez un élément, venant d'être mentionné à la première question, qui peut être considéré à la fois comme une bonne et une mauvaise qualité d'un cadet. »

Question s'adressant à la classe. Questions qui sont posées à l'ensemble du groupe et qui ne s'adressent pas à une personne en particulier. Ce type de questions amène plusieurs réponses, et tout le monde doit avoir la chance d'y répondre.

Par exemple : « Nommez un facteur qui peut déterminer si une qualité d'un cadet est bonne ou mauvaise ».

Question directe. Questions de nature contraire aux questions s'adressant à la classe, puisqu'elles s'adressent à une personne en particulier. On peut poser ces questions pour faire participer les personnes qui hésitent à prendre part aux discussions, attirer l'attention des cadets distraits ou ramener les discussions sur la bonne voie.

Par exemple : « Cadet Réticent, pouvez-vous me nommer un autre facteur qui détermine si la qualité d'un cadet est bonne ou mauvaise? »

Question de relance. Questions qui sont utilisées pour que la discussion reste entre les mains des cadets. Au lieu de répondre à une question posée par un cadet, l'instructeur peut inverser la question et la retourner à la personne de qui elle vient ou la relayer à un autre membre du groupe.

Par exemple : « Cadet Untel, pouvez-vous répondre à la question du Cadet Réticent? »



Ne jamais poser de questions de relance pour cacher le fait qu'on ne connaît pas la réponse à une question. Il faut toujours admettre qu'on ne connaît pas la réponse et y faire suite plus tard, plutôt que de poser une question de relance.

CONFIRMATION DU POINT D'ENSEIGNEMENT 3

QUESTIONS

- Q1. Quel type de questions ne nécessite pas forcément une réponse?
- Q2. Quel type de questions peut être posé pour encourager les cadets à prendre part à la discussion?
- Q3. Indiquer une chose à éviter quand on utilise des questions de relance?

RÉPONSES ANTICIPÉES

- R1. Question amenant le sujet.
- R2. Question directe.
- R3. Tenter de cacher le fait que l'instructeur ne connaît pas la réponse à une question.

Point d'enseignement 4

Diriger une activité où les cadets s'exercent à poser des questions en suivant la séquence : poser la question, donner un temps de réflexion, nommer un cadet pour répondre à la question, réfléchir sur la réponse et féliciter

Durée : 10 min

Méthode : Activité en classe

ACTIVITÉ

OBJECTIF

L'objectif de cette activité est de présenter aux cadets une séquence qu'ils pourront suivre pour poser des questions pendant qu'ils enseignent une leçon, notamment durant l'OCOM M309.07 (Enseigner une leçon de 15 minutes, section 7).

RESSOURCES

- Document de cours intitulé « Séquence à suivre pour poser des questions », qui se trouve à l'annexe E,
- Document de cours sur les questions, qui se trouve à l'annexe F,
- Rubrique sur la façon de poser des questions, qui se trouve à l'annexe G,
- Liste de contrôle sur la façon de poser des questions, qui se trouve à l'annexe H.

DÉROULEMENT DE L'ACTIVITÉ

Aménager des postes de travail, au besoin, étiquetés A, B, C, etc. et placer ce qui suit à chaque poste :

- une copie du document de cours intitulé « Séquence à suivre pour poser des questions »,
- une copie des questions,
- des stylos et des crayons.



Si possible, donner une séance d'information au personnel d'aide et aux cadets avant la leçon.



L'activité peut être effectuée avec un groupe de cinq à dix cadets ou plusieurs groupes plus petits si le nombre le justifie. L'objectif est que chaque cadet respecte la séquence à suivre pour poser des questions pour au moins une question, bien qu'ils puissent en poser plus d'une, au besoin. Si le groupe comporte plus de cinq cadets, on peut formuler d'autres questions basées sur l'histoire pour enfants « Boucle d'or et les trois ours. ».

INSTRUCTIONS SUR L'ACTIVITÉ

Diviser les cadets en groupes, au besoin, et assigner un superviseur et un nom de lettre à chaque groupe.

1. Informer le personnel d'aide qu'ils devront faire ce qui suit :
 - (a) attribuer à tous les cadets de chaque groupe un numéro de un à cinq indiquant l'ordre dans lequel ils prendront part à l'activité;
 - (b) demander à chaque groupe de se rendre au secteur qui porte la lettre qu'on lui a assignée;
 - (c) lire aux cadets l'introduction de l'histoire pour enfants « Boucle d'or et les trois ours »;
 - (d) demander au cadet no 1 de poser la première question se trouvant à l'annexe F, et consigner, sur la liste de contrôle, l'information décrivant son rendement;
 - (e) suivre la même procédure pour chaque cadet suivant;
 - (f) donner des commentaires à chaque cadet sur son rendement;
 - (g) demander au groupe de retourner au secteur principal;
 - (h) donner à l'instructeur la liste de contrôle sur la façon de poser des questions.
2. S'assurer que le personnel d'aide possède une copie des annexes E à H.
3. Informer les cadets qu'ils auront à :
 - (a) écouter la courte introduction de l'histoire pour enfants « Boucle d'or et les trois ours »;
 - (b) suivre une séquence pour poser, à leur groupe, une question qui porte sur l'histoire pour enfants « Boucle d'or et les trois ours »;
 - (c) être supervisé et corrigé sur-le-champ s'ils ne respectent pas la séquence à suivre pour poser des questions.
4. Demander aux cadets de commencer l'activité.
5. Circuler dans le secteur d'entraînement et observer les groupes qui prennent part à l'activité.
6. Donner une rétroaction aux cadets sur leur rendement.



Rappeler aux cadets que l'objectif de cette activité était de leur présenter une séquence qu'ils pourront suivre pour poser des questions pendant qu'ils enseignent une leçon, notamment durant l'OCOM M309.07 (Enseigner une leçon de 15 minutes, section 7).

MESURES DE SÉCURITÉ

S.O.

CONFIRMATION DU POINT D'ENSEIGNEMENT 4

La participation des cadets à l'activité servira de confirmation de l'apprentissage de ce PE.

CONFIRMATION DE FIN DE LEÇON

QUESTIONS

- Q1. Nommer les quatre buts d'une question.
- Q2. Énumérer deux qualités d'une bonne question.
- Q3. Énumérer deux types de questions les plus couramment utilisés.
- Q4. Nommer les cinq parties de la séquence à suivre pour poser des questions.

RÉPONSES ANTICIPÉES

- R1. Les quatre buts d'une question sont :
- déterminer si les cadets ont bien compris la matière déjà enseignée;
 - susciter et soutenir l'intérêt;
 - guider et susciter la réflexion;
 - confirmer l'apprentissage de la nouvelle matière.
- R2. Une bonne question devrait être : brève et complète, formulée clairement en termes simples, motivante, mais pas trop difficile, et pertinente à la leçon.
- R3. Les types de questions les plus couramment utilisés sont : les questions amenant le sujet, les questions complémentaires, les questions s'adressant à la classe, les questions directes et les questions de relance.
- R4. Les cinq parties de la séquence à suivre pour poser des questions sont : poser la question, donner un temps de réflexion, nommer un cadet pour répondre à la question, réfléchir sur la réponse et féliciter.

CONCLUSION

DEVOIR/LECTURE/PRATIQUE

S.O.

MÉTHODE D'ÉVALUATION

S.O.

OBSERVATIONS FINALES

La question est un outil important pour l'instructeur. Il est pratique pour les instructeurs de connaître les buts et les qualités d'une bonne question ainsi que les types de questions, mais il faut garder à l'esprit que cette connaissance seule n'améliorera pas nécessairement la technique de questions. Ainsi, il est également important de rédiger soigneusement les questions à l'avance et de les poser correctement pendant qu'on enseigne une leçon.

COMMENTAIRES/REMARQUES À L'INSTRUCTEUR

S.O.

DOCUMENTS DE RÉFÉRENCE

- A0-055 A-P9-050-000/PT-006 Directeur - Politique d'instruction et d'éducation. (2002). *Système de l'instruction individuelle et de l'éducation des Forces canadiennes* (vol 6). Ottawa, Ontario, Ministère de la Défense nationale.
- A0-056 A-P9-050-000/PT-005 Directeur - Politique d'instruction et d'éducation. (2001). *Système de l'instruction individuelle et de l'éducation des Forces canadiennes* (vol 5). Ottawa, Ontario, Ministère de la Défense nationale.
- A0-057 A-CR-CCP-913/PT-002 Cadres des instructeurs de cadets, centre d'instruction. (1978). *Méthode d'instruction*. Ottawa, Ontario, Ministère de la Défense nationale.



INSTRUCTION COMMUNE

ÉTOILE ARGENT

GUIDE PÉDAGOGIQUE



SECTION 5

OCOM M309.05 – CHOISIR LES AIDES DIDACTIQUES APPROPRIÉES

Durée totale :

60 min

PRÉPARATION

INSTRUCTIONS PRÉALABLES À LA LEÇON

Les ressources nécessaires à l'enseignement de cette leçon sont énumérées dans la description de leçon qui se trouve dans l'A-CR-CCP-703/PG-002, chapitre 4. Les utilisations particulières de ces ressources sont indiquées tout au long du guide pédagogique, notamment au PE pour lequel elles sont requises.

Réviser le contenu de la leçon pour se familiariser avec la matière avant d'enseigner la leçon.

L'activité dans le PE 2 utilise des stations d'apprentissage. Les stations d'apprentissage sont une forme de travail en groupe, où les cadets apprennent à classer l'information présentée. Lors de l'organisation des stations d'apprentissage, s'assurer qu'il y a suffisamment d'espace pour que chaque cadet soit confortable et puisse écrire l'information. Lorsque les cadets arrivent à la station d'apprentissage, tous les renseignements nécessaires devraient être disponibles. Ces stations doivent être disposées assez près l'une de l'autre pour minimiser le temps de déplacement; toutefois, assez éloignées pour éviter les interruptions des autres groupes. Pour cette leçon, choisir et préparer cinq stations d'apprentissage.

Photocopier les documents de cours qui se trouvent aux annexes I et J et mettre une copie de chacun de ces documents à la station d'apprentissage appropriée.

Les exemples d'aides didactiques disponibles au corps de cadets devraient être utilisés pendant cette leçon.

DEVOIR PRÉALABLE À LA LEÇON

S.O.

APPROCHE

La méthode de l'exposé interactif a été choisie pour le PE 1 afin de présenter les aides didactiques car elle permet à l'instructeur de transmettre de nouveaux renseignements tout en encourageant les cadets à participer activement en posant des questions ou en y répondant.

Une activité en classe a été choisie pour le PE 2, parce que c'est une façon interactive de présenter aux cadets les différents types d'aide didactique et de confirmer que les cadets ont saisi la matière présentée.

INTRODUCTION

RÉVISION

S.O.

OBJECTIFS

À la fin de cette leçon, le cadet devrait avoir déterminé et choisi les aides didactiques appropriées pour un sujet donné.

IMPORTANCE

Il est important que les cadets sachent que le choix des aides didactiques appropriées représente une partie importante de la préparation à la leçon. L'utilisation des aides didactiques pendant une leçon contribue à stimuler l'intérêt des cadets et à leur faire comprendre et remémorer la nouvelle matière.

Point d'enseignement 1

Décrire les aides didactiques

Durée : 5 min

Méthode : Exposé interactif

AIDES DIDACTIQUES

Les aides didactiques consistent en divers types d'appui à l'apprentissage qui font ressortir et clarifient les points d'enseignement. Parmi les aides didactiques, on retrouve les documents de cours, le soutien verbal, les aides audiovisuelles, les simulateurs et le matériel de formation. Elles peuvent être produites localement ou achetées à l'extérieur, mais elles doivent :

- être pertinentes au point d'enseignement;
- favoriser l'apprentissage;
- être adaptées à la formation et aux besoins des cadets.

Les aides didactiques se répartissent en deux catégories :

- **Matériel d'instruction.** Le matériel d'instruction désigne tous les types d'appui à l'apprentissage qu'utilisent les instructeurs pour enseigner une leçon.
- **Matériel d'apprentissage.** Le matériel d'apprentissage désigne le matériel qu'utilisent les cadets pour participer à une leçon et comprendre la matière.

CONFIRMATION DU POINT D'ENSEIGNEMENT 1

QUESTIONS

- Q1. Comment les aides didactiques favorisent-elles l'apprentissage?
- Q2. Comment peut-on se procurer des aides didactiques?
- Q3. Quelle différence y a-t-il entre du matériel d'instruction et du matériel d'apprentissage?

RÉPONSES ANTICIPÉES

- R1. Les aides didactiques favorisent l'apprentissage en faisant ressortir et en clarifiant les points d'enseignement.

- R2. Les aides didactiques peuvent être produites localement ou achetées à l'extérieur.
- R3. Le matériel d'instruction sert à l'instructeur pour enseigner la leçon, alors que le matériel d'apprentissage est utilisé par le cadet pour participer à la leçon et comprendre la matière.

Point d'enseignement 2

Diriger une activité où les cadets déterminent les types d'aide didactique et choisissent une aide didactique appropriée pour un sujet donné

Durée : 45 min

Méthode : Activité en classe

CONNAISSANCES PRÉALABLES

Le dicton « une image vaut mille mots » décrit bien l'efficacité des aides didactiques. On développe constamment de nouvelles aides didactiques. Il est donc important que les instructeurs connaissent celles qui sont disponibles et qu'ils sachent quand et comment les utiliser. Quelques-unes des plus courantes sont décrites à l'annexe I.



« Montrez le leur, en le leur disant! » Les cadets retiendront ainsi plus de matière, pendant plus longtemps.

ACTIVITÉ

OBJECTIF

L'objectif de cette activité est de demander aux cadets de déterminer les types d'aides didactiques et de choisir une aide appropriée pour un sujet donné.

RESSOURCES

- les feuilles de renseignements portant sur le matériel didactique,
- les feuilles de travail,
- un chronomètre,
- un dispositif de signalisation,
- des feuilles pour tableau de papier,
- des marqueurs de couleur,
- des stylos ou des crayons.

DÉROULEMENT DE L'ACTIVITÉ

Préparer cinq stations d'apprentissage et les étiqueter comme suit : « Aides didactiques », « Soutien verbal », « Aides audiovisuelles », « Simulateurs et matériel de formation » et « Choisir une aide didactique ».

INSTRUCTIONS SUR L'ACTIVITÉ

1. Diviser les cadets en cinq groupes et demander à chaque groupe de se placer à une station d'apprentissage différente.

2. Assigner un chef pour chaque groupe. Demander au chef de groupe de désigner un secrétaire et un lecteur.
3. Demander aux cadets de lire les feuilles de renseignements et d'en remplir une sur chaque aspect des aides didactiques. Chaque groupe ne doit remplir qu'une seule feuille de renseignements.
4. Après huit minutes, demander aux groupes de passer à la station suivante dans le sens horaire, où ils disposeront d'encore huit minutes pour remplir une feuille de renseignements.
5. Faire passer les groupes aux autres stations qui restent.
6. Demander aux cadets de partager les renseignements qu'ils ont notés à chaque station.

MESURES DE SÉCURITÉ

S.O.

CONFIRMATION DU POINT D'ENSEIGNEMENT 2

La participation des cadets à l'activité servira de confirmation de l'apprentissage de ce PE.

CONFIRMATION DE FIN DE LEÇON

La participation des cadets à l'activité sur les aides didactiques du PE 2 servira de confirmation de l'apprentissage de cette leçon.

CONCLUSION

DEVOIR/LECTURE/PRATIQUE

S.O.

MÉTHODE D'ÉVALUATION

Cet OCOM est évalué conformément aux instructions de l'A-CR-CCP-703/PG-002, chapitre 3, annexe B, COREN de l'OREN 309.

OBSERVATIONS FINALES

Les aides didactiques font appel à tous nos sens, notamment la vue et l'ouïe. On entend souvent que 75 % de notre apprentissage se fait par la vue et que le fait de voir en même temps que d'entendre l'information augmente de 50 % l'information dont on se souvient. Il s'ensuit naturellement que l'utilisation d'aides didactiques favorise l'apprentissage.

COMMENTAIRES/REMARQUES À L'INSTRUCTEUR

Les exemples d'aides didactiques à la disposition du corps de cadets devraient être utilisés pendant cette leçon.

DOCUMENTS DE RÉFÉRENCE

A0-056 A-P9-050-000/PT-005 Directeur - Politique d'instruction et d'éducation. (2001). *Système de l'instruction individuelle et de l'éducation des Forces canadiennes*. (vol. 5). Ottawa, Ontario, Ministère de la Défense nationale.

- A0-057 A-CR-CCP-913/PT-001 Cadres des instructeurs de cadets, centre d'instruction. (1978). *Méthode d'instruction*. Ottawa, Ontario, Ministère de la Défense nationale.
- A0-058 A-P9-050-000/PT-004 Directeur - Politique d'instruction et d'éducation. (1999). *Système de l'instruction individuelle et de l'éducation des Forces canadiennes*. (vol. 4). Ottawa, Ontario, Ministère de la Défense nationale.
- C0-194 Dynamic Flight, Inc. *Instructional Aids and Training Technologies*. (2003). Extrait le 20 mars 2008 du site http://www.dynamicflight.com/avcfibook/inst_aids.

CETTE PAGE EST INTENTIONNELLEMENT LAISSÉE EN BLANC



INSTRUCTION COMMUNE

ÉTOILE ARGENT

GUIDE PÉDAGOGIQUE



SECTION 6

OCOM M309.06 – PLANIFIER UNE LEÇON

Durée totale :

60 min

PRÉPARATION

INSTRUCTIONS PRÉALABLES À LA LEÇON

Les ressources nécessaires à l'enseignement de cette leçon sont énumérées dans la description de leçon qui se trouve dans l'A-CR-CCP-703/PG-002, chapitre 4. Les utilisations particulières de ces ressources sont indiquées tout au long du guide pédagogique, notamment au PE pour lequel elles sont requises.

Réviser le contenu de la leçon pour se familiariser avec la matière avant d'enseigner la leçon.

Photocopier le document de cours sur la description de leçon et le guide pédagogique qui se trouve à l'annexe K, le plan de leçon vierge qui se trouve à l'annexe L et la liste de contrôle du plan de leçon qui se trouve à l'annexe M, pour chaque cadet.

Photocopier les descriptions de leçon et les guides pédagogiques qui se trouvent aux annexes N à AB, au besoin.

DEVOIR PRÉALABLE À LA LEÇON

S.O.

APPROCHE

L'exposé interactif a été choisi pour les PE 1 à 3 afin de présenter la matière de base sur la façon de rechercher le contenu de la leçon et de se préparer pour une leçon.

Une activité pratique a été choisie pour le PE 4 pour permettre aux cadets de planifier une leçon dans un environnement structuré et contrôlé. Cette activité contribue au perfectionnement des habiletés de planification de leçon et servira à la préparation de l'OCOM M309.07 (Enseigner une leçon de 15 minutes, section 7).

INTRODUCTION

RÉVISION

S.O.

OBJECTIFS

À la fin de cette leçon, le cadet devrait être en mesure de rechercher le contenu de la leçon et de rédiger un plan de leçon.

IMPORTANTANCE

Il est important que les cadets recherchent le contenu de la leçon, préparent un endroit pour la leçon et planifient une leçon, parce que ces étapes sont essentielles au succès d'une période d'instruction. La préparation d'un endroit pour la leçon donne le ton de celle-ci, et un plan de leçon bien rédigé apporte structure et organisation, guide l'instructeur dans chaque étape de la leçon et fait en sorte que tous les renseignements essentiels soient donnés.

Point d'enseignement 1

Expliquer comment rechercher le contenu de la leçon

Durée : 10 min

Méthode : Exposé interactif



Voici certains termes et abréviations couramment utilisés par les officiers d'instruction et les instructeurs :

- **NQP.** Norme de qualification et plan.
- **OREN.** Objectif de rendement.
- **OCOM.** Objectif de compétence.
- **PE.** Point d'enseignement.
- **COREN.** Contrôle de rendement.
- **COCOM.** Contrôle de compétence.
- **GP.** Guide pédagogique.

RECHERCHER LE CONTENU DE LA LEÇON

Pour planifier une leçon, les cadets devront rechercher son contenu et se familiariser avec les conditions, les normes, les PE, le contenu de la leçon et le temps alloué pour l'OCOM et les PE.

Les Forces canadiennes utilisent un acronyme pour établir un cadre de travail permettant à l'instructeur de rassembler et d'organiser le matériel de référence en un plan de leçon efficace et pratique. L'acronyme est RESOM.

Rassembler. À cette étape, l'instructeur recherche la matière à traiter durant la période d'instruction en utilisant des documents de cours, comme la description de leçon, le GP et les documents de référence énumérés. Dans le cas où il n'existe aucun document de cours, l'instructeur doit rechercher la matière à enseigner en se servant des documents de référence existants.

Examiner. À cette étape, l'instructeur révise tout le matériel trouvé à l'étape précédente et détermine l'information qui est pertinente et actuelle.

Sélectionner. À cette étape, l'instructeur sélectionne la matière qui est pertinente à la leçon. L'instructeur choisit aussi la méthode d'instruction à employer.

Organiser. À cette étape, l'instructeur organise la matière en étapes, de manière à présenter l'information dans un ordre logique.

Maîtriser. À cette étape, l'instructeur rédige le plan de leçon.



C'est une bonne idée d'utiliser l'acronyme RESOM. La plupart du temps, pour l'instruction des cadets, ces étapes ont été suivies pour l'élaboration des descriptions de leçon et des GP. L'instructeur pourrait n'avoir qu'à transposer l'information dans les parties pertinentes de son plan de leçon.



Distribuer une copie du document de cours sur la description de leçon et le guide pédagogique qui se trouve à l'annexe K, pour chaque cadet.

OBJECTIF DE COMPÉTENCE ET DESCRIPTION DE LEÇON



Les objectifs de compétence et les descriptions de leçon se trouvent au chapitre 4 de la NQP.

Les objectifs de rendement se répartissent en une série d'objectifs de compétence et de descriptions de leçon. Les objectifs de compétence comprennent les paragraphes 1. à 3. (voir figure 9-6-1). Les renseignements dans ces paragraphes répondent à trois questions :

1. Qu'est-ce que le cadet devrait être capable de faire à la fin de la présente leçon?
2. Dans quelles conditions le cadet doit-il exécuter la compétence?
3. De quelle façon ou suivant quelle norme le cadet doit-il exécuter la compétence?

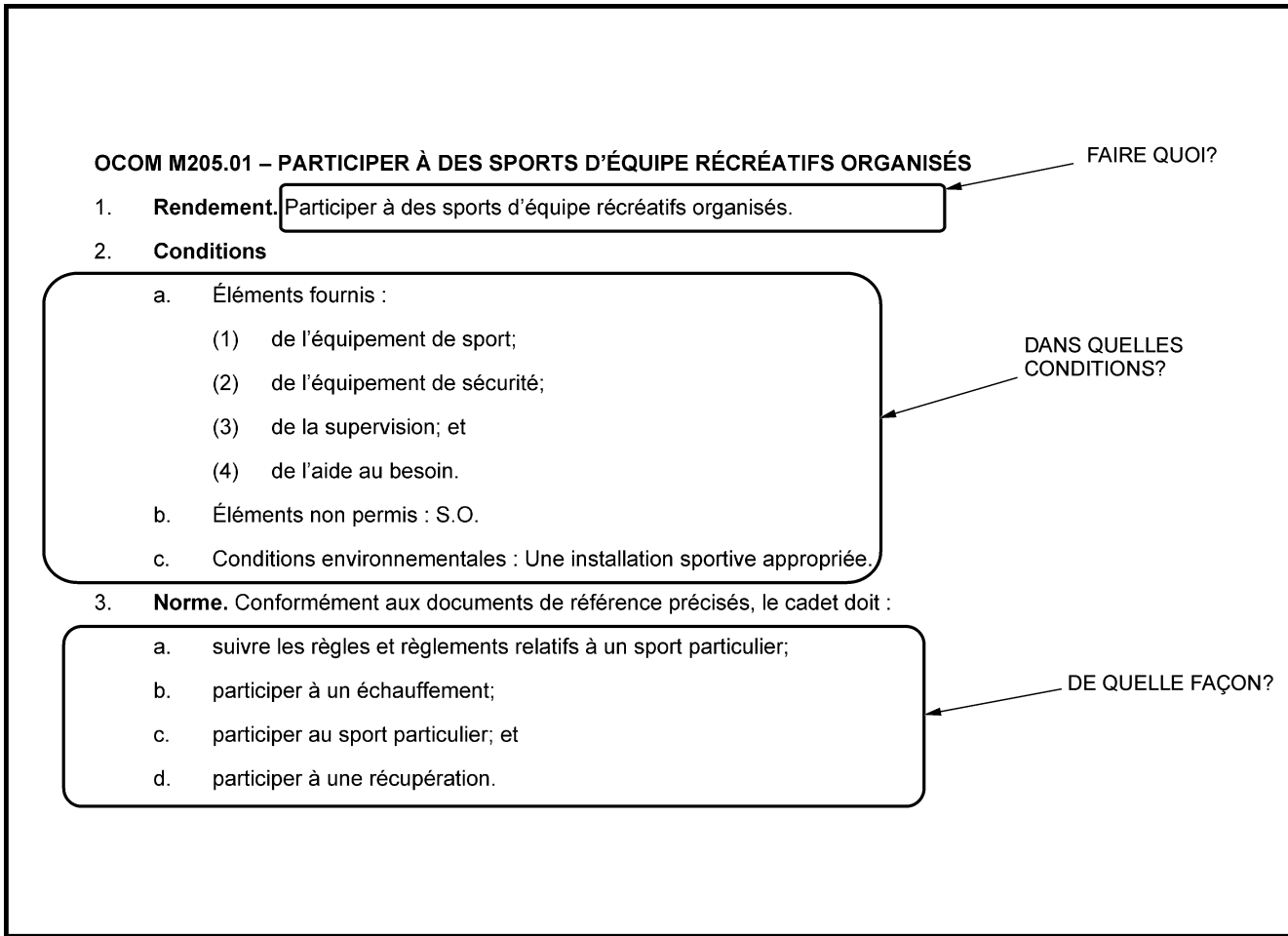

Directeur des cadets 3, 2008, Ottawa, Ontario, Ministère de la Défense nationale

Figure 9-6-1 Objectif de compétence

Les paragraphes 4. à 11. forment ce qu'on appelle la « description de leçon ». La description de leçon contient des renseignements sur la matière à enseigner, les méthodes d'enseignement, la durée, les documents de référence, le matériel d'instruction, le matériel d'apprentissage, les modalités de contrôle et les remarques.

Dans le paragraphe 4., les PE sont généralement décrits dans un tableau où sont fournis des renseignements sur la matière à enseigner dans chaque PE, la méthode d'enseignement suggérée, la durée à prévoir pour chaque PE et les documents de référence (voir figure 9-6-2).

MATIÈRE À ENSEIGNER		DURÉE DU PE		
PE	Description	Méthode	Durée	Réf
PE1	Présenter aux cadets les règles et règlements relatifs à un sport particulier, y compris : a. un aperçu de la façon dont on pratique ce sport; et b. les règles et règlements du sport.	Exposé interactif	10 min	C0-001
PE2	Diriger une séance d'échauffement qui consiste à faire des exercices cardiovasculaires légers destinés à : a. étirer les muscles; b. augmenter graduellement la respiration et le rythme cardiaque; c. agrandir les capillaires pour compenser l'augmentation du flux sanguin; et d. augmenter la température des muscles pour faciliter la réaction du tissu musculaire.	Activité pratique	10 min	C0-002 (p. 109 à 113) C0-089
PE3	Superviser la participation des cadets à une activité sportive donnée.	Activité pratique	50 min	

MÉTHODE D'ENSEIGNEMENT SUGGÉRÉE

Directeur des cadets 3, 2008, Ottawa, Ontario, Ministère de la Défense nationale

Figure 9-6-2 Points d'enseignement

Le paragraphe 5. décrit le temps à consacrer à l'introduction et à la conclusion et aux différentes méthodes d'enseignement. Le paragraphe 6. donne une justification ou les raisons pour lesquelles certaines méthodes d'enseignement sont recommandées pour chaque PE. Le paragraphe 7. fournit une liste des documents de référence dont on s'est servi pour élaborer le contenu du paragraphe 4. (voir figure 9-6-3).

5. Durée

a.	Introduction/Conclusion :	10 min
b.	Exposé interactif :	10 min
c.	Activité pratique :	70 min
d.	Total partiel :	90 min
e.	Total (trois séances) :	270 min

6. Justification

- a. L'exposé interactif a été choisi pour le PE1, parce qu'il permet de montrer l'application des règles, des principes ou des concepts du sport particulier que l'on pratiquera.
- b. Une activité pratique a été choisie pour les PE2 à PE4, parce qu'elle permet aux cadets de participer à des activités sportives dans un environnement sécuritaire et contrôlé. Cette activité contribue au développement des compétences relatives aux sports dans un environnement amusant et stimulant.

7. Documents de référence

- a. C0-001 (ISBN 0-88011-807-5) Hanlon, T. (1998). *The Sports Rules Book: Essential Rules for 54 Sports*. É.-U., Human Kinetics Publishers, Inc.
- b. C0-002 (ISBN 0-88962-630-8) LeBlanc, J. et Dickson, L. (1997). *Straight Talk About Children and Sport: Advice for Parents, Coaches, and teachers*. Oakville, ON and Buffalo, NY, Mosaic Press.

Directeur des cadets 3, 2008, Ottawa, Ontario, Ministère de la Défense nationale

Figure 9-6-3 Paragraphes 5. à 7.

Les paragraphes 8. et 9. énumèrent le matériel d'instruction et le matériel d'apprentissage nécessaires pour enseigner la leçon. Le matériel d'instruction est le matériel dont l'instructeur a besoin pour enseigner la leçon, et le matériel d'apprentissage est le matériel dont les cadets auront besoin pour participer à la leçon (voir figure 9-6-4).

8. Matériel d'instruction

- a. De l'équipement de sport et de sécurité appropriés à l'activité;
- b. Une trousse de premiers soins;
- c. Des sifflets; et
- d. Un chronomètre.

9. Matériel d'apprentissage. De l'équipement de sport.

Directeur des cadets 3, 2008, Ottawa, Ontario, Ministère de la Défense nationale

Figure 9-6-4 Matériel d'instruction et matériel d'apprentissage

Le paragraphe 10. fournit les modalités de contrôle, soit les renseignements concernant l'évaluation à réaliser. Le paragraphe 11. présente les remarques, c'est-à-dire tout autre renseignement pouvant être utile à l'officier d'instruction ou à l'instructeur (voir figure 9-6-5).

10. **Modalités de contrôle.** S.O.

11. **Remarques**

- a. La liste des sports approuvés par les OCC se trouve dans l'A-CR-CCP-702/PF-002, chapitre 5, annexe A.
- b. Les sports récréatifs peuvent se dérouler en neuf périodes pendant une journée d'instruction avec support ou en trois séances de trois périodes chacune.

Directeur des cadets 3, 2008, Ottawa, Ontario, Ministère de la Défense nationale

Figure 9-6-5 Modalités de contrôle et remarques



Les modalités de contrôle sont décrites de l'une des façons suivantes :

- **S.O.** Il n'y a pas d'évaluation à cet OCOM.
- **Cet OCOM est évalué conformément aux indications du chapitre 3, annexe B, COREN 209.** Un contrôle de rendement (COREN) est associé à cet OCOM; se reporter au chapitre 3, annexe B, pour les détails.
- **Cet OCOM est évalué conformément aux indications du chapitre 3, Annexe B, COCOM 01 de l'OREN 209.** Un contrôle de compétence (COCOM) est associé à cet OCOM; se reporter au chapitre 3, annexe B, pour les détails.

GUIDE PÉDAGOGIQUE

Le GP est utilisé conjointement avec la NQP et d'autres ressources pour donner de l'instruction. Les GP doivent être révisés conjointement avec les descriptions de leçon pour que l'instructeur puisse planifier et préparer adéquatement sa leçon. Les GP ne remplacent pas les plans de leçon, mais offrent un contenu écrit, des figures d'accompagnement et des suggestions sur la façon d'enseigner la leçon. Voici les six sections d'un GP :

1. la préparation,
2. l'introduction;
3. le corps;
4. la conclusion,
5. les documents de référence,
6. les annexes.

Préparation

La section Préparation donne des renseignements sur l'endroit où trouver la description de leçon et toutes les instructions destinées à l'instructeur, comme la révision du contenu de la leçon et la photocopie des documents de cours, les devoirs préalables à la leçon et l'approche et la justification qui expliquent pourquoi certaines méthodes d'enseignement sont recommandées pour chaque PE.

Introduction

La section Introduction donne des renseignements à l'instructeur concernant la révision qui pourrait être nécessaire, ce que le cadet devrait être en mesure d'accomplir à la fin de la leçon et les raisons pour lesquelles les connaissances ou les habiletés sont importantes.

Corps

Le corps du GP contient tous les PE et tout le contenu énumérés au paragraphe 4. de la description de leçon avec plus de détails. Il donne les méthodes d'enseignement suggérées, les boîtes d'information présentant de l'information ou des instructions spéciales (voir figure 9-6-6), le contenu de la leçon, les figures, les activités et les questions de confirmation d'apprentissage.

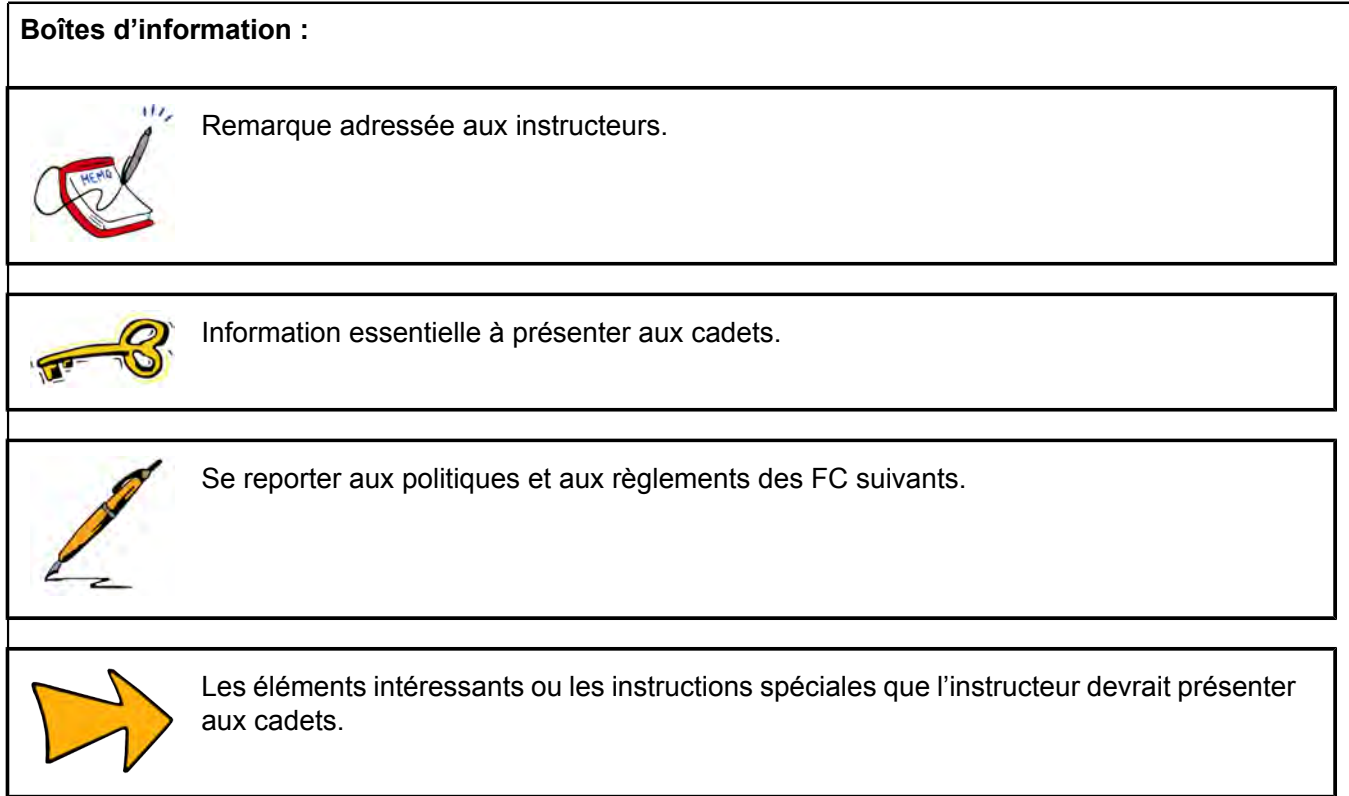

Directeur des cadets 3, 2008, Ottawa, Ontario, Ministère de la Défense nationale

Figure 9-6-6 Boîtes d'information

Conclusion

La section Conclusion précise les devoirs, les lectures ou les pratiques qu'on pourrait exiger du cadet et la méthode d'évaluation qui est indiquée dans la description de leçon. Cette section contient aussi les observations finales qui doivent être lues à voix haute aux cadets et les commentaires/remarques supplémentaires pour l'instructeur.

Documents de référence

La section Documents de référence énumère les documents de référence qui ont été utilisés pour produire la description de leçon et le guide pédagogique. Dans certains cas, un GP peut orienter l'instructeur vers un document de référence particulier à utiliser pendant la leçon. Dans la plupart des cas, cette section ne sert qu'à indiquer l'endroit d'où provient le contenu de la leçon.

Annexes

La section Annexes contient des renseignements pouvant aller de l'aide à l'apprentissage au matériel d'apprentissage, comme les documents de cours, aux renseignements supplémentaires pour les activités.

CONFIRMATION DU POINT D'ENSEIGNEMENT 1

QUESTIONS

- Q1. Où peut-on trouver une description de leçon?
- Q2. Quels renseignements peut-on trouver dans la section Préparation d'un guide pédagogique?
- Q3. Quels renseignements peut-on trouver dans le corps d'un guide pédagogique?

RÉPONSES ANTICIPÉES

- R1. Au chapitre 4 de la NQP.
- R2. La section Préparation donne des renseignements sur l'endroit où trouver la description de leçon et toutes les instructions destinées à l'instructeur, comme la révision du contenu de la leçon et la photocopie des documents de cours, les devoirs préalables à la leçon et l'approche et la justification qui expliquent pourquoi certaines méthodes d'enseignement sont recommandées pour chaque PE.
- R3. Le corps du GP contient tous les PE et tout le contenu énumérés au paragraphe 4. de la description de leçon avec plus de détails. Il donne les méthodes d'enseignement suggérées, les boîtes d'information présentant de l'information ou des instructions spéciales (voir figure 9-6-6), le contenu de la leçon, les figures, les activités et les questions de confirmation d'apprentissage.

Point d'enseignement 2

Expliquer comment se préparer pour une leçon

Durée : 5 min

Méthode : Exposé interactif

SE PRÉPARER POUR UNE LEÇON

Un environnement d'apprentissage bien préparé et positif peut améliorer la leçon et l'expérience d'apprentissage.

Les cadets porteront ainsi leur attention non seulement sur l'instructeur, mais également sur l'environnement qui les entoure. Si l'environnement n'est pas préparé pour optimiser l'apprentissage, l'effort de préparation et de présentation de la leçon peut être vain.

Choisir un endroit pour la leçon

Lors du choix d'un endroit pour la leçon, l'instructeur doit tenir compte des éléments suivants :

- le type d'instruction à donner (p. ex., connaissances générales des cadets par opposition à la navigation);
- les activités décrites dans le guide pédagogique;
- la taille du groupe à instruire;
- les dimensions du lieu;
- l'éclairage du lieu;
- la ventilation du lieu;
- la convenance de l'emplacement en ce qui concerne les bruits pouvant causer une distraction;
- la convenance de l'emplacement en ce qui concerne l'utilisation d'aides visuelles.

Préparer l'endroit

Une fois l'endroit de la leçon choisi, l'instructeur doit prendre les mesures nécessaires pour s'assurer qu'il est propre et aménagé de façon convenable afin d'offrir un environnement d'instruction optimal.

Propreté. Un secteur d'entraînement propre empêchera les distractions et aura un effet positif sur la motivation. Les cadets s'apercevront vite qu'un secteur est désordonné et ils seront distraits avant même que la classe ne débute. La salle doit être propre et bien rangée, avec les tableaux essuyés, les débris ramassés, les poubelles vides, etc.

Disposition des sièges. Pour que la participation soit maximale, les cadets doivent être en mesure de voir l'instructeur, les aides visuelles et les autres cadets. Il se peut que certaines dispositions soient impossibles à obtenir compte tenu de l'espace alloué. Les descriptions et les schémas suivants illustrent des dispositions de sièges possibles :

- **Disposition en U.** Elle permet à l'instructeur de voir facilement tous les cadets et aux stagiaires de se voir les uns les autres.

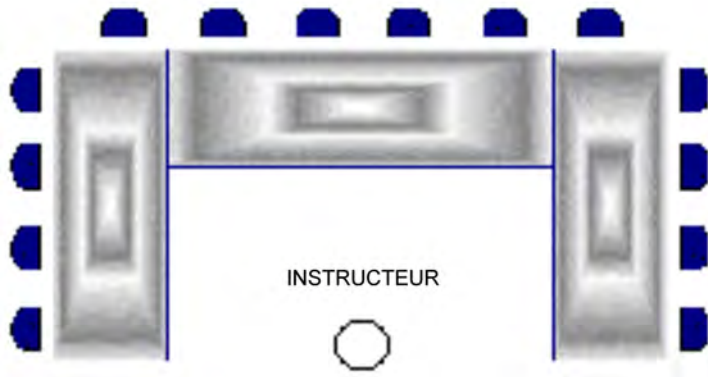

E. Jenson, Super Teaching: Mastering Strategies for Building Trainee Success, The Brain Store Inc. (page 109)

Figure 9-6-7 Disposition en U

- **Disposition en chevron.** Elle se retrouve le plus couramment dans les salles de style auditorium et peut recevoir des groupes nombreux.

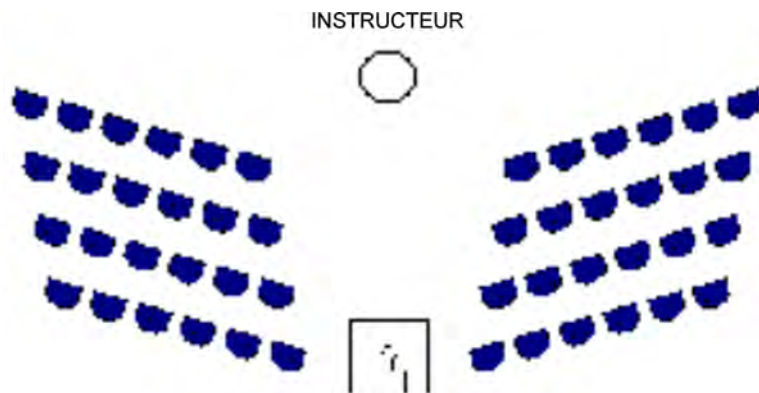

E. Jenson, Super Teaching: Mastering Strategies for Building Trainee Success, The Brain Store Inc. (page 109)

Figure 9-6-8 Disposition en chevron

- **Disposition en fer à cheval.** On peut l'utiliser quand on est en présence de deux groupes. Elle est bien indiquée pour les débats et les activités en classe.

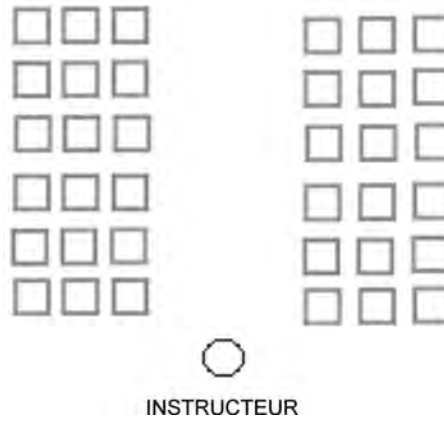

E. Jenson, Super Teaching: Mastering Strategies for Building Trainee Success, The Brain Store Inc. (page 109)

Figure 9-6-9 Disposition en fer à cheval

- **Disposition en demi-cercle.** Elle permet à l'instructeur de bien voir les cadets.

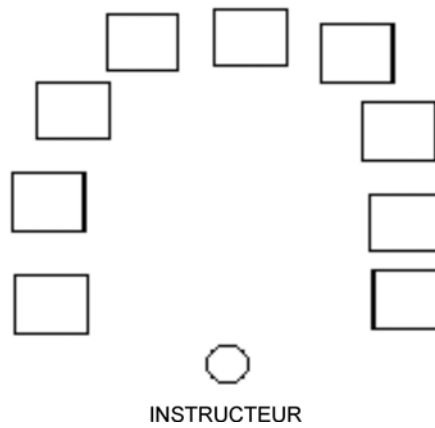

E. Jenson, Super Teaching: Mastering Strategies for Building Trainee Success, The Brain Store Inc. (page 109)

Figure 9-6-10 Disposition en demi-cercle

- **Disposition en ligne.** Elle offre une meilleure vue de front du groupe et permet d'avoir une classe moins profonde.

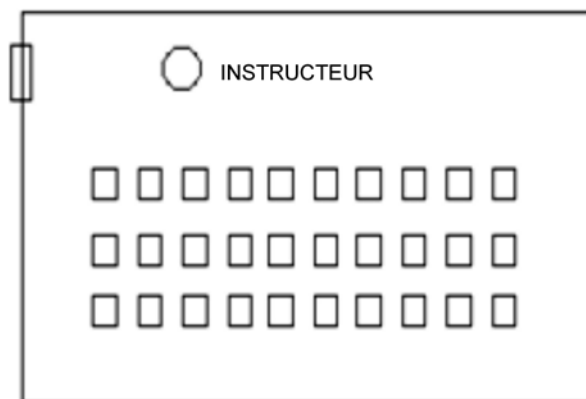

E. Jenson, Super Teaching: Mastering Strategies for Building Trainee Success, The Brain Store Inc. (page 109)

Figure 9-6-11 Disposition en ligne

CONFIRMATION DU POINT D'ENSEIGNEMENT 2

QUESTIONS

- Q1. De quoi l'instructeur doit-il tenir compte lorsqu'il choisit un endroit pour enseigner une leçon?
- Q2. Pourquoi est-il important de disposer d'un endroit propre pour la leçon?
- Q3. Donner trois exemples de dispositions de sièges.

RÉPONSES ANTICIPÉES

- R1. Lors du choix d'un endroit pour la leçon, l'instructeur doit tenir compte des éléments suivants :
- le type d'instruction à donner (p. ex., connaissances générales des cadets par opposition à la navigation);
 - les activités décrites dans le guide pédagogique;
 - la taille du groupe à instruire;
 - les dimensions du lieu;
 - l'éclairage du lieu;
 - la ventilation du lieu;
 - la convenance de l'emplacement en ce qui concerne les bruits pouvant causer une distraction;
 - la convenance de l'emplacement en ce qui concerne l'utilisation d'aides visuelles.
- R2. Les cadets s'apercevront vite qu'un secteur est désordonné et ils seront distraits avant même que la classe ne débute.
- R3. Voici des exemples de dispositions de sièges :
- la disposition en U;
 - la disposition en chevron;
 - la disposition en fer à cheval;
 - la disposition en demi-cercle;
 - la disposition en ligne.

Point d'enseignement 3

Décrire le format du plan de leçon

Durée : 10 min

Méthode : Exposé interactif

FORMAT DU PLAN DE LEÇON

Le plan de leçon est une façon pour l'instructeur d'organiser la leçon et de résumer les renseignements contenus dans la description de leçon et le GP et leurs idées personnelles. Les plans de leçon donnent un ensemble d'indications détaillées pour enseigner une ou plusieurs périodes d'instruction.

Le plan de leçon est structuré comme suit :

Partie	Objectif
1. Introduction	Stimuler l'intérêt et la motivation des cadets.
2. Corps de la leçon	Présenter et expliquer chaque PE.
3. Confirmation d'apprentissage de fin de leçon	Confirmer que les cadets ont bien compris la leçon.
4. Conclusion	Résumer les points importants et mentionner les leçons à venir.

Introduction

L'introduction est la première interaction verbale de l'instructeur avec les cadets. Elle doit capter leur attention. L'introduction d'un plan de leçon doit comporter les éléments suivants :

- **Quoi.** Qu'est-ce que les cadets doivent être en mesure d'accomplir à la fin de la leçon?
- **Où.** Description d'où et comment la leçon s'intègre dans le programme des cadets.
- **Pourquoi.** Pourquoi est-il important que les cadets atteignent les objectifs?



Lire les paragraphes Objectifs et Importance dans le GP pour avoir de l'information sur la façon de rédiger l'introduction du plan de leçon.

Corps de la leçon

Le corps du plan de leçon comporte la matière présentée, expliquée et appuyée. Chaque PE oriente l'instructeur et les cadets.

Chaque PE de la leçon comprend les sections suivantes :

- **Introduction.** Présente brièvement la matière à enseigner durant le PE.
- **Méthode d'enseignement.** Indique la méthode d'enseignement qui a été choisie pour le PE.
- **Contenu de la leçon.** Présente le contenu du PE dans un ordre clair et logique, en allant du facile au difficile, du connu à l'inconnu, et du simple au complexe.
- **Confirmation.** Questions orales, jeux, jeux de rôle, activités en classe ou activités pratiques. Les GP donnent des suggestions sur la façon de confirmer l'apprentissage des PE. Les instructeurs peuvent utiliser ces suggestions ou décider de leur propre façon de confirmer l'apprentissage.

Confirmation d'apprentissage de fin de leçon

Le plan de leçon doit décrire les procédures à suivre pour confirmer l'apprentissage du PE. Les confirmations de fin de leçon permettent de s'assurer que les cadets ont bien compris la leçon et de déceler les lacunes de rendement pour pouvoir les corriger.

Les activités de confirmation d'apprentissage sont basées sur les objectifs de la leçon. La confirmation de fin de leçon peut prendre la forme de questions orales, de jeux, de jeux de rôle, d'activités en classe ou d'activités pratiques. Les GP donnent des suggestions sur la façon dont peut se dérouler les confirmations de fin de leçon. Les instructeurs peuvent utiliser ces suggestions ou décider de leur propre façon de confirmer l'apprentissage.

Conclusion

La conclusion d'une leçon résume les points importants et fait le lien entre ceux-ci et les leçons à venir et leur utilité.

Récapitulation des points importants et des lacunes. La récapitulation sert à réviser les principaux PE. Le détail de la récapitulation est déterminé par les objectifs de la leçon et les résultats de la confirmation de fin de leçon des cadets. Si les cadets ont atteint les objectifs, la récapitulation peut être brève. Si, par contre, ils ont éprouvé certaines difficultés, l'instructeur doit identifier ces difficultés à ce stade et indiquer la façon de les régler.

Énoncé de remotivation. L'énoncé de remotivation réaffirme l'importance de la leçon (le « pourquoi ») et remotive les cadets. L'instructeur doit également saisir cette occasion pour informer les cadets sur toutes les précautions à prendre lorsqu'ils mettront en pratique leurs connaissances et leur donner un aperçu de la leçon suivante.



Lire le paragraphe Observations finales dans le GP pour avoir de l'aide sur la façon de rédiger la conclusion du plan de leçon.

CONFIRMATION DU POINT D'ENSEIGNEMENT 3

QUESTIONS

- Q1. Nommer les quatre parties du plan de leçon.
- Q2. Quelles sont les trois questions auxquelles doit répondre l'introduction?
- Q3. Nommer les quatre sections d'un point d'enseignement.

RÉPONSES ANTICIPÉES

- R1. Les quatre parties du plan de leçon sont :
- l'introduction;
 - le corps;
 - la confirmation de fin de leçon;
 - la conclusion.
- R2. Les trois questions auxquelles doit répondre l'introduction sont :
- quoi,
 - où,
 - pourquoi.
- R3. Les quatre sections d'un point d'enseignement sont :
- l'introduction;
 - la méthode d'enseignement,
 - le contenu de la leçon,
 - la confirmation d'apprentissage.

Point d'enseignement 4**Superviser les cadets et leur donner de l'aide pendant qu'ils planifient une leçon**

Durée : 25 min

Méthode : Activité pratique

Dans l'OCOM M309.07 (Enseigner une leçon de 15 minutes, section 7), les cadets doivent enseigner une leçon en utilisant un plan de leçon, une aide didactique et la méthode d'instruction appropriée. Le plan de leçon établi dans cet OCOM sera utilisé pour enseigner cette leçon.



Remettre à chaque cadet le plan de leçon vierge qui se trouve à l'annexe L et la liste de contrôle du plan de leçon qui se trouve à l'annexe M.



Quand ils commenceront à remplir le plan de leçon, les cadets devront connaître l'information à inscrire dans les deux colonnes qui n'ont pas été mentionnées dans le PE précédent.

Le temps. Cette colonne rappelle à l'instructeur la durée à prévoir pour chaque section de la leçon.

Remarques. L'instructeur peut inscrire dans cette colonne des informations, comme le moment de distribuer un document de cours ou de transmettre une information spéciale à la classe ou de l'information sur une activité de confirmation.

INSTRUCTIONS ET RAPPELS

PLAN DE LEÇON		
OCOM :		Titre de l'OCOM :
Instructeur :	Lieu :	Durée totale : min
DURÉE	INTRODUCTION	REMARQUES
3 min	Quoi : Où : Pourquoi :	Distribuer maintenant les documents de cours
DURÉE	CORPS	REMARQUES
10 min	PE 1 Méthode d'enseignement : PE 1 :	Utiliser maintenant une analogie
DURÉE PRÉVUE		

Directeur des cadets 3, 2008, Ottawa, Ontario, Ministère de la Défense nationale

Figure 9-6-12 Plan de leçon

ACTIVITÉ

OBJECTIF

L'objectif de cette activité est de permettre aux cadets de planifier une leçon de 15 minutes.

RESSOURCES

- la liste des sujets approuvés pour une leçon de 15 minutes qui se trouve à l'annexe M,
- les guides pédagogiques et les descriptions de leçon modifiés qui se trouvent aux annexes N à AB.

DÉROULEMENT DE L'ACTIVITÉ

S.O.

INSTRUCTIONS SUR L'ACTIVITÉ

1. Demander à chaque cadet de choisir un sujet dans la liste de sujets approuvés pour une leçon de 15 minutes.
2. Demander aux cadets de se servir de la description de leçon et du PG associés au sujet qu'ils ont choisi pour les aider à rédiger leur plan de leçon. Les cadets doivent être en mesure d'enseigner la leçon qu'ils ont choisie dans le cadre de l'OCOM M309.07 (Enseigner une leçon de 15 minutes, section 7).
3. Circuler dans la salle pour faciliter l'activité et aider les cadets au besoin.



S'assurer que les cadets font appel à toutes les ressources dont ils ont besoin pour enseigner leur leçon.

MESURES DE SÉCURITÉ

S.O.

CONFIRMATION DU POINT D'ENSEIGNEMENT 4

La participation des cadets à l'activité servira de confirmation de l'apprentissage de ce PE.

CONFIRMATION DE FIN DE LEÇON

Le fait de rédiger un plan de leçon servira de confirmation de l'apprentissage de cette leçon.

CONCLUSION

DEVOIR/LECTURE/PRATIQUE

Les cadets doivent être prêts à enseigner leur leçon au début de l'OCOM M309.07 (Enseigner une leçon de 15 minutes, section 7).

MÉTHODE D'ÉVALUATION

Cet OCOM est évalué conformément aux instructions de l'A-CR-CCP-703/PG-002, chapitre 3, annexe B, COREN de l'OREN 309.

OBSERVATIONS FINALES

La recherche du contenu de leçon, la préparation de l'endroit de la leçon et la planification de la leçon sont des étapes essentielles à la préparation d'une période d'instruction. La préparation d'un endroit pour la leçon donne le ton de la leçon à enseigner, et un plan de leçon bien rédigé apporte structure et organisation, guide l'instructeur dans chaque étape de la leçon et assure que tous les renseignements essentiels sont donnés.

COMMENTAIRES/REMARQUES À L'INSTRUCTEUR

L'OCOM M309.06 (Planifier une leçon) doit être enseigné au moins une semaine avant l'OCOM M309.07 (Enseigner une leçon de 15 minutes, section 7).

L'OCOM C309.02 (Planifier une leçon, section 9) peut être prévu comme temps additionnel au présent OCOM.

DOCUMENTS DE RÉFÉRENCE

- | | |
|--------|---|
| A1-042 | A-P9-050-000/PT-005 Directeur - Politique d'instruction et d'éducation. (2001). <i>Système de l'instruction individuelle et de l'éducation des Forces canadiennes</i> (vol. 5). Ottawa, Ontario, Ministère de la Défense nationale. |
| C1-133 | (ISBN 0-9695066-2-7) Bender, P. (2000). <i>Secrets of Power Presentations</i> . Toronto, Ontario, The Achievement Group. |
| C1-140 | (ISBN 1-890460-02-8) Jenson, E. (1999). <i>Super Teaching: Mastering Strategies for Building Trainee Success</i> . San Diego, Californie, The Brain Store Inc. |

CETTE PAGE EST INTENTIONNELLEMENT LAISSÉE EN BLANC



INSTRUCTION COMMUNE
ÉTOILE ARGENT
GUIDE PÉDAGOGIQUE



SECTION 7

OCOM M309.07 – ENSEIGNER UNE LEÇON DE 15 MINUTES

Durée totale :

90 min

PRÉPARATION

INSTRUCTIONS PRÉALABLES À LA LEÇON

Les ressources nécessaires à l'enseignement de cette leçon sont énumérées dans la description de leçon qui se trouve dans l'A-CR-CCP-703/PG-002, chapitre 4. Les utilisations particulières de ces ressources sont indiquées tout au long du guide pédagogique, notamment au PE pour lequel elles sont requises.

Réviser le contenu de la leçon pour se familiariser avec la matière avant d'enseigner la leçon.

Photocopier le Formulaire d'évaluation sur les techniques d'instruction qui se trouve à l'annexe AC, pour chaque cadet.

S'assurer de la disponibilité de toutes les ressources demandées par les cadets.

DEVOIR PRÉALABLE À LA LEÇON

S.O.

APPROCHE

Une activité pratique a été choisie pour cette leçon, parce que c'est une façon interactive de permettre aux cadets de perfectionner les techniques d'enseignement dans un environnement sécuritaire et contrôlé.

INTRODUCTION

RÉVISION

S.O.

OBJECTIFS

À la fin de cette leçon, le cadet devrait avoir enseigné une leçon de 15 minutes à l'aide d'un plan de leçon, d'une méthode d'instruction et d'une aide didactique appropriée.

IMPORTANCE

Il est important que les cadets enseignent une leçon de 15 minutes, puisque cela leur donnera l'occasion de pratiquer les techniques d'instruction auprès de leurs pairs et de recevoir des commentaires qui les aideront à acquérir davantage d'assurance.

Point d'enseignement 1**Demander aux cadets d'enseigner une leçon de
15 minutes**

Durée : 85 min

Méthode : Activité pratique

ACTIVITÉ**OBJECTIF**

L'objectif de cette activité est de permettre aux cadets d'enseigner une leçon de 15 minutes auprès de leurs pairs, à l'aide d'un plan de leçon, d'une méthode d'instruction et d'une aide didactique appropriée.

RESSOURCES

- du matériel de présentation (p. ex., tableau blanc, tableau de papier, rétroprojecteur) approprié à la salle de classe et au secteur d'entraînement,
- un formulaire d'évaluation sur les techniques d'instruction.

DÉROULEMENT DE L'ACTIVITÉ

S.O.

INSTRUCTIONS SUR L'ACTIVITÉ

1. Demander aux cadets de remettre une copie de leur plan de leçon à l'évaluateur.
2. Déterminer l'ordre dans lequel les cadets enseigneront leur leçon.
3. Demander à un cadet de préparer la classe ou le secteur d'entraînement pour sa leçon.
4. Demander à un cadet d'enseigner une leçon de 15 minutes à l'aide d'un plan de leçon déjà rédigé, d'une méthode d'instruction et d'une aide didactique appropriée (préparés à l'OCOM M309.06 [Planifier une leçon, section 6]).
5. Évaluer la leçon enseignée par le cadet en utilisant le Formulaire d'évaluation des techniques d'instruction.
6. Une fois la leçon terminée, donner des commentaires au cadet.
7. Répéter les étapes 3. à 6. jusqu'à ce que tous les cadets aient enseigné une leçon.



Le Formulaire d'évaluation des techniques d'instruction qui se trouve à l'annexe AC est utilisé pour donner des commentaires sur la leçon enseignée par le cadet et pour présenter au cadet le type d'évaluation des techniques d'instruction qu'il recevra lors de son instruction de niveau d'étoile à venir. Les sections grises du formulaire sont celles qui s'appliquent au COREN 309 (p. ex., la norme pour réussir l'OREN 309). Les autres sections du formulaire ne servent qu'aux fins d'évaluation de l'apprentissage, c'est-à-dire donner des commentaires au cadet pour qu'il puisse améliorer ses compétences.

8. Donner une rétroaction aux cadets en leur faisant des commentaires qui soulignent :
 - (a) les pratiques exemplaires;
 - (b) les tendances générales et les principaux points à améliorer;

- (c) la remotivation, en mettant l'accent sur l'effort et les réalisations du groupe.



Si le groupe de cadets est nombreux, former de petits groupes et demander l'aide d'autres instructeurs pour l'évaluation et les commentaires.

MESURES DE SÉCURITÉ

S.O.

CONFIRMATION DU POINT D'ENSEIGNEMENT 1

La participation des cadets à cette activité servira de confirmation de l'apprentissage de ce PE.

CONFIRMATION DE FIN DE LEÇON

L'enseignement d'une leçon de 15 minutes par les cadets servira de confirmation de l'apprentissage de cette leçon.

CONCLUSION

DEVOIR/LECTURE/PRATIQUE

S.O.

MÉTHODE D'ÉVALUATION

Cet OCOM est évalué conformément aux instructions de l'A-CR-CCP-703/PG-002, chapitre 3, COREN 309.

OBSERVATIONS FINALES

La pratique des techniques d'instruction auprès de leurs pairs permet au cadet de perfectionner les compétences nécessaires pour devenir un instructeur compétent tout en acquérant davantage d'assurance et un sentiment d'accomplissement.

COMMENTAIRES/REMARQUES À L'INSTRUCTEUR

Du temps additionnel pour cet OCOM est disponible à l'OCOM C309.03 (Enseigner une leçon de 15 minutes, section 10).

DOCUMENTS DE RÉFÉRENCE

A0-055 A-P9-050-000/PT-006 Directeur - Politique d'instruction et d'éducation. (2002). *Système de l'instruction individuelle et de l'éducation des Forces canadiennes* (vol 6). Ottawa, Ontario, Ministère de la Défense nationale.

CETTE PAGE EST INTENTIONNELLEMENT LAISSÉE EN BLANC



INSTRUCTION COMMUNE

ÉTOILE ARGENT

GUIDE PÉDAGOGIQUE



SECTION 8

OCOM C309.01 – DONNER UN EXPOSÉ ORAL D'UNE MINUTE

Durée totale :

60 min

PRÉPARATION

INSTRUCTIONS PRÉALABLES À LA LEÇON

Les ressources nécessaires à l'enseignement de cette leçon sont énumérées dans la description de leçon qui se trouve dans l'A-CR-CCP-703/PG-002, chapitre 4. Les utilisations particulières de ces ressources sont indiquées tout au long du guide pédagogique, notamment au PE pour lequel elles sont requises.

Réviser le contenu de la leçon pour se familiariser avec la matière avant d'enseigner la leçon.

Photocopier la liste des sujets qui se trouve à l'annexe AD et le formulaire de rétroaction de l'exposé oral qui se trouve à l'annexe AE, pour chaque cadet.

DEVOIR PRÉALABLE À LA LEÇON

S.O.

APPROCHE

La discussion de groupe a été choisie pour le PE 1, parce qu'elle permet aux cadets d'interagir avec leurs pairs et de partager leurs connaissances, leurs expériences, leurs opinions et leurs sentiments au sujet de l'art oratoire.

L'exposé interactif a été choisi pour le PE 2 car il permet à l'instructeur d'expliquer les attentes d'un exposé oral d'une minute effectué par les cadets.

Une activité pratique a été choisie pour le PE 3, parce que c'est une façon interactive d'aider les cadets à développer leurs habiletés en art oratoire dans un environnement sécuritaire et contrôlé.

INTRODUCTION

RÉVISION

Réviser l'OCOM M309.03 (Décrire les techniques d'art oratoire, section 3)

OBJECTIFS

À la fin de cette leçon, le cadet doit avoir donné un exposé oral d'une minute.

IMPORTANTANCE

Il est important que les cadets pratiquent les techniques d'art oratoire parce que cela les aidera à développer les compétences nécessaires pour présenter de l'information et leur donnera l'assurance dont ils ont besoin pour parler en public.

Point d'enseignement 1

Réviser les techniques d'art oratoire

Durée : 15 min

Méthode : Discussion de groupe

CONNAISSANCES PRÉALABLES



L'objectif d'une discussion de groupe est d'obtenir les renseignements ci-après auprès du groupe, à l'aide des conseils pour répondre aux questions ou animer la discussion, et des questions suggérées fournies.

ÉLÉMENTS DU CONTRÔLE DE LA VOIX

Le contrôle de la voix est l'un des outils de communication les plus importants et efficaces. La capacité de contrôler sa voix pour communiquer efficacement et d'insister sur l'information importante est une compétence fondamentale à utiliser lorsqu'on s'adresse à un auditoire.

La hauteur. La hauteur désigne la hauteur, élevée ou basse, de la voix. Un changement dans la hauteur n'ajoute habituellement rien de plus à un message. Toutefois, il attire l'attention de l'auditoire et contribue à faire participer les gens.

Le ton. Le ton est la qualité du son de la voix. Les communicateurs efficaces changent souvent le ton de leur voix pour insister sur un mot ou une phrase dans le but de communiquer une émotion ou une conviction.



Son monotone. Son ne présentant aucun changement dans la hauteur ou le ton.

Volume. Le volume désigne la puissance sonore ou l'ampleur du ton. Un changement dans le volume représente souvent un accent mis sur une phase ou un point particulier. Les facteurs ambiants comme le bruit extérieur et la grandeur de la salle doivent être pris en considération pour s'assurer que l'auditoire entend bien le message communiqué.

Débit. Le débit désigne la vitesse à laquelle les mots sont prononcés. Un débit trop rapide ou trop faible peut déconcentrer l'auditoire. Pour communiquer, il est important d'adopter un débit qui permette à l'auditoire de comprendre chaque mot prononcé.

Pause. La pause désigne un temps d'arrêt dans le discours ou la lecture. Elle constitue un élément important du processus de communication. La pause donne à l'auditoire l'occasion d'assimiler ce qui a été dit et de poser des questions. La pause est aussi un moyen efficace d'annoncer un changement de sujet ou un point important.

Articulation. L'articulation désigne la prononciation claire et distincte d'un mot. Il est important de bien prononcer et articuler les mots pour que l'auditoire comprenne le message communiqué.

ÉLÉMENTS DE LA PRÉSENCE PHYSIQUE

On estime que 93 % de la signification d'un message viennent de la communication non verbale et seulement 7 % viennent des mots. Le fait d'être conscient de sa propre présence physique et de ses effets sur le message communiqué est un élément important de l'art oratoire.

Langage corporel

Le langage corporel ou la communication non verbale est le processus par lequel on communique au moyen d'expressions ou de gestes, conscients ou inconscients. Le fait de comprendre que le langage corporel a une incidence sur la façon dont le message est reçu et interprété est un outil important pour communiquer efficacement.

Expressions faciales. La communication non verbale, notamment par les yeux, les sourcils et la bouche, contribue au sens global d'un message à hauteur de 93 %. Les mouvements des yeux, des sourcils et de la bouche peuvent donner un nombre infini d'expressions qui complètent les paroles. Il est important que les expressions faciales concordent avec le ton du message communiqué afin de souligner ce qui est important et de rendre les paroles crédibles. Le sourire est l'expression faciale la plus importante. Il ajoute de la sincérité au message ainsi qu'une touche de sympathie à la personne qui s'adresse à l'auditoire.

Contact visuel. Le maintien du contact visuel est un moyen efficace pour retenir l'attention de l'auditoire et susciter son intérêt. Faire une pause de deux ou trois secondes sur chaque membre de l'auditoire lui donnera l'impression qu'il participe à une conversation seul à seul. Il est important de regarder l'ensemble de la salle et de la balayer de gauche à droite, et de l'avant à l'arrière.

Gestes. Des mouvements de mains, de bras et d'épaules peuvent être combinés en une grande diversité de gestes pouvant aider à rehausser la signification du message. Les communicateurs efficaces laissent leurs mains et bras bouger naturellement pour les aider à souligner l'importance d'un message et y communiquer une émotion. Il est important de ne pas pointer le doigt directement vers les membres de l'auditoire ou de faire des gestes qui pourraient les déconcentrer.

Mouvements. Il est très important d'être conscient de ses mouvements quand on s'adresse à un auditoire. Ils retiendront l'attention et l'intérêt de l'auditoire pour ce qui est dit. Se déplacer à l'avant de la salle, de l'avant à l'arrière et d'un côté à l'autre, peut aider l'instructeur à insister sur certains points. Par contre, des mouvements excessifs ou nerveux peuvent distraire l'auditoire et affecter la façon dont le message est reçu.



Se mettre les mains dans les poches est considéré comme un signe de nervosité ou de suffisance.

Tenue vestimentaire et comportement

Les communicateurs efficaces sont toujours conscients de leur tenue vestimentaire et de leur comportement. L'auditoire ne réagira pas de la même façon devant une personne bien habillée et professionnelle que devant une personne mal habillée et peu professionnelle.

Tenue vestimentaire. Les communicateurs efficaces portent toujours des vêtements propres, bien repassés et convenables. Une tenue indiquée pour l'événement contribue à acquérir de l'assurance en soi et de la crédibilité.

Comportement. L'auditoire sera bien plus réceptif si la personne est préparée, à l'heure, vêtue convenablement et sûre d'elle que si elle est mal préparée, en retard, mal vêtue et nerveuse. L'élément le plus important du comportement est de montrer un intérêt pour le sujet; l'auditoire s'en apercevra et sera d'autant plus intéressé par la présentation

PRÉPARATION

La préparation est l'élément le plus important de l'art oratoire. Elle contribue à acquérir de l'assurance, à contrôler sa nervosité et à augmenter ses chances de succès quand on s'adresse à un auditoire.

La préparation nécessaire à l'art oratoire passe par les étapes suivantes :

1. **Pratiquer.** Une bonne répétition aide à mémoriser le contenu, ce qui permet d'établir un meilleur contact visuel et d'avoir une plus grande liberté de mouvement lorsqu'on s'adresse à un auditoire. La mémorisation de l'introduction et de la conclusion constituent les deux éléments les plus importants : une bonne introduction permet d'acquérir de l'assurance et attire l'attention de l'auditoire, alors qu'une bonne conclusion contribue à laisser une impression durable sur l'auditoire. Si possible, pratiquer devant un petit groupe, parler à voix haute durant la pratique individuelle et toujours se tenir debout durant les pratiques.
2. **Contrôler sa nervosité.** Il est normal de se sentir nerveux avant d'adresser la parole à un groupe. Cette nervosité peut souvent être bénéfique si elle est bien canalisée. Les moyens suivants peuvent aider à contrôler sa nervosité :
 - (a) **Disposition de la salle.** Se familiariser avec la disposition de la salle avant de prendre la parole.
 - (b) **Matériel.** S'assurer que ses notes, documents de cours et matériel de présentation sont bien organisés.
 - (c) **Équipement.** S'assurer que l'équipement dont on se servira est en bon état de fonctionnement et qu'il est prêt à être utilisé.
 - (d) **Exercice.** Passer du temps à réviser ses notes et à répéter le contenu.
 - (e) **Attitude.** Faire son entrée en souriant et en arborant une attitude positive et confiante.
 - (f) **Respiration.** Prendre une grande respiration avant de faire son entrée. Ralentir son débit, au besoin, et respirer du diaphragme, et non de la poitrine.
3. **Repérer un visage familier.** En se déplaçant en avant de l'auditoire, repérer un visage familier. Si l'on établit un contact visuel avec un visage familier au moment de prendre la parole, on acquerra de l'assurance pendant l'introduction et on réussira, par conséquent, à mieux communiquer son message à l'auditoire.

DISCUSSION DE GROUPE



CONSEILS POUR RÉPONDRE AUX QUESTIONS OU ANIMER UNE DISCUSSION

- Établir les règles de base de la discussion, p. ex. : tout le monde doit écouter respectueusement; ne pas interrompre; une seule personne parle à la fois; ne pas rire des idées des autres; vous pouvez être en désaccord avec les idées, mais pas avec la personne; essayez de comprendre les autres, de la même façon que vous espérez qu'ils vous comprennent, etc.
- Asseoir le groupe dans un cercle et s'assurer que tous les cadets peuvent se voir mutuellement.
- Poser des questions qui incitent à la réflexion; en d'autres mots, éviter les questions à répondre par oui ou par non.
- Gérer le temps en veillant à ce que les cadets ne débordent pas du sujet.
- Écouter et répondre de façon à exprimer que le cadet a été entendu et compris. Par exemple, paraphraser les idées des cadets.
- Accorder suffisamment de temps aux cadets pour répondre aux questions.
- S'assurer que chaque cadet a la possibilité de participer. Une solution est de circuler dans le groupe et de demander à chaque cadet de donner une brève réponse à la question. Permettre aux cadets de passer leur tour, s'ils le souhaitent.
- Préparer des questions supplémentaires à l'avance.

QUESTIONS SUGGÉRÉES

- Q1. Comment peut-on varier sa voix pour entretenir l'intérêt de la classe?
- Q2. Quelle incidence la présence physique a-t-elle sur la façon dont le message est reçu?
- Q3. Nommer l'un des éléments les plus importants du comportement.
- Q4. Donner des façons de contrôler sa nervosité.



D'autres questions et réponses seront soulevées au cours de la discussion de groupe. La discussion de groupe ne doit pas se limiter uniquement aux questions suggérées.



Renforcer les réponses proposées et les commentaires formulés pendant la discussion de groupe, en s'assurant que tous les aspects du point d'enseignement ont été couverts.

Point d'enseignement 2**Expliquer les attentes d'un exposé oral d'une minute**

Durée : 10 min

Méthode : Exposé interactif

CE QU'ON ATTEND DE L'EXPOSÉ ORAL D'UNE MINUTE

On s'attend à ce que l'exposé oral d'une minute permette au cadet de pratiquer les compétences suivantes :

1. utiliser les techniques d'art oratoire pour communiquer des idées;
2. adresser la parole à un groupe de pairs, de façon claire et avec confiance.

Directives

1. Chaque cadet doit donner un exposé oral d'une minute sur un sujet choisi dans la liste qui se trouve à l'annexe AD.
2. Chaque cadet est autorisé à utiliser une feuille de papier d'au plus 8 ½ sur 11 pouces pour prendre des notes. Les cadets ne sont pas autorisés à lire leur exposé à partir de leurs notes.
3. Les cadets ne doivent recevoir aucune aide durant leur exposé, autre que le signal donné par le chronomètreur.
4. Les cadets recevront des commentaires au moyen du formulaire de rétroaction qui se trouve à l'annexe AE. Cette rétroaction doit souligner de façon positive les forces et les points à améliorer du cadet.
5. Du matériel, comme un podium, un rétroprojecteur ou des tableaux de papier, doit être mis à la disposition (dans la mesure du possible) du cadet, s'il en a fait la demande avant l'exposé.
6. Quelqu'un doit chronométrer le cadet et l'aviser quant la durée d'une minute est presque écoulée.



Remettre la liste des sujets qui se trouve à l'annexe AD et demander aux cadets de choisir le sujet dont ils parleront.

Remettre à chaque cadet une copie du Formulaire de rétroaction de l'exposé oral qui se trouve à l'annexe AE et discuter de la façon dont il sera utilisé.

CONFIRMATION DU POINT D'ENSEIGNEMENT 2

QUESTIONS

- Q1. Quel est le but de l'exposé oral d'une minute?
- Q2. À quel moment le matériel nécessaire pour l'exposé doit-il être demandé?

RÉPONSES ANTICIPÉES

- R1. Pratiquer les compétences d'art oratoire en parlant de façon claire et avec confiance.
- R2. Avant l'exposé.

Point d'enseignement 3**Diriger une activité où les cadets doivent donner un exposé oral d'une minute**

Durée : 25 min

Méthode : Activité pratique



Cette activité doit être planifiée pour une soirée d'instruction distincte des PE 1 et 2 pour donner l'occasion aux cadets de préparer leur exposé oral.

ACTIVITÉ**OBJECTIF**

L'objectif de cette activité est de permettre aux cadets de donner un exposé oral d'une minute.

RESSOURCES

- du matériel de présentation (p. ex., tableau blanc, tableau de papier, rétroprojecteur) approprié à la salle de classe et au secteur d'entraînement,
- autre matériel de présentation demandé par les cadets,
- le formulaire de rétroaction de l'exposé oral.

DÉROULEMENT DE L'ACTIVITÉ

S.O.

INSTRUCTIONS SUR L'ACTIVITÉ

Pendant l'activité :

- utiliser le formulaire de rétroaction de l'exposé oral qui se trouve à l'annexe AE pour noter des commentaires sur les forces et les points à améliorer du cadet;
- s'assurer que le matériel de présentation demandé est disponible avant de commencer l'activité;
- s'assurer qu'une personne chronomètre le cadet pour l'aviser que la durée d'une minute est presque écoulée. Si les cadets dépassent le temps alloué, le noter dans le formulaire de rétroaction. Il serait plus dommageable de leur couper la parole brusquement que de leur donner une rétroaction négative.

1. Informer les cadets sur ce qui suit :
 - (a) chaque cadet doit donner un exposé oral d'une minute sur un sujet choisi;
 - (b) chaque cadet est autorisé à utiliser une feuille de papier d'au plus 8 ½ sur 11 pouces pour prendre des notes. Les cadets ne sont pas autorisés à lire leur exposé à partir de leurs notes;
 - (c) Aucune aide ne sera fournie.
2. déterminer l'ordre dans lequel les cadets donneront leur exposé;

3. demander à chaque cadet de donner un exposé. À la fin de celui-ci, donner des commentaires au cadet individuellement en utilisant le formulaire de rétroaction de l'exposé oral. Demander au prochain cadet de se préparer pour son exposé pendant que l'entrevue de rétroaction individuelle se déroule.



Voici les directives à suivre pour réaliser l'entrevue de rétroaction individuelle :

1. réaliser l'entrevue dans un endroit privé;
2. mettre le cadet à l'aise;
3. lui demander ce qu'il pense de sa performance;
4. lui demander ce qui a bien été, selon lui; discuter de deux points positifs concernant son exposé;
5. lui demander ce qu'il améliorerait dans son exposé; discuter de deux points à améliorer;
6. terminer l'entrevue de rétroaction sur une note positive.

La rétroaction positive est essentielle et devrait tenir compte du fait qu'il s'agit peut-être de la première fois que le cadet donne un exposé oral préparé devant un groupe.

4. poursuivre jusqu'à ce que tous les cadets aient eu l'occasion de donner leur exposé;
5. résumer les points de rétroaction communs au groupe et discuter de la façon d'améliorer les exposés.



Il est essentiel que les cadets terminent la leçon avec une attitude positive.

MESURES DE SÉCURITÉ

S.O.

CONFIRMATION DU POINT D'ENSEIGNEMENT 3

La participation des cadets à un exposé oral d'une minute servira de confirmation d'apprentissage de ce PE.

CONFIRMATION DE FIN DE LEÇON

La participation des cadets à un exposé oral d'une minute servira de confirmation d'apprentissage de cette leçon.

CONCLUSION

DEVOIR/LECTURE/PRATIQUE

S.O.

MÉTHODE D'ÉVALUATION

S.O.

OBSERVATIONS FINALES

La pratique des techniques d'art oratoire devant des pairs renforcera la confiance en soi et développera les compétences d'exposé oral qui sont nécessaires pour instruire les cadets.

COMMENTAIRES/REMARQUES À L'INSTRUCTEUR

La présentation du PE 3 doit être planifiée pour une soirée d'instruction distincte ultérieure à celle où les PE 1 et 2 sont donnés.

Le présent OCOM doit être donné après l'OCOM M309.03 (Décrire les techniques d'art oratoire, section 3) et avant l'OCOM M309.06 (Planifier une leçon, section 6).

DOCUMENTS DE RÉFÉRENCE

C0-192 (ISBN 0-9695066-2-7) Bender, P. (2000). *Secrets of Power Presentations*. Toronto, Ontario, The Achievement Group.

CETTE PAGE EST INTENTIONNELLEMENT LAISSÉE EN BLANC



INSTRUCTION COMMUNE
ÉTOILE ARGENT
GUIDE PÉDAGOGIQUE



SECTION 9
OCOM C309.02 – PLANIFIER UNE LEÇON

Durée totale :

60 min

AUCUN GUIDE PÉDAGOGIQUE N'EST FOURNI POUR LE PRÉSENT OCOM.

CETTE PAGE EST INTENTIONNELLEMENT LAISSÉE EN BLANC



INSTRUCTION COMMUNE
ÉTOILE ARGENT
GUIDE PÉDAGOGIQUE



SECTION 10

OCOM C309.03 – ENSEIGNER UNE LEÇON DE 15 MINUTES

Durée totale :

60 min

AUCUN GUIDE PÉDAGOGIQUE N'EST FOURNI POUR LE PRÉSENT OCOM.

CETTE PAGE EST INTENTIONNELLEMENT LAISSÉE EN BLANC



INSTRUCTION COMMUNE
ÉTOILE ARGENT
GUIDE PÉDAGOGIQUE



SECTION 11

OCOM C309.04 – IDENTIFIER LES FORMATIONS POUR L'INSTRUCTION DE L'EXERCICE MILITAIRE

Durée totale :

30 min

PRÉPARATION

INSTRUCTIONS PRÉALABLES À LA LEÇON

Les ressources nécessaires à l'enseignement de cette leçon sont énumérées dans la description de leçon qui se trouve dans l'A-CR-CCP-703/PG-002, chapitre 4. Les utilisations particulières de ces ressources sont indiquées tout au long du guide pédagogique, notamment au PE pour lequel elles sont requises.

Réviser le contenu de la leçon pour se familiariser avec la matière avant d'enseigner la leçon.

DEVOIR PRÉALABLE À LA LEÇON

S.O.

APPROCHE

L'exposé interactif a été choisi pour le PE 1 afin de présenter les formations utilisées lors d'une instruction de l'exercice militaire.

La méthode d'instruction par démonstration a été choisie pour le PE 2, parce qu'elle permet à l'instructeur de démontrer les procédures pour former un U et reformer une escouade.

INTRODUCTION

RÉVISION

S.O.

OBJECTIFS

À la fin de cette leçon, le cadet devrait avoir identifié les formations pour l'instruction de l'exercice militaire.

IMPORTANCE

Il est important que les cadets identifient les formations pour l'instruction de l'exercice militaire afin d'être en mesure de choisir la formation qui leur permettra le mieux d'enseigner la leçon. Le choix de la formation est important parce qu'il permet à tous les cadets de voir l'instructeur.

Point d'enseignement 1**Décrire les formations pour l'instruction de l'exercice militaire**

Durée : 5 min

Méthode : Exposé interactif

FORMATIONS POUR L'INSTRUCTION DE L'EXERCICE MILITAIRE

Le choix de la formation est important parce qu'il permet à tous les cadets de voir l'instructeur. Les trois formations suivantes sont recommandées : en rang, en demi-cercle et en « U ».

Formation en rang. Utilisée pour les groupes de cinq cadets ou moins qui peuvent former un seul rang.

Formation en demi-cercle. Utilisée pour les groupes de six à neuf cadets qui peuvent former deux rangs. Il n'y a pas de commandement officiel d'exercice militaire pour former un demi-cercle.

Formation en « U ». Utilisée pour les groupes de 10 cadets ou plus qui peuvent former trois rangs.

CONFIRMATION DU POINT D'ENSEIGNEMENT 1**QUESTIONS**

- Q1. Quand utilise-t-on une formation en rang?
 Q2. Quelle formation doit-on utiliser pour une escouade de deux rangs?
 Q3. À partir de combien de rangs l'escouade doit-il former un « U »?

RÉPONSES ANTICIPÉES

- R1. Avec des groupes de cinq cadets ou moins.
 R2. Formation en demi-cercle.
 R3. À partir de trois rangs.

Point d'enseignement 2**Démontrer la procédure pour former un « U » et reformer une escouade**

Durée : 20 min

Méthode : Démonstration



Les mouvements appropriés d'exercice militaire doivent être combinés à un comportement professionnel tout au long de la période d'instruction.

Observer les mouvements et corriger immédiatement les défauts lorsqu'ils se produisent.



Les majuscules désignent les commandements pour chaque mouvement.

FAÇON DE FORMER UN « U »



Avant de pouvoir former un « U », l'escouade doit être disposée en trois rangs.

La procédure suivante est utilisée pour former un « U » (voir figure 9-11-1) :

1. Au commandement FORMEZ UN « U », RANG DU CENTRE VERS LA DROITE, RANG ARRIÈRE VERS LA GAUCHE, TOUR – NEZ, les membres de l'escouade exécutent la manœuvre demandée.
2. Au commandement RANG DU CENTRE VERS LA GAUCHE-GAUCHE, RANG ARRIÈRE VERS LA DROITE-DROITE, PAS CADENCÉ – MARCHÉ, les membres de l'escouade exécutent la manœuvre demandée.
3. Le commandement MARQUEZ LE – PAS est donné lorsque la dernière personne du rang du centre et la dernière personne du rang arrière se trouvent à un pas devant le rang avant.
4. Au commandement ESCOUADE – HALTE, les membres de l'escouade exécutent la manœuvre demandée.
5. Au commandement RANG DU CENTRE VERS LA GAUCHE, RANG ARRIÈRE VERS LA DROITE, TOUR – NEZ, les membres de l'escouade exécutent la manœuvre demandée.



Si de nouveaux cadets ne connaissent pas encore les mouvements indiqués pour former un « U », les instructeurs doivent donner des instructions comme : « Rang du centre tournez vers votre droite, rang arrière tournez vers votre gauche » pour guider les cadets dans la bonne formation. L'utilisation de commandements de l'exercice militaire avec des cadets qui ne connaissent pas les mouvements à exécuter ne fera que créer une ambiance négative dans la classe.

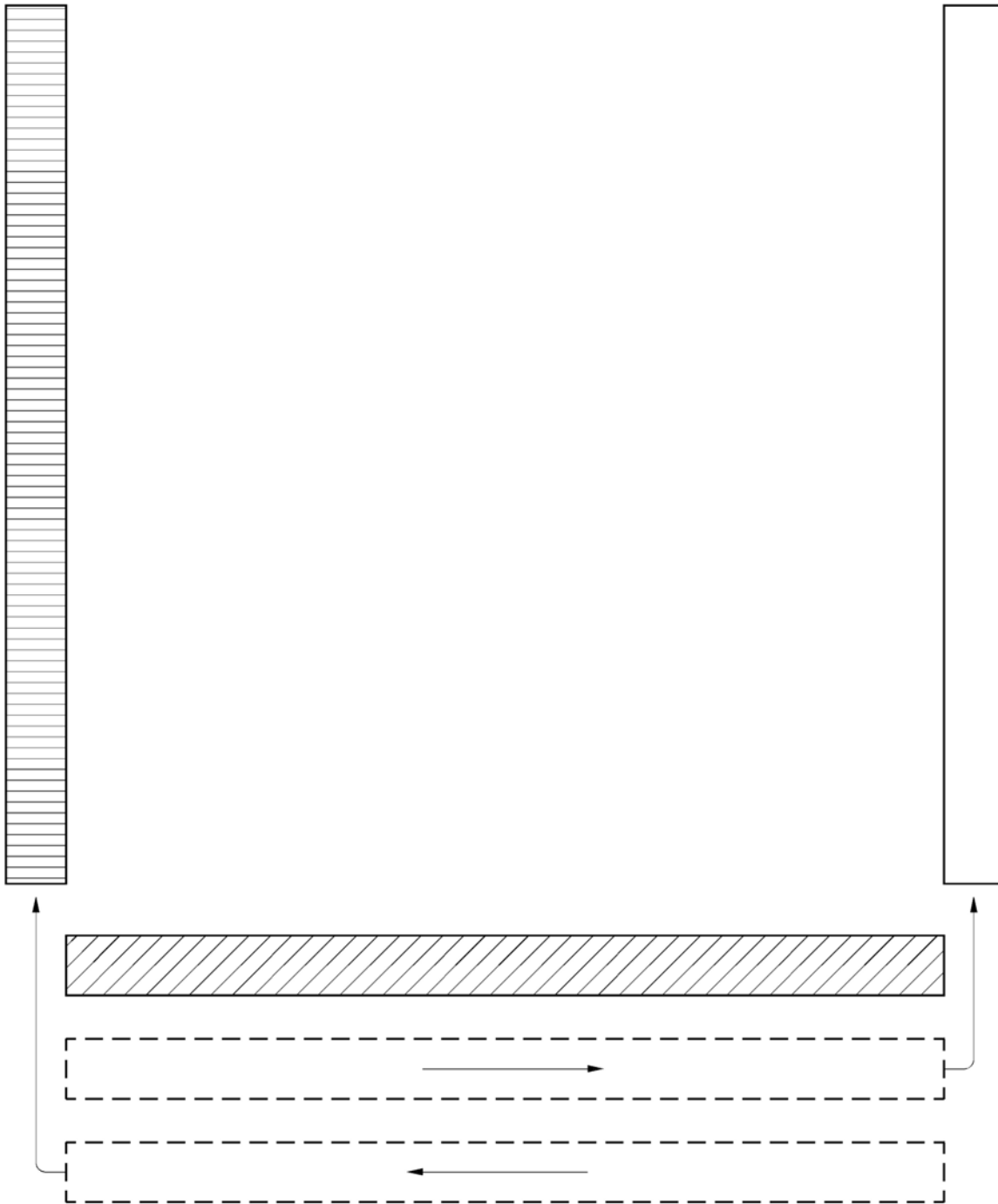

A-PD-201-000/PT-000, Manuel de l'exercice et du cérémonial des Forces canadiennes (page 3-23)

Figure 9-11-1 Formation en « U »

FAÇON DE REFORMER TROIS RANGS



La procédure inverse à celle utilisée pour former un « U » est utilisée pour reformer une escouade de trois rangs.

La procédure suivante est utilisée pour reformer trois rangs :

1. Au commandement REFORMEZ SUR TROIS RANGS, RANG DU CENTRE VERS LA GAUCHE, RANG ARRIÈRE VERS LA DROITE, TOUR – NEZ, les membres de l'escouade exécutent la manœuvre demandée.
2. Au commandement RANG DU CENTRE VERS LA DROITE-DROITE, RANG ARRIÈRE VERS LA GAUCHE-GAUCHE, PAS CADENCÉ – MARCHÉ, les membres de l'escouade exécutent la manœuvre demandée.
3. Le commandement MARQUEZ LE – PAS est donné lorsque l'escouade s'est reformée sur trois rangs.
4. Au commandement ESCOUADE – HALTE, les membres de l'escouade exécutent la manœuvre demandée.
5. Au commandement RANG DU CENTRE VERS LA DROITE, RANG ARRIÈRE VERS LA GAUCHE, TOUR – NEZ, les membres de l'escouade exécutent la manœuvre demandée.



Si le temps le permet, demander aux cadets de s'exercer à former un « U » avec leurs pairs. Simuler trois rangs pour les groupes de moins de 10 cadets.

CONFIRMATION DU POINT D'ENSEIGNEMENT 2

QUESTIONS

- Q1. Dans quelle formation doit être une escouade avant de former un U?
- Q2. Quand l'instructeur doit-il donner le commandement pour marquer le pas durant la formation en U?
- Q3. Quelle procédure doit-on utiliser pour à nouveau former trois rangs?

RÉPONSES ANTICIPÉES

- R1. En trois rangs.
- R2. La dernière personne du rang du centre et la dernière personne du rang arrière doivent se trouver à un pas devant le rang avant.
- R3. La procédure inverse pour former un U.

CONFIRMATION DE FIN DE LEÇON

QUESTIONS

- Q1. Quelles trois formations sont utilisées pour l'instruction de l'exercice militaire?
- Q2. Quelle formation doit-on utiliser pour un groupe de sept cadets?
- Q3. Combien de cadets sont nécessaires pour former un « U »?

RÉPONSES ANTICIPÉES

- R1. La formation en rang, la formation en demi-cercle et la formation en « U ».
- R2. La formation en demi-cercle.
- R3. 10 ou plus.

CONCLUSION

DEVOIR/LECTURE/PRATIQUE

S.O.

MÉTHODE D'ÉVALUATION

S.O.

OBSERVATIONS FINALES

L'instruction de l'exercice militaire requiert de l'instructeur qu'il fasse une démonstration de chaque étape du mouvement pour que les cadets voient bien ce qu'on attend d'eux. Le choix de la formation est important parce qu'il permet à tous les cadets de voir l'instructeur.

COMMENTAIRES/REMARQUES À L'INSTRUCTEUR

S.O.

DOCUMENTS DE RÉFÉRENCE

A0-002 A-PD-201-000/PT-000, Directeur - Histoire et patrimoine 3-2. (2005). *Manuel de l'exercice et du cérémonial des Forces canadiennes*. Ottawa, Ontario, Ministère de la Défense nationale.



INSTRUCTION COMMUNE
ÉTOILE ARGENT
GUIDE PÉDAGOGIQUE



SECTION 12

OCOM C309.05 – PLANIFIER UNE LEÇON D'EXERCICE MILITAIRE

Durée totale :

60 min

PRÉPARATION

INSTRUCTIONS PRÉALABLES À LA LEÇON

Les ressources nécessaires à l'enseignement de cette leçon sont énumérées dans la description de leçon qui se trouve dans l'A-CR-CCP-703/PG-002, chapitre 4. Les utilisations particulières de ces ressources sont indiquées tout au long du guide pédagogique, notamment au PE pour lequel elles sont requises.

Réviser le contenu de la leçon pour se familiariser avec la matière avant d'enseigner la leçon.

Photocopier les annexes AF à AI pour chaque cadet.

Photocopier les descriptions de leçon et les guides pédagogiques qui se trouvent aux annexes AJ à AP, au besoin.

DEVOIR PRÉALABLE À LA LEÇON

S.O.

APPROCHE

L'exposé interactif a été choisi pour les PE 1 et 2 afin de présenter la séquence d'instruction de l'exercice militaire et pour stimuler leur intérêt dans la planification d'une leçon d'exercice militaire.

Une activité pratique a été choisie pour le PE 3 pour orienter les cadets dans le processus de planification d'une leçon d'exercice militaire.

INTRODUCTION

RÉVISION

S.O.

OBJECTIFS

À la fin de cette leçon, le cadet devrait avoir identifié la séquence d'instruction de l'exercice militaire et rédigé un plan de leçon d'exercice militaire.

IMPORTANTANCE

Il est important que les cadets connaissent les éléments essentiels d'une leçon d'exercice militaire et qu'ils soient capables de rédiger un plan de leçon d'exercice militaire, parce que cela leur permettra de mieux se préparer à donner l'instruction de l'exercice militaire. Un exercice militaire bien enseigné et bien exécuté entraîne une fierté individuelle, une vivacité d'esprit, une précision et un esprit de corps.

Point d'enseignement 1

Décrire la séquence d'instruction de l'exercice militaire

Durée : 10 min

Méthode : Exposé interactif

INTRODUCTION

La leçon doit être présentée comme suit :

1. donner l'ordre à l'escouade d'adopter une formation appropriée, p. ex., le rang, le « U » ou le demi-cercle;
2. réviser la leçon précédente;
3. décrire le nouveau mouvement;
4. expliquer pourquoi il est important d'apprendre le mouvement;
5. décrire l'endroit et le moment où le mouvement sera exécuté;
6. décrire la façon dont les cadets seront évalués.

CORPS

La leçon doit être enseignée de la façon suivante :

1. faire la démonstration du mouvement au complet, en marquant la cadence;
2. expliquer le mouvement au complet;
3. faire la démonstration de la première partie du mouvement;
4. expliquer la première partie du mouvement;
5. donner à l'escouade l'occasion de poser des questions;
6. faire répéter le premier mouvement par l'escouade (collectivement, individuellement, collectivement) (voir figure 9-12-1);
7. faire la démonstration de la deuxième partie du mouvement et de chaque partie subséquente du mouvement, en suivant les étapes 3. à 6., et les expliquer;
8. exécuter deux démonstrations complètes;
9. faire répéter le mouvement au complet pendant que :
 - (a) l'instructeur marque la cadence;
 - (b) l'escouade marque la cadence;
 - (c) l'escouade compte mentalement la cadence.

FAIRE LA DÉMONSTRATION DU MOUVEMENT AU COMPLET EN CADENCE

L'instructeur doit faire la démonstration complète du mouvement de l'exercice militaire en cadence. Un instructeur adjoint de la pratique peut faire cette démonstration.

La démonstration doit être faite à partir de différents points d'observation, au besoin.

FAIRE LA DÉMONSTRATION DE LA PREMIÈRE PARTIE DU MOUVEMENT (ESCOUADE UN)

Pour faciliter l'instruction, les commandements de l'exercice militaire ont été décomposés en mouvements individuels, ou en escouade. Le ou les instructeurs doivent faire la démonstration de chaque escouade et l'expliquer.

Pour adopter la position du garde-à-vous de la position en place repos, le cadet doit faire ce qui suit :

Au commandement EN DÉCOMPOSANT, GARDE-À-VOUS, ESCOUADE – UN, fléchir le genou gauche et ramener le poids de son corps sur le pied droit.

FAIRE RÉPÉTER LE PREMIER MOUVEMENT PAR L'ESCOUADE

Faire répéter le premier mouvement par l'escouade collectivement, puis individuellement et de nouveau collectivement.

Directeur des cadets 3, 2008, Ottawa, Ontario, Ministère de la Défense nationale

Figure 9-12-1 Séquence d'instruction de l'exercice militaire

CONFIRMATION DE FIN DE LEÇON

La confirmation de fin de leçon doit respecter les critères suivants :

1. elle doit consister en l'exécution du mouvement enseigné;
2. elle doit se faire au niveau de l'escouade;
3. elle doit mettre l'accent sur tous les aspects du mouvement qui auraient causé des difficultés aux cadets pendant la leçon.

CONCLUSION

La leçon doit se résumer de la façon suivante :

1. énoncer de nouveau le mouvement enseigné et le moment ou l'endroit où il sera exécuté;
2. remotiver les cadets en :
 - (a) donnant des commentaires sur leur progrès;
 - (b) énonçant de nouveau la raison pour laquelle le mouvement d'exercice militaire appris est important.
3. décrire la prochaine leçon.

CONFIRMATION DU POINT D'ENSEIGNEMENT 1

QUESTIONS

- Q1. Décrire une action que l'instructeur doit faire pendant l'introduction d'une leçon d'exercice militaire.

Q2. Décrire la séquence de pratique des mouvements d'exercice militaire.

Q3. Que doit faire l'instructeur pendant la conclusion d'une leçon d'exercice militaire?

RÉPONSES ANTICIPÉES

R1. Au début d'une leçon d'exercice militaire, l'instructeur doit :

- (1) donner l'ordre à l'escouade d'adopter une formation appropriée;
- (2) réviser la leçon précédente;
- (3) décrire le nouveau mouvement;
- (4) expliquer pourquoi il est important de l'apprendre;
- (5) décrire l'endroit et le moment où le mouvement sera exécuté;
- (6) décrire la façon dont les cadets seront évalués.

R2. La séquence de pratique des mouvements d'exercice militaire consiste à exercer l'escouade collectivement, puis individuellement et enfin collectivement.

R3. Pendant la conclusion, l'instructeur doit :

- (1) énoncer de nouveau le mouvement enseigné et le moment ou l'endroit où il sera exécuté;
- (2) remotiver des cadets en leur donnant des commentaires sur leur progrès et en énonçant de nouveau la raison pour laquelle le mouvement doit être appris;
- (3) décrire la prochaine leçon.

Point d'enseignement 2

Réviser le processus de planification de la leçon

Durée : 10 min

Méthode : Exposé interactif



Avant le début de l'activité de planification d'une leçon d'exercice militaire, réviser le processus de planification de la leçon enseigné à l'OCOM M309.06 (Planifier une leçon, section 6), résumé ci-dessous.



Distribuer le document de cours sur le plan de leçon qui se trouve à l'annexe AF, aux cadets.

PROCESSUS DE PLANIFICATION DE LEÇON

Les Forces canadiennes utilisent l'acronyme RESOM pour établir un cadre de travail permettant à l'instructeur de rassembler et d'organiser le matériel de référence en un plan de leçon efficace et pratique.

Rassembler. À cette étape, l'instructeur recherche la matière à traiter durant la période d'instruction en utilisant des documents de cours, comme la description de leçon, le GP et les documents de référence énumérés. Dans le cas où il n'existe aucun document de cours, l'instructeur doit rechercher la matière à enseigner en se servant des documents de référence existants.

Examiner. À cette étape, l'instructeur révise tout le matériel trouvé à l'étape précédente et relève l'information qui est pertinente et actuelle.

Sélectionner. À cette étape, l'instructeur sélectionne la matière qui est pertinente à la leçon. L'instructeur choisit aussi la méthode d'instruction à employer.

Organiser. À cette étape, l'instructeur organise la matière en étapes, de manière à présenter l'information dans un ordre logique.

Maîtriser. À cette étape, l'instructeur rédige le plan de leçon.

DESCRIPTION DE LEÇON

Les descriptions de leçon se trouvent au chapitre 4 de la norme de qualification et plan (NQP). Une description de leçon comporte les deux sections suivantes : l'objectif de compétence (OCOM) et la description de leçon.

Objectif de compétence

L'OCOM représente les trois premiers paragraphes de la description de leçon et répond à trois questions :

- Qu'est-ce que le cadet devrait être capable de faire à la fin de la présente leçon?
- Dans quelles conditions le cadet doit-il exécuter la compétence?
- De quelle façon ou suivant quelle norme le cadet doit-il exécuter la compétence?

Description de leçon

La description de leçon (paragraphes 4. à 11.) contient de l'information sur :

- la matière à enseigner répartie en trois points d'enseignement;
- les méthodes d'enseignement à suivre et la raison pour laquelle elles ont été choisies;
- la durée de chaque point d'enseignement (PE);
- les documents de référence utilisés;
- le matériel d'instruction à utiliser;
- le matériel d'apprentissage à utiliser;
- les modalités de contrôle;
- les remarques à l'instructeur.

GUIDE PÉDAGOGIQUE (GP)

Le GP est utilisé conjointement avec la NQP et d'autres ressources pour donner de l'instruction. Les GP doivent être révisés conjointement avec les descriptions de leçon pour que l'instructeur puisse planifier et préparer adéquatement sa leçon. Voici les six sections d'un GP :

Préparation. Cette section donne des renseignements à l'instructeur concernant :

- les instructions préalables à la leçon;
- le devoir préalable à la leçon;
- l'approche ou la méthode d'instruction.

Introduction. Cette section donne des renseignements à l'instructeur concernant :

- la révision qui pourrait être nécessaire;

- ce que le cadet devrait être capable de faire à la fin de la présente leçon;
- la raison pour laquelle les connaissances/compétences enseignées sont importantes.

Corps. Cette section donne des renseignements à l'instructeur concernant :

- le détail des PE et de leur contenu qui sont indiqués au paragraphe 4. de la description de leçon;
- les méthodes d'enseignement suggérées;
- les boîtes d'information donnant des instructions ou des renseignements spéciaux;
- le contenu de la leçon;
- les figures;
- les activités;
- les questions ou les activités de confirmation d'apprentissage.

Conclusion. Cette section donne des renseignements à l'instructeur concernant :

- les devoirs/lectures/pratiques qu'on pourrait demander du cadet;
- la méthode d'évaluation à utiliser qui est énoncée dans la description de leçon;
- les observations finales à adresser à voix haute au cadet;
- tout commentaire/remarque supplémentaire à l'instructeur.

Documents de référence. Cette section énumère les documents de référence qui ont été utilisés pour produire la description de leçon et le guide pédagogique.

Annexes. Cette section contient les renseignements de base pour les PE, les aides didactiques existantes et l'information supplémentaire pour les activités.

CONFIRMATION DU POINT D'ENSEIGNEMENT 2

QUESTIONS

- Q1. Nommer les cinq parties du processus de planification de leçon.
- Q2. Que comprend la portion OCOM d'une description de leçon?
- Q3. Nommer les six sections d'un guide pédagogique.

RÉPONSES ANTICIPÉES

- R1. Les cinq parties du processus de planification de leçon sont : rassembler, examiner, sélectionner, organiser et maîtriser.
- R2. L'OCOM comprend de l'information comme : la matière que le cadet doit apprendre, le matériel à utiliser, la supervision et l'équipement qui seront mis à la disposition du cadet et la norme à laquelle doit satisfaire le cadet.
- R3. Les six sections d'un GP sont : la préparation, l'introduction, le corps, la conclusion, les documents de référence et les annexes.

Point d'enseignement 3**Superviser les cadets et leur donner de l'aide pendant qu'ils planifient une leçon d'exercice militaire**

Durée : 30 min

Méthode : Activité pratique

Dans l'OCOM C309.06 (Enseigner une leçon d'exercice militaire de 15 minutes, section 13), les cadets doivent être en mesure d'enseigner une leçon d'exercice militaire en utilisant un plan de leçon, la séquence d'instruction de l'exercice militaire et la formation d'exercice militaire appropriée. Le plan de leçon rédigé dans cet OCOM sera utilisé pour enseigner cette leçon d'exercice militaire.



Distribuer aux cadets le plan de leçon vierge qui se trouve à l'annexe AG et la liste de contrôle du plan de leçon d'exercice militaire qui se trouve à l'annexe AH.

ACTIVITÉ**OBJECTIF**

L'objectif de cette activité est de permettre aux cadets de planifier une leçon d'exercice militaire de 15 minutes.

RESSOURCES

- la liste des sujets approuvés pour une leçon d'exercice militaire de 15 minutes qui se trouve à l'annexe AI;
- les guides pédagogiques et les descriptions de leçon modifiés qui se trouvent aux annexes AJ à AP.

DÉROULEMENT DE L'ACTIVITÉ

S.O.

INSTRUCTIONS SUR L'ACTIVITÉ

1. Demander à chaque cadet de choisir un sujet dans la liste de sujets approuvés pour une leçon d'exercice militaire de 15 minutes.
2. Demander aux cadets de se servir de la description de leçon et du GP associés au sujet qu'ils ont choisi pour les aider à rédiger leur plan de leçon d'exercice militaire. Les cadets doivent être en mesure d'enseigner la leçon qu'ils ont choisie dans le cadre de l'OCOM C309.06 (Enseigner une leçon d'exercice militaire 15 minutes, section 13).
3. Circuler dans la salle pour faciliter l'activité et aider les cadets au besoin.



S'assurer que les cadets demandent toutes les ressources dont ils ont besoin pour enseigner leur leçon.

MESURES DE SÉCURITÉ

S.O.

CONFIRMATION DU POINT D'ENSEIGNEMENT 3

La participation des cadets à l'activité servira de confirmation de l'apprentissage de ce PE.

CONFIRMATION DE FIN DE LEÇON

La planification d'une leçon d'exercice militaire par les cadets servira de confirmation de l'apprentissage de cette leçon.

CONCLUSION

DEVOIR/LECTURE/PRATIQUE

Les cadets doivent être prêts à enseigner leur leçon au début de l'OCOM C309.06 (Enseigner une leçon d'exercice militaire de 15 minutes, section 13).

MÉTHODE D'ÉVALUATION

S.O.

OBSERVATIONS FINALES

Les instructeurs doivent continuellement travailler pour améliorer la qualité de l'instruction. La capacité de planifier des leçons d'exercice militaire est une étape essentielle pour rehausser l'assurance de l'instructeur et améliorer la qualité de l'instruction de l'exercice militaire.

COMMENTAIRES/REMARQUES À L'INSTRUCTEUR

L'OCOM C309.05 (Planifier une leçon d'exercice militaire) doit être enseigné au moins une semaine avant l'OCOM C309.06 (Enseigner une leçon d'exercice militaire de 15 minutes, section 13).

DOCUMENTS DE RÉFÉRENCE

A0-002 A-PD-201-000/PT-000, Directeur - Histoire et patrimoine 3-2. (2005). *Manuel de l'exercice et du cérémonial des Forces canadiennes*. Ottawa, Ontario, Ministère de la Défense nationale.



INSTRUCTION COMMUNE
ÉTOILE ARGENT
GUIDE PÉDAGOGIQUE



SECTION 13

OCOM C309.06 – ENSEIGNER UNE LEÇON D'EXERCICE MILITAIRE DE 15 MINUTES

Durée totale :

90 min

PRÉPARATION

INSTRUCTIONS PRÉALABLES À LA LEÇON

Les ressources nécessaires à l'enseignement de cette leçon sont énumérées dans la description de leçon qui se trouve dans l'A-CR-CCP-703/PG-002, chapitre 4. Les utilisations particulières de ces ressources sont indiquées tout au long du guide pédagogique, notamment au PE pour lequel elles sont requises.

Réviser le contenu de la leçon pour se familiariser avec la matière avant d'enseigner la leçon.

Photocopier le Formulaire d'évaluation sur les techniques d'instruction de l'exercice militaire qui se trouve à l'annexe AQ, pour chaque cadet.

S'assurer de la disponibilité de toutes les ressources demandées par les cadets.

DEVOIR PRÉALABLE À LA LEÇON

S.O.

APPROCHE

Une activité pratique a été choisie pour cette leçon, parce que c'est une façon interactive de permettre aux cadets de perfectionner les techniques d'instruction de l'exercice militaire dans un environnement sécuritaire et contrôlé.

INTRODUCTION

RÉVISION

S.O.

OBJECTIFS

À la fin de cette leçon, le cadet doit avoir enseigné une leçon d'instruction de l'exercice militaire de 15 minutes en utilisant un plan de leçon écrit et la séquence d'instruction de l'exercice militaire.

IMPORTANCE

Il est important que les cadets enseignent une leçon d'exercice militaire de 15 minutes, parce que cela leur donne l'occasion de pratiquer les techniques d'instruction de l'exercice militaire auprès de leurs pairs et de

recevoir des commentaires qui les aideront à perfectionner les techniques d'instruction et à acquérir davantage d'assurance.

Point d'enseignement 1

Superviser pendant que les cadets enseignent une leçon d'exercice militaire de 15 minutes

Durée : 85 min

Méthode : Activité pratique

ACTIVITÉ

Durée : 85 min

OBJECTIF

L'objectif de cette activité est de permettre aux cadets d'enseigner une leçon d'exercice militaire de 15 minutes auprès de leurs pairs en utilisant un plan de leçon écrit et la séquence d'instruction de l'exercice militaire.

RESSOURCES

Formulaire d'évaluation sur les techniques d'instruction des exercices militaires.

DÉROULEMENT DE L'ACTIVITÉ

S.O.

INSTRUCTIONS SUR L'ACTIVITÉ

1. Demander aux cadets de remettre une copie de leur plan de leçon à l'évaluateur.
2. Déterminer l'ordre dans lequel les cadets enseigneront leur leçon.
3. Demander à un cadet de former l'escouade pour sa leçon d'exercice militaire.
4. Demander à un cadet d'enseigner une leçon d'exercice militaire de 15 minutes en utilisant un plan de leçon écrit et la séquence d'instruction de l'exercice militaire (préparés à l'OCOM C309.05 [Planifier une leçon d'exercice militaire, section 12]).
5. Évaluer la leçon enseignée par le cadet en utilisant le Formulaire d'évaluation sur les techniques d'instruction de l'exercice militaire.
6. Une fois la leçon terminée, donner des commentaires au cadet.
7. Répéter les étapes 3. à 6. jusqu'à ce que tous les cadets aient enseigné une leçon.



Le Formulaire d'évaluation sur les techniques d'instruction de l'exercice militaire qui se trouve à l'annexe AQ est utilisé pour donner des commentaires sur la leçon enseignée par le cadet et pour présenter au cadet le type d'évaluation des techniques d'instruction qu'il recevra lors de son instruction de niveau d'étoile à venir. Le formulaire ne sert qu'aux fins d'évaluation de l'apprentissage, c'est-à-dire donner des commentaires au cadet pour qu'il puisse améliorer ses compétences.

8. Donner une rétroaction aux cadets en formulant des commentaires qui mettent l'accent sur :
 - (a) les pratiques exemplaires;
 - (b) les tendances générales et les principaux points à améliorer;

- (c) la remotivation, en soulignant les efforts et les réalisations du groupe.



Si le groupe de cadets est nombreux, former de petits groupes et demander l'aide d'autres instructeurs pour l'évaluation et les commentaires.

MESURES DE SÉCURITÉ

S.O.

CONFIRMATION DU POINT D'ENSEIGNEMENT 1

La participation des cadets à l'activité servira de confirmation de l'apprentissage de ce PE.

CONFIRMATION DE FIN DE LEÇON

L'enseignement d'une leçon d'exercice militaire de 15 minutes par les cadets servira de confirmation de l'apprentissage de cette leçon.

CONCLUSION

DEVOIR/LECTURE/PRATIQUE

S.O.

MÉTHODE D'ÉVALUATION

S.O.

OBSERVATIONS FINALES

La pratique des techniques d'instruction de l'exercice militaire auprès de leurs pairs permet au cadet de perfectionner les compétences nécessaires pour devenir un instructeur d'exercice militaire compétent tout en acquérant davantage d'assurance et un sentiment d'accomplissement.

COMMENTAIRES/REMARQUES À L'INSTRUCTEUR

Le présent OCOM doit être donné après l'OCOM C309.04 (Identifier les formations pour l'instruction de l'exercice militaire, section 11) et l'OCOM C309.05 (Planifier une leçon d'exercice militaire, section 12).

Du temps additionnel peut être nécessaire pour les groupes de plus de cinq cadets.

DOCUMENTS DE RÉFÉRENCE

A0-002 A-PD-201-000/PT-000 Directeur – Histoire et patrimoine 3-2 (2005). *Manuel de l'exercice et du cérémonial des Forces canadiennes*. Ottawa, Ontario, Ministère de la Défense nationale.

CETTE PAGE EST INTENTIONNELLEMENT LAISSÉE EN BLANC

FEUILLE DE RENSEIGNEMENTS SUR LES PRINCIPES D'INSTRUCTION

LA PARTICIPATION

Des cadets qui participent mentalement et physiquement à l'apprentissage ont plus de chance mémoriser l'information. L'instructeur doit diriger des activités qui font bouger, qui contiennent d'autres activités et qui sont excitantes. Les cadets apprennent par la pratique.

- **Principe.** La meilleure façon d'apprendre est d'avoir l'occasion de participer activement au processus d'apprentissage. Les gens apprennent par la pratique.
- **Mécanisme.** L'instructeur favorise la participation de la classe en lui faisant faire une activité physique ou mentale.

Assurer la participation à une leçon portant sur les connaissances	Technique
Participation	Poser des questions ouvertes qui incitent à la réflexion individuelle et suscitent des discussions.
Travail de groupe	Choisir des méthodes d'enseignement qui permettent aux cadets de partager des idées et des connaissances.
Activité d'apprentissage	Structurer les points d'enseignements pour qu'ils contiennent des éléments tels que : <ul style="list-style-type: none"> • des casse-têtes, • des mots croisés, • des jeux questionnaires, • des jeux de société, • des mots mystère, • des discussions, • des études de cas, • des compétitions, • des expériences, • des résolutions de problèmes.
Application	Permettre aux cadets d'appliquer leurs connaissances par l'étude de cas et l'apprentissage centré sur un problème.

Assurer la participation à une leçon portant sur les compétences	Technique
Participation	Assurer la participation des cadets dès le début de la leçon. Demander à autant de cadets que possible de travailler en même temps sur les compétences.
Pratique	Accorder suffisamment de temps de pratique. Assurer une bonne supervision pendant la pratique.
Détection et correction	Connaître les erreurs commises couramment pendant la pratique d'une nouvelle compétence. Observer de près les cadets pendant qu'ils pratiquent une compétence. Corriger les erreurs au fur et à mesure qu'elles surviennent. Corriger une erreur à la fois.
Compétition	Permettre aux cadets de pratiquer de nouvelles compétences en dirigeant des compétitions et des concours amicaux.

L'INTÉRÊT

Des cadets curieux et qui ont un lien affectif avec le sujet seront plus réceptifs à l'apprentissage. L'instructeur doit donc éveiller, susciter et soutenir l'intérêt des cadets. S'ils ne trouvent pas la matière intéressante, les cadets seront moins enclins à écouter et n'apprendront pas.

- **Principe.** Les gens apprennent quand ils sont intéressés par la matière ou la compétence.
- **Mécanisme.** L'instructeur doit éveiller, susciter et soutenir l'intérêt des cadets. Il doit faire usage de moyens créatifs pour soutenir la curiosité, en tenant compte de l'expérience et des intérêts.

Assurer l'intérêt	Technique
Information	Expliquer aux cadets pourquoi ils doivent apprendre la compétence ou la matière. Expliquer tous les avantages à connaître cette nouvelle matière ou compétence.
Enthousiasme	Démontrer de l'enthousiasme. Sourire et s'amuser. Établir un contact visuel. Varier le ton, la hauteur, l'articulation, le débit, le volume, l'inflexion et le rythme lorsqu'on parle.
Variété	Utiliser plus d'un instructeur. Utiliser un soutien verbal pour confirmer un énoncé ou clarifier une idée. Utiliser du matériel d'instruction varié. Essayer différentes méthodes d'enseignement.
Réalisme	Réunir la classe dans un endroit différent. Si l'on enseigne, par exemple, la façon d'estimer la distance, amener les cadets dans un champ et positionner des articles à divers intervalles.
Participation	Faire participer les cadets en leur posant des questions. S'assurer que les cadets participent au tout début d'une leçon portant sur les compétences. Renforcer l'apprentissage au moyen de jeux ou de compétitions de vitesse ou d'habiletés.

LA COMPRÉHENSION

L'entendement ou la compréhension concerne la capacité du cadet à comprendre la matière enseignée. L'empressement que montre le cadet à apprendre une nouvelle matière dépend de ce qui a été enseigné précédemment; la nouvelle matière ne doit pas dépasser le niveau de connaissances des cadets. Si les cadets ne comprennent pas la matière, ils seront incapables d'apprendre.

- **Principe.** Les gens apprennent lorsque l'instruction commence par leur niveau de compréhension et qu'elle est donnée suivant leur capacité de compréhension.
- **Mécanisme.** L'instructeur doit déterminer le niveau de connaissances des cadets et ne poursuivre avec du nouveau matériel que si les cadets ont bien compris la matière déjà enseignée.

Assurer la compréhension	Technique
Se documenter	Examiner le document intitulé Norme de qualification et plan (NQP) afin de déterminer la matière qui a déjà été enseignée aux cadets.
Planifier	Organiser la matière de la leçon dans un ordre logique. Aller du connu à l'inconnu. Aller d'une matière simple à une matière plus difficile.
Question	Poser des questions de révision au début de la leçon afin de déterminer le niveau de compréhension. Continuer de poser des questions tout au long de la leçon pour s'assurer que les cadets ont compris la matière. Dès le début de la leçon, assurer les cadets qu'ils sont libres de poser des questions.
Observer	Porter attention aux expressions du langage corporel qui pourraient indiquer certaines difficultés avec des éléments de la leçon. Observer les cadets quand ils pratiquent une compétence et corriger les erreurs au fur et à mesure qu'elles se produisent.

LA CONFIRMATION

La confirmation est un élément essentiel de l'apprentissage et de l'instruction. Elle donne l'occasion à l'instructeur ainsi qu'au cadet d'évaluer si l'information a été bien comprise.

- **Principe.** Confirmer que le but a été atteint et que la matière a été retenue.
- **Mécanisme.** L'instructeur doit confirmer que l'apprentissage des cadets respecte les normes établies et s'assurer que les compétences peuvent être exercées de manière sécuritaire et compétente.

Assurer la confirmation	Technique
Pratique	Observer les cadets pendant qu'ils pratiquent les compétences.
Exercice	Demander aux cadets d'exécuter la compétence. Si l'on enseigne aux cadets comment monter et descendre une colline, lors d'une randonnée en vélo de montagne, surveiller chaque cadet lorsqu'il démontre la compétence. Les personnes qui ne réussissent pas peuvent avoir besoin d'une instruction supplémentaire. Fournir des exercices ou diriger des discussions qui insistent sur les points importants de la leçon.
Questions	Poser des questions à la fin de la leçon pour évaluer l'apprentissage des cadets. Écouter attentivement les réponses données par les cadets afin de déterminer s'il y a des points non compris qui devront être revus.
Tâches	Revoir les tâches accomplies à l'extérieur de la classe pour établir le degré d'apprentissage.
Tests	Diriger la confirmation des points d'enseignement et des contrôles de compétence. Ceci renforcera aussi l'apprentissage.
Observations	Noter et donner des commentaires aux cadets sur leur comportement.

L'ACCENTUATION

Lors d'une période d'instruction, certains renseignements peuvent revêtir une importance particulière. L'instructeur peut insister sur cette information importante en modulant le ton de sa voix et en utilisant du matériel d'instruction et des activités en classe.

- **Principe.** Les gens retiennent mieux l'information importante quand l'instructeur utilise la répétition et l'accentuation.
- **Mécanisme.** L'instructeur doit insister sur les points essentiels.

Assurer l'accentuation	Technique
Processus	Enseigner la matière étape par étape. Récapituler chaque sujet (insister sur les points importants). Demander aux cadets de prendre des notes.
Révision en classe	Revoir les points importants de la dernière leçon. Répéter les points importants durant la leçon.
Renforcement	Pour une leçon portant sur les connaissances, poser des questions sur les points importants. Pour une leçon portant sur une compétence, accorder aux cadets suffisamment de temps de pratique pour qu'ils puissent poser des questions et se faire corriger. Ne pas donner trop d'explications. Dire : « Ceci est important, souvenez-vous en. » Utiliser un soutien verbal en donnant des exemples, incluant : <ul style="list-style-type: none">• des comparaisons,• des raisons,• la réaffirmation et la répétition,• des exemples,• des statistiques,• des témoignages. Utiliser du matériel d'instruction.
Après la leçon	Distribuer les documents de cours couvrant les points importants.

LE SUCCÈS

La leçon doit donner à chaque cadet l'impression qu'il s'est réalisé. Les cadets doivent quitter la classe en étant satisfaits de ce qu'ils ont réalisé durant la leçon.

- **Principe.** Les gens apprennent de façon plus efficace lorsque leur performance leur donne l'impression qu'ils se sont réalisés.
- **Mécanisme.** L'instructeur doit dire aux cadets ce qu'ils font de bien et ce qu'ils doivent améliorer. Le but est de leur donner des commentaires qui renforceront les résultats souhaités et corrigeront les mauvais résultats.

Assurer le succès	Technique
Attentes	Expliquer aux cadets les objectifs de la leçon. S'assurer que les cadets comprennent ce qu'on attendra d'eux à la fin de la leçon.
Satisfaction de l'apprenant	Expliquer les leçons clairement, en utilisant des mots simples. Ainsi, les cadets apprendront facilement et se sentiront épanouis.
Responsabilité de l'apprenant	Tenir les cadets au courant de leur progrès. Il suffit de dire « Maintenant que vous avez tous réussi à faire un nœud plat, pratiquons le nœud de chaise » pour donner aux cadets une idée de leur progrès.
Encouragement	Rassurer les cadets qu'ils réussiront. Complimenter les cadets pour le travail bien fait.
Persévérance	Encourager les cadets qui éprouvent des difficultés. Permettre aux cadets de pratiquer les compétences qui leur causent des difficultés. Offrir une aide supplémentaire, si nécessaire.

CETTE PAGE EST INTENTIONNELLEMENT LAISSÉE EN BLANC

MÉTHODES D'INSTRUCTION

EXPOSÉ INTERACTIF

Description	Préparation de la leçon	Applications typiques	Enseignement de la leçon
<p>L'exposé interactif est une méthode axée sur l'instructeur qui combine l'exposé et l'interaction dans le but d'atteindre les objectifs de la leçon. Les parties « exposé » de la leçon sont entrecoupées par des activités pertinentes, comme des vidéos suivies de discussions, des jeux, des stations d'apprentissage, des remue-méninges, des débats, du travail de groupe ou des documents à remplir.</p>	<p>Attirer l'attention en citant des faits intéressants, des statistiques ou des questions de rhétorique pour commencer l'exposé ou pour présenter les nouveaux points d'enseignement.</p> <p>Préparer des questions participatives pour encourager la participation des cadets.</p> <p>Préparer des questions d'évaluation pour confirmer les points d'enseignement.</p> <p>Obtenir ou développer du matériel d'instruction pour clarifier les principaux points.</p> <p>Préparer une activité en classe pour alléger l'exposé.</p> <p>S'exercer à présenter la matière.</p>	<p>Les exposés interactifs peuvent être donnés devant des groupes de tailles diverses pour :</p> <ul style="list-style-type: none"> • présenter un sujet; • présenter des renseignements de base; • réviser la matière déjà enseignée; • donner des directives concernant les procédures; • démontrer la mise en application de règlements, de principes ou de concepts; • présenter une démonstration, une discussion ou une exécution. 	<p>Commencer la leçon et chaque nouveau PE par un élément suscitant l'intérêt.</p> <p>Utiliser du matériel de présentation, comme :</p> <ul style="list-style-type: none"> • tableau de papier, • le tableau blanc, • média électronique. <p>Surveiller les signes d'attention, comme :</p> <ul style="list-style-type: none"> • les expressions faciales des cadets, • le langage corporel des cadets. <p>Intervenir lorsqu'il y a des problèmes d'attention en :</p> <ul style="list-style-type: none"> • invitant le groupe à poser des questions; • posant des questions au groupe. <p>Se servir de matériel d'instruction visuel aux moments opportuns.</p> <p>Intégrer des faits intéressants dans la matière de la leçon pour maintenir l'intérêt.</p> <p>Poser des questions participatives ou tenir une courte activité pour alléger l'exposé.</p> <p>Poser des questions pour confirmer chaque point d'enseignement.</p> <p>Confirmer la leçon en utilisant des questions ou une activité.</p>

DÉMONSTRATION ET EXÉCUTION

Description	Préparation de la leçon	Applications typiques	Enseignement de la leçon
<p>Démonstration et exécution</p> <p>Durant la démonstration et l'exécution, les cadets observent l'instructeur pendant qu'il exécute la tâche à démontrer, et ils la répètent sous la supervision de l'instructeur.</p> <p>Méthode par démonstration</p> <p>Méthode d'instruction où l'instructeur, en exécutant lui-même une opération ou une tâche, montre au cadet quoi faire, comment le faire, pourquoi le faire, où et quand le faire.</p> <p>Méthode par exécution</p> <p>Méthode où le cadet doit exécuter, dans des conditions contrôlées, l'opération, la compétence ou le mouvement enseignés.</p>	<p>L'instructeur doit pouvoir exécuter la tâche avec compétence.</p> <p>Rassembler tout le matériel nécessaire à l'instruction de la leçon.</p> <p>Décomposer la tâche en étapes successives.</p> <p>S'exercer à donner la leçon pour s'assurer que les étapes sont précises et claires.</p> <p>Au besoin, préparer un document de cours décrivant sommairement les étapes.</p> <p>Aménager le secteur d'entraînement de façon à ce que tous les cadets puissent :</p> <ul style="list-style-type: none"> • voir la démonstration; • exécuter la tâche. 	<p>Méthode par démonstration</p> <p>La démonstration peut servir à :</p> <ul style="list-style-type: none"> • enseigner les opérations ou les procédures d'ordre pratique; • enseigner le dépannage; • illustrer les principes; • enseigner l'utilisation ou le fonctionnement d'une pièce d'équipement; • établir des normes pour l'exécution du travail; • expliquer une théorie ou un concept; • enseigner les consignes de sécurité. <p>Méthode par exécution</p> <p>L'exécution peut servir à :</p> <ul style="list-style-type: none"> • enseigner les opérations ou les procédures d'ordre pratique; • enseigner l'utilisation ou le fonctionnement d'une pièce d'équipement; • enseigner les compétences d'équipe; • enseigner les consignes de sécurité. 	<p>Présenter la leçon en démontrant la compétence que les cadets seront en mesure d'exécuter à la fin de la leçon.</p> <p>Expliquer où la compétence peut être mise en pratique et pourquoi elle est importante.</p> <p>Si le processus est complexe, fournir un document de cours décrivant sommairement les étapes.</p> <p>Expliquer et démontrer chaque étape dans l'ordre.</p> <p>Accorder du temps aux cadets pour qu'ils pratiquent les étapes dès que possible.</p> <p>Renforcer positivement tout ce que le cadet fait correctement.</p> <p>Superviser les cadets pendant qu'ils s'exercent, en offrant de l'aide ou en répétant une démonstration, au besoin.</p> <p>Demander aux cadets d'exécuter la compétence pour confirmer l'apprentissage.</p> <p>Encourager les cadets à s'exercer en dehors des heures de classe.</p>

ACTIVITÉ EN CLASSE

Description	Préparation de la leçon	Applications typiques	Enseignement de la leçon
<p>Les activités en classe comprennent un large éventail d'occasions d'apprentissage fondées sur les activités qui peuvent servir à renforcer les sujets d'instruction ou à présenter aux cadets de nouvelles expériences. Les activités en classe doivent stimuler l'intérêt des cadets et les encourager à participer, tout en demeurant pertinentes aux objectifs de rendement. On compte parmi les exemples d'activités en classe les stations d'apprentissage, les vidéos, les remue-méninges, les débats et le travail de groupe.</p>	<p>Créer une activité qui sollicite la participation de tous les cadets et qui peut se dérouler dans le temps alloué.</p> <p>Préciser clairement l'objectif de l'activité.</p> <p>Se procurer tout le matériel nécessaire à la réalisation de l'activité.</p> <p>Rédiger des instructions particulières sur les tâches que doivent accomplir les participants.</p> <p>Rédiger des directives particulières sur la direction de l'activité.</p> <p>Au besoin, prévoir du personnel pour aider à la direction de l'activité.</p> <p>Préparer des documents de cours contenant des renseignements de base pour les cadets.</p> <p>Aménager le secteur d'entraînement en postes de travail ou stations d'apprentissage.</p>	<p>Une activité en classe peut être utilisée pour la leçon portant sur les connaissances et pour la leçon portant sur une compétence afin de :</p> <ul style="list-style-type: none"> • renforcer les objectifs pédagogiques; • présenter un sujet et susciter l'intérêt; • présenter des renseignements de base; • donner des directives concernant les procédures; • présenter une démonstration, une discussion ou une exécution; • démontrer la mise en application de règlements, de principes ou de concepts; • établir une interactivité pendant un exposé; • réviser, clarifier ou résumer l'information. 	<p>Présenter l'activité à l'ensemble du groupe.</p> <p>Informers les participants de ce que l'on attend d'eux.</p> <p>Insister sur le respect de l'horaire.</p> <p>S'assurer de la disponibilité de toutes les ressources.</p> <p>Commencer l'activité.</p> <p>Superviser et aider les groupes au besoin.</p> <p>Conclure l'activité.</p> <p>Confirmer le PE ou la leçon.</p> <p>Donner une rétroaction aux cadets.</p>

ACTIVITÉ PRATIQUE

Description	Préparation de la leçon	Applications typiques	Enseignement de la leçon
<p>Les activités pratiques comprennent un large éventail d'occasions d'apprentissage fondées sur les activités qui peut servir à renforcer et mettre en pratique les sujets d'instruction ou présenter aux cadets de nouvelles expériences. Les activités pratiques doivent stimuler l'intérêt des cadets et les encourager à participer, tout en demeurant pertinentes aux objectifs de rendement.</p>	<p>L'instructeur doit pouvoir exécuter la tâche avec compétence. Rassembler tout le matériel nécessaire à l'instruction de la leçon. Aménager le secteur d'entraînement de façon à ce que tous les cadets aient assez d'espace pour exécuter la tâche de façon sécuritaire. S'assurer qu'on dispose d'assez de temps pour tenir l'activité jusqu'à la fin, sinon décomposer la tâche en étapes. Préparer un document de cours décrivant sommairement les étapes, au besoin. Prévoir du personnel d'aide, au besoin. Diviser les cadets en petits groupes.</p>	<p>L'objectif de la méthode par activité pratique est de renforcer et mettre en pratique les sujets d'instruction ou de présenter de nouvelles expériences aux cadets. Si cette méthode sert à enseigner de la nouvelle matière, elle doit être combinée à d'autres méthodes afin de s'assurer que les cadets disposent des renseignements de base nécessaires à la réalisation de l'activité. La méthode par activité pratique peut servir à :</p> <ul style="list-style-type: none"> • mettre en pratique une compétence; • démontrer un processus; • confirmer une explication; • fabriquer un objet; • présenter un sujet; • enseigner des opérations manuelles; • enseigner des procédures; • enseigner le dépannage; • illustrer des principes; • enseigner l'utilisation d'une pièce d'équipement; • enseigner les consignes de sécurité. 	<p>Réviser les renseignements de base. Distribuer les documents de cours, au besoin. Présenter l'activité au groupe. Insister sur les mesures de sécurité. Informer les cadets sur ce qu'on attend d'eux. Informer le personnel d'aide sur ce qu'on attend de lui. Commencer l'activité. Superviser les cadets et offrir de l'aide, au besoin. Surveiller les infractions à la sécurité et mettre fin à l'activité, s'il y a lieu. Conclure l'activité. Donner une rétroaction aux cadets.</p>

JEU

Description	Préparation de la leçon	Applications typiques	Enseignement de la leçon
<p>Les jeux comportent un participant ou plus et visent à pratiquer des compétences, mettre en pratique des stratégies et améliorer les équipes. Il est essentiel que le jeu contribue à l'apprentissage grâce à des activités stimulantes qui permettent de pratiquer les compétences ou de confirmer les connaissances.</p>	<p>Élaborer un jeu simple ayant les caractéristiques suivantes :</p> <ul style="list-style-type: none"> • rapide à jouer, • facile et rapide à installer, • comporte peu de règles, • nécessite peu de matériel, • demande un maximum de participants. <p>Si possible, utiliser des variantes de jeux auxquels jouaient les cadets dans leur enfance ou qu'ils ont vus à la télévision.</p> <p>Déterminer ce qui suit lors de l'établissement des règles du jeu :</p> <ul style="list-style-type: none"> • jeu individuel ou en équipe, • la façon de changer de chef, • ce que le chef fera, • ce que les suiveurs feront, • les minutages du jeu, • la façon de signaler le début et la fin du jeu, • la façon d'assurer la sécurité. <p>Obtenir les ressources nécessaires pour jouer au jeu.</p> <p>Aménager le secteur d'entraînement pour jouer au jeu.</p>	<p>Les jeux créent de la diversité et suscitent l'intérêt, mais ils doivent aussi contribuer à l'apprentissage.</p> <p>Les jeux peuvent servir à :</p> <ul style="list-style-type: none"> • présenter un sujet; • découvrir des concepts et des principes; • apprendre la terminologie; • se souvenir des termes; • reconnaître les pièces d'un équipement; • élaborer des stratégies et des tactiques; • mettre en pratique une compétence; • démontrer un processus; • pratiquer les compétences relationnelles; • confirmer l'apprentissage. 	<p>Informers les cadets sur ce qui suit :</p> <ul style="list-style-type: none"> • l'objectif du jeu, • les règles du jeu. <p>Jouer au jeu.</p> <p>Effectuer une supervision étroite pour s'assurer que :</p> <ul style="list-style-type: none"> • le jeu est joué comme il se doit; • le jeu est joué de façon sécuritaire; • le nombre maximal de personnes y participent. <p>Conclure le jeu.</p> <p>Donner une rétroaction aux cadets.</p>

VISITE ÉDUCATIVE

Description	Préparation de la leçon	Applications typiques	Enseignement de la leçon
<p>Les connaissances théoriques sont renforcées grâce à une participation à une activité qui se déroule dans un environnement réel. La planification permet de s'assurer que toutes les normes de sécurité et les normes pertinentes sont atteintes. Les activités de visite éducative sont planifiées et dirigées de façon à atteindre des objectifs d'instruction clairs que les cadets comprennent. On compte parmi les exemples des visites à des endroits d'intérêt locaux, le vol et le vol à voile, la randonnée pédestre et la voile.</p>	<p>Préciser le ou les objectifs de la visite éducative. Déterminer l'heure et le lieu de la visite éducative. Obtenir les autorisations nécessaires. Déterminer l'horaire. Déterminer les activités ou les démonstrations nécessaires pour atteindre les objectifs. Déterminer s'il y aura du personnel qualifié pour apporter une aide. Au besoin, organiser ce qui suit :</p> <ul style="list-style-type: none"> • un moyen de transport, • de la supervision, • les repas. <p>Déterminer si l'on permettra aux cadets de se servir de matériel ou de participer à une activité d'instruction. Déterminer si tous les cadets peuvent prendre part à l'activité en même temps ou s'ils devront le faire à tour de rôle. Répartir les cadets en groupes, au besoin. Assurer la sécurité.</p>	<p>La visite éducative sert à :</p> <ul style="list-style-type: none"> • présenter/démontrer et confirmer les sujets; • renforcer et clarifier l'apprentissage en classe; • mettre de la variété dans la situation d'apprentissage; • permettre aux cadets de voir les opérations ou l'équipement qui sont difficiles à présenter en classe. 	<p>Dès que possible, informer les cadets de ce qui suit :</p> <ul style="list-style-type: none"> • l'heure de la visite éducative, • le lieu de la visite éducative, • l'horaire de départ. <p>Avant le départ, informer les cadets de ce qui suit :</p> <ul style="list-style-type: none"> • les objectifs de la visite éducative, • l'horaire et les regroupements pour les activités et les démonstrations, • la façon dont ils participeront pendant la visite éducative. <p>Pendant la visite éducative, s'assurer de ce qui suit :</p> <ul style="list-style-type: none"> • la sécurité de tous les cadets, • la participation maximale, • l'atteinte des objectifs. <p>Après la visite éducative :</p> <ul style="list-style-type: none"> • présenter une rétroaction aux cadets; • confirmer l'atteinte des objectifs. <p>Remercier les facilitateurs qui ont pris part à la visite éducative.</p>

SÉLECTIONNER UNE MÉTHODE D'INSTRUCTION

Sujet de leçon	Méthode d'instruction	Explication
Participer à une discussion sur les pratiques en matière d'hygiène durant l'activité physique		
Identifier les pièces et les caractéristiques d'une carabine à air comprimé Daisy 853C		
Appliquer les principes d'instruction de tir de précision		
Participer à une discussion sur l'instruction de la première année		
Porter l'uniforme de cadets de l'Armée		
Participer à une discussion sur les occasions d'instruction d'été de la première année		
Décrire l'histoire et les traditions de l'unité d'affiliation		
Faire des nœuds et des brêlages		
Assembler une trousse de survie		
Dresser une tente de groupe		
Discuter du leadership entre pairs		
Identifier les types de carte		
Orienter une carte par inspection		
Choisir l'équipement de randonnée en montagne		

Sujet de leçon	Méthode d'instruction	Explication
Décrire la structure des grades des Cadets de la Marine royale canadienne, des Cadets royaux de l'Armée canadienne et des Cadets de l'Aviation royale du Canada		

SÉQUENCE À SUIVRE POUR POSER DES QUESTIONS

Séquence	Exécution
Poser la question	L'instructeur doit s'assurer qu'il a l'attention complète de la classe et poser une question que tout le monde peut entendre.
Donner un temps de réflexion	L'instructeur doit laisser aux cadets le temps de trouver une réponse. Ne pas perdre de temps, mais éviter de répondre à la question à la place des cadets dans le seul but de briser le silence.
Nommer un cadet pour répondre à la question	Lorsqu'il pose une question directe, l'instructeur doit désigner le cadet qui répondra.
Réfléchir sur la réponse	L'instructeur doit laisser aux cadets le temps de répondre jusqu'au bout, écouter attentivement la réponse, confirmer qu'il s'agit de la bonne réponse et expliquer pourquoi elle est correcte. Si une réponse est incomplète, l'instructeur doit mettre en valeur ce qui est correct et poser une question complémentaire pour compléter la réponse ou bien simplement fournir de l'information supplémentaire. Si une réponse est incorrecte, l'instructeur doit aussi le souligner, sans toutefois le faire de façon à gêner le cadet, et il doit expliquer pourquoi elle est incorrecte. Il pourrait être nécessaire de reformuler la question pour obtenir une meilleure réponse.
Féliciter	L'instructeur doit féliciter tous les cadets pour leur participation et confirmer ou résumer toutes les bonnes réponses afin d'éviter toute confusion, entre les réponses qui sont correctes et celles qui sont incorrectes.

CETTE PAGE EST INTENTIONNELLEMENT LAISSÉE EN BLANC

DOCUMENT DE COURS SUR LES QUESTIONS

Lire le court passage suivant au groupe et lui demander de se rappeler de l'histoire pour enfants « Boucle d'Or et les trois ours ».

Il était une fois une petite fille appelée Boucle d'or. Alors qu'elle se promenait dans la forêt, elle découvrit une maison. Elle frappa à la porte, mais personne ne répondit. Elle décida alors d'y entrer.

Demander à chaque cadet de respecter la séquence à suivre pour poser des questions en servant d'au moins une des questions ci-dessous.

- Q. Selon vous, qui habitait la maison dans la forêt?
- R. Les trois ours.
- Q. Qu'a fait Boucle d'or tout de suite en entrant dans la maison?
- R. Elle a goûté au gruau.
- Q. À qui appartenait la chaise que Boucle d'or a cassée?
- R. Petit ours.
- Q. Pourquoi Boucle d'or s'est-elle rendue dans la chambre à coucher à l'étage supérieur?
- R. Elle se sentait fatiguée.
- Q. Est-ce que Boucle d'or est retournée à la maison dans la forêt depuis ce temps?
- R. Non.

CETTE PAGE EST INTENTIONNELLEMENT LAISSÉE EN BLANC

RUBRIQUE SUR LA FAÇON DE POSER DES QUESTIONS

Norme

Questionneur efficace : Respecte la séquence à suivre pour poser des questions.

Tâche d'exécution

Poser une question de rappel au groupe sur l'histoire pour enfants « Boucle d'or et les trois ours », en respectant la séquence à suivre pour poser des questions.

Élément de rendement	Respecte la norme (Niveau 3)	Respecte marginalement la norme (Niveau 2)	Ne respecte pas la norme (Niveau 1)
Poser la question	Avait l'attention du groupe. A posé clairement la question.	Avait l'attention du groupe. N'a pas posé clairement la question.	N'avait pas l'attention du groupe. N'a pas posé clairement la question.
Donner un temps de réflexion	A laissé aux cadets assez de temps pour trouver une réponse. N'a pas perdu de temps. N'a pas répondu à la place du cadet.	N'était pas sûr du temps à accorder pour une réponse.	A accordé trop ou pas assez de temps pour une réponse. A répondu à la question à la place du cadet.
Nommer un cadet pour répondre à la question	A pointé un cadet du doigt.	On a dû lui dire de pointer un cadet du doigt.	A laissé n'importe qui répondre.
Réfléchir sur la réponse	A laissé le cadet répondre à la question jusqu'au bout. A confirmé qu'il s'agissait de la bonne réponse. A expliqué pourquoi une réponse était incorrecte.	A laissé le cadet répondre à la question jusqu'au bout. A confirmé que la réponse était correcte après qu'on lui ait dit de le faire. A expliqué pourquoi une réponse était incorrecte après qu'on lui ait dit de le faire.	N'a pas laissé le cadet répondre à la question jusqu'au bout. N'a pas confirmé qu'il s'agissait de la bonne réponse après qu'on lui ait dit de le faire. N'a pas expliqué pourquoi une réponse était incorrecte après qu'on lui ait dit de le faire.

Élément de rendement	Respecte la norme (Niveau 3)	Respecte marginalement la norme (Niveau 2)	Ne respecte pas la norme (Niveau 1)
Féliciter	<p>S'est assuré de la participation de tous les cadets.</p> <p>A félicité les bonnes réponses de façon appropriée.</p> <p>A clarifié toute confusion concernant les réponses.</p>	<p>S'est assuré de la participation de tous les cadets.</p> <p>On a dû lui dire de féliciter les cadets pour les bonnes réponses.</p> <p>On a dû lui dire de clarifier une confusion concernant les réponses.</p>	<p>Ne s'est pas assuré de la participation de tous les cadets.</p> <p>A omis de féliciter les cadets pour les bonnes réponses.</p> <p>N'a pas clarifié la confusion qui subsistait sur les réponses.</p>

CETTE PAGE EST INTENTIONNELLEMENT LAISSÉE EN BLANC

AIDES DIDACTIQUES COMMUNES

AIDES DIDACTIQUES

COMMENT FONCTIONNENT LES AIDES DIDACTIQUES

Durant le processus de communication, le cerveau sépare les éléments d'information importants des éléments moins significatifs. L'information qui est jugée la plus importante est transmise à la mémoire à court terme pour être éventuellement emmagasinée dans la mémoire à long terme. Les aides didactiques favorisent l'apprentissage en faisant ressortir les éléments d'information les plus importants pour que le cerveau les mémorise.

Les aides didactiques servent aussi à :

- attirer et maintenir l'attention des cadets;
- faire appel aux deux sens les plus importants – la vue et l'ouïe;
- aider les instructeurs à enseigner plus de matière en moins de temps.

CARACTÉRISTIQUES DES AIDES DIDACTIQUES

Les aides didactiques doivent aussi :

- appuyer la leçon en faisant ressortir et en clarifiant l'information importante;
- maintenir l'attention des cadets sur le sujet;
- contenir des images, des graphiques ou des textes de qualité;
- être simples et faciles à utiliser;
- être de taille suffisante pour être vues et de volume suffisant pour être entendues.

DIRECTIVES POUR UTILISER DES AIDES DIDACTIQUES

Pendant l'étape de préparation de la leçon, le processus suivant peut être utilisé pour déterminer si et quand des aides didactiques seront nécessaires :

- établir clairement l'objectif de la leçon – l'information à communiquer ou la tâche à accomplir;
- rechercher des documents d'accompagnement qui permettront d'atteindre l'objectif de la leçon;
- structurer le matériel selon un plan de leçon;
- choisir les points importants à appuyer par des aides didactiques.



Les aides didactiques ne devraient être utilisées que si elles favorisent l'apprentissage et ne devraient être présentées qu'au moment approprié durant la leçon pour ne pas déconcentrer l'auditoire.

SOUTIEN VERBAL

Presque toutes les idées doivent être clarifiées, expliquées ou prouvées, dans une certaine mesure, pour être comprises. Si les cadets apprennent quelque chose de nouveau, ils veulent des preuves en appui à ce qui est dit. Le sujet de la leçon, la méthode d'instruction, les connaissances générales des cadets et la taille du groupe sont tous des facteurs qui déterminent les appuis à l'apprentissage qui seront nécessaires.

Le soutien verbal est un type d'appui que les instructeurs utilisent pour clarifier, prouver, démontrer ou faire ressortir l'information durant une leçon ou encore pour ajouter de la variété et de l'intérêt à cette information. Voici des types de soutien verbal :

- **COMPARAISONS**

Une comparaison est un pont érigé par l'instructeur entre le connu et l'inconnu. On peut clarifier une nouvelle information en attirant l'attention sur ses **similitudes** avec un sujet, une idée ou une situation connue. La comparaison factuelle clarifie une information en mettant en évidence les **similitudes** entre deux choses ou plus qui sont apparentées. Par exemple, on utilise une comparaison factuelle quand on met en évidence les similitudes entre deux types d'uniformes. Le contraste clarifie l'information en mettant en évidence les **différences** qui existent entre deux choses ou plus. On utilise un contraste quand on met en évidence les **différences** qui existent entre deux types d'uniforme. Les comparaisons figuratives utilisent des rapports de ressemblances et des métaphores pour ajouter de la variété et attirer l'attention. On utilise une comparaison figurative quand on se sert d'une expression comme « le navire fendait l'eau comme un couteau » pour donner une idée de la vitesse du navire.

- **RAISONS**

Les raisons sont des explications logiques qui répondent aux questions débutant par « Pourquoi ». Quand on explique la raison d'une chose, il est souvent plus facile pour les cadets d'accepter ce qu'on leur dit. Lorsqu'un instructeur invoque les risques pour la sécurité comme raison pour laquelle une tâche doit être accomplie d'une certaine façon, il utilise alors la raison comme soutien verbal.

- **RÉAFFIRMATION ET RÉPÉTITION**

L'instructeur peut faire ressortir les idées principales ou les points importants en les répétant. Une façon de répéter quelque chose est de la réaffirmer de manière différente. La répétition habile est aussi un moyen convaincant pour aider les cadets à admettre une idée ou un point de vue. Parfois, des indications ou des instructions doivent être répétées telles quelles et de nombreuses fois pour assurer la clarté.

- **EXEMPLES**

L'exemple est un cas particulier d'une idée générale qui permet de clarifier ou de simplifier l'information. Il doit être bref et précis et faire partie des connaissances générales des cadets pour qu'ils puissent associer la nouvelle information à une chose déjà connue.

- **STATISTIQUES**

Les statistiques sont un résumé des données chiffrées concernant un événement ou une chose. Dans la mesure où elles sont convenablement utilisées, les statistiques peuvent aider les instructeurs à prouver ou à faire ressortir les principaux points et à susciter de l'intérêt pour l'information. Il ne faut cependant pas supposer que le soutien verbal est utilisé chaque fois qu'un nombre ou un chiffre est cité. Par exemple, si l'on dit que « le budget national de l'année passée pour les cadets était d'environ 180 millions \$ », on expose un fait, alors

que si l'on dit que « le budget national de l'année passée pour les cadets était d'environ 3000 \$ par cadet », on utilise les statistiques pour faire ressortir le fait que le budget des cadets est élevé.

- **TÉMOIGNAGE**

Le témoignage consiste simplement à emprunter les expériences, les mots et les idées des autres pour faire ressortir ou prouver certains points. On croit aux témoignages parce qu'ils sont apportés par des experts ou des personnes qui ont une connaissance directe du sujet. Par exemple, le fait de dire simplement que « les organisations de cadets offrent de nombreux avantages pour la jeunesse » n'est pas aussi convaincant que de citer ou d'entendre des cadets qui ont suivi le programme et qui ont bénéficié de ces avantages.

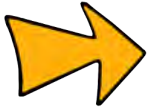

L'acronyme **CRREST** peut être utile pour se souvenir des différents types de soutien verbal.

AIDES AUDIOVISUELLES

Les aides didactiques font appel à tous nos sens. Elles sont particulièrement efficaces parce que nous apprenons et retenons plus de 50 % de ce que nous voyons et entendons.

MODÈLES

Le modèle est une copie d'un objet réel et peut être agrandi, réduit ou de la même taille que l'original. Voici deux types de modèles :

- le modèle à l'échelle, qui est une reproduction exacte de l'original,
- le modèle simplifié, qui ne représente pas la réalité dans tous ses détails.



Utilisés comme aides didactiques, les modèles s'avèrent habituellement plus pratiques que l'objet réel parce qu'ils sont légers et faciles à manipuler.

Modèles de grandeur réelle

Le modèle de grandeur réelle est un modèle de travail en trois dimensions ou de nature spécialisée qui est utilisé pour l'étude, l'instruction ou la mise à l'essai à la place d'un objet réel, qui peut être trop coûteux, dangereux ou impossible à obtenir. Le modèle de grandeur réelle a l'avantage de faire ressortir les éléments essentiels à apprendre en les distinguant des éléments non essentiels.

Maquettes en coupe

Certains modèles sont solides et ne montrent que le contour de l'objet alors que d'autres peuvent être manipulés ou actionnés. Les modèles spécialisés, appelés « maquettes en coupe », se composent de sections pouvant être démontées pour exposer la structure interne. Les diverses parties devraient, dans la mesure du possible, être étiquetées et colorées pour que les relations entre elles soient clairement identifiées.

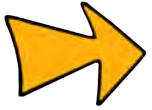

Les coûts de production et de matériel sont des facteurs qui limitent l'élaboration et l'utilisation de modèles, de modèles de vraie grandeur et de maquettes en coupe. Il est conseillé d'utiliser une représentation en deux dimensions si elle remplit les besoins de l'instructeur.

OBJET RÉEL ET IMAGES RÉALISTES

L'objet réel est souvent l'aide visuelle la plus efficace. Pour être efficace, l'objet réel doit être sécuritaire et assez gros pour que tout le monde puisse le voir ou assez petit et en assez grand nombre pour que chaque cadet puisse en avoir un. S'il est impossible de se procurer l'objet réel ou s'il ne peut pas être utilisé de façon efficace, on peut le remplacer convenablement par des images réalistes, comme des photographies ou des dessins de qualité qui représentent l'objet réel.

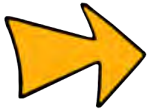

Les images et les objets réalistes ont le plus d'effet lorsqu'on les utilise après la présentation d'un point d'enseignement.

ÉLÉMENTS GRAPHIQUES

On peut se servir d'éléments graphiques, comme les tableaux, les graphiques, les cartes, les schémas, les dessins ou les dessins humoristiques, pour clarifier les relations entre des concepts ou pour expliquer plus efficacement un concept qui nécessiterait autrement une longue description.

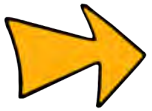

Les éléments graphiques attirent l'attention des cadets et stimulent leur réflexion en :

- présentant une idée;
- évitant de présenter trop de détails;
- utilisant des couleurs qui ressortent de l'arrière-plan pour souligner les principaux points.

AIDES PROJÉTÉES

Les aides projetées sont, par exemple, des bandes vidéo, des DVD ou des diapositives qu'on projette au moyen d'un rétroprojecteur ou d'un ordinateur. La présentation vidéo courte et de bonne qualité est devenue l'une des aides didactiques les plus courantes.

Les vidéos passives, qui incluent les cassettes vidéo au format VHS, les DVD et les diapositives, mettent à contribution le mouvement, la couleur, le son et, dans certains cas, des éléments graphiques ou de l'animation avancés. La disponibilité, le faible coût et la convivialité sont de grands avantages associés à la vidéo passive, mais les instructeurs doivent être conscients que les vidéos didactiques rivalisent difficilement avec les vidéos récréatives, bourrées d'action, et qu'elles sont souvent jugées comme étant moins excitantes et stimulantes par les cadets. Ce phénomène et le fait que les cadets adoptent un style d'écoute passif des vidéos récréatives peuvent diminuer la valeur didactique de la vidéo.

Pour rehausser la valeur des vidéos passives utilisées pour des fins didactiques, les instructeurs doivent respecter les directives de base suivantes :

- prévisualiser la vidéo afin de déterminer les points et concepts importants;
- préparer les cadets pour le visionnement de la vidéo en insistant sur les aspects importants;
- résumer la présentation et répondre aux questions que pourraient avoir les cadets.



Les présentations vidéo ne visent pas à remplacer l'instructeur.

Alors que les bandes vidéo et les DVD doivent généralement être achetés, les diapositives, de leur côté, sont faciles à préparer à la main ou sur l'ordinateur.

Voici les directives à respecter pour produire des diapositives :

- illustrer les points importants;
- utiliser des mots ou des phrases clés dans l'en-tête de chaque diapositive;
- ne pas dépasser six mots par ligne et six lignes par diapositive;
- utiliser des caractères assez gros pour être faciles à lire de l'arrière de la salle de classe.



L'utilisation d'aides projetées nécessite de la planification et de la pratique. Les instructeurs devraient préparer et régler le matériel et l'éclairage à l'avance et toujours prévisualiser la présentation.

La vidéo interactive est un logiciel qui répond à des commandes et des choix faits par l'utilisateur. L'équipement type consiste en un disque compact qu'on fait jouer sur un ordinateur doté d'une fonction de présentation vidéo. Le logiciel peut comporter des banques de photographies et d'éléments graphiques couleur ainsi que des questions et des indications qui sont programmés dans le but de créer une interactivité avec les étudiants tout au long du cours.



La vidéo interactive résout l'un des principaux problèmes associés à la vidéo passive en ce qu'elle fait davantage participer les cadets au processus d'apprentissage. Chaque cadet vit ainsi une expérience d'apprentissage personnalisée.

SIMULATEURS

Les simulateurs sont des dispositifs mécaniques ou électroniques qui agissent comme l'équipement ou les systèmes réels et qui permettent aux cadets de s'exercer de manière réaliste dans un environnement sécuritaire et contrôlé. Ils peuvent être dotés de fonctionnalités variées, comme le saut, le gel, l'enregistrement et la réexécution, afin de saisir et de faire jouer une séquence à des fins pédagogiques. Les simulateurs reproduisent la réalité à une fraction du coût.

Ils comportent, par contre, les inconvénients suivants :

- on doit fournir des renseignements de base,
- on doit entretenir le matériel informatique et les logiciels,
- on doit posséder un certain savoir-faire pour utiliser le simulateur,
- on doit disposer d'installations spécialisées.

Parmi les simulateurs les plus couramment reconnus, on retrouve les simulateurs de vol, les simulateurs de conduite automobile et les simulateurs navals qui reproduisent des situations normales et d'urgence dans lesquelles on pourrait se trouver dans la vie de tous les jours.

MATÉRIEL DE FORMATION

Le matériel de formation désigne tout équipement réel, comme des bateaux, des carabines à air ou des planeurs, utilisé aux fins de formation. Le principal avantage de ce type d'aide est qu'il s'agit de l'appareil ou du système réel qu'on s'attend à ce que le cadet utilise. Malgré les avantages à utiliser un simulateur, toute instruction serait incomplète sans un entraînement intensif avec ou sur l'objet réel.

Il comporte, par contre, les inconvénients suivants :

- on doit avoir recours à des experts qualifiés en la matière,
- les coûts d'entretien sont élevés,
- des modifications doivent être apportées à des fins didactiques;
- des facteurs externes, comme la météo et la disponibilité des ressources, peuvent causer des problèmes d'horaire.

En bref, la seule façon d'apprendre aux cadets à faire de la voile, à voler ou à réaliser une expédition est de les faire piloter un voilier ou un planeur ou effectuer des déplacements en campagne.

CHOISIR UNE AIDE DIDACTIQUE

DIRECTIVES POUR LE CHOIX DES AIDES DIDACTIQUES

Pendant l'étape de préparation de la leçon, le processus suivant peut être utilisé pour déterminer si et quand des aides didactiques seront nécessaires :

- établir clairement l'objectif de la leçon – l'information à communiquer ou la tâche à accomplir;
- rechercher des documents d'accompagnement qui permettront d'atteindre l'objectif de la leçon;
- structurer le matériel selon un plan de leçon;
- choisir les points importants à appuyer par des aides didactiques. Il convient d'utiliser des aides didactiques dans les circonstances suivantes :
 - une longue description technique est nécessaire;
 - un point est complexe et difficile à expliquer avec des mots;
 - l'instructeur réalise qu'il forme des images mentales;
 - les étudiants ont de la difficulté à comprendre une explication ou une description.

Le choix des aides didactiques dépend de plusieurs facteurs, dont les suivants :

- **Disponibilité.** Quelles aides existantes sont disponibles? Quelles ressources sont disponibles pour créer des aides didactiques?
- **Équipement.** Le secteur d'entraînement ou l'équipement disponible permet-il à l'instructeur d'utiliser certaines aides didactiques?
- **Coûts.** Les aides didactiques coûtent-elles trop cher à acheter ou à produire?
- **Taille du groupe.** L'utilisation de l'aide didactique est-elle pratique compte tenu du nombre de personnes dans le groupe? L'aide didactique encourage-t-elle la participation des cadets?



N'utiliser des aides didactiques que si elles favorisent l'apprentissage, et non seulement comme divertissement.

CETTE PAGE EST INTENTIONNELLEMENT LAISSÉE EN BLANC

AIDES DIDACTIQUES – FEUILLES DE TRAVAIL

AIDES DIDACTIQUES

Feuille de travail

1. Comment les aides didactiques favorisent-elles l'apprentissage?

2. Selon vous, quelle est la plus importante caractéristique des aides didactiques?

3. À quels moments les aides didactiques devraient-elles être utilisées pendant une leçon?

SOUTIEN VERBAL

Feuille de travail

Faire correspondre les chiffres de la colonne B aux phrases de la colonne A.

Colonne A

- a. Pont entre le connu et l'inconnu. _____
- b. Information chiffrée concernant un événement ou une chose. _____
- c. Peut être utile pour persuader les cadets d'accepter une idée. _____
- d. Cas particulier d'une idée générale. _____
- e. Explications logiques qui répondent aux questions débutant par « Pourquoi ». _____
- f. Utiliser des mots empruntés à d'autres personnes afin de prouver un point. _____
- g. Mettre en évidence les différences entre deux choses ou plus. _____

Colonne B

- 1. Le témoignage
- 2. Les raisons
- 3. La comparaison
- 4. La statistique
- 5. La répétition
- 6. L'exemple
- 7. Le contraste

AIDES AUDIOVISUELLES

Feuille de travail

COMPLÉTER LE JEU DE MOTS CROISÉS

The crossword puzzle grid consists of 15 numbered starting points for words:

- 1: 3-letter word starting at row 1, column 1.
- 2: 4-letter word starting at row 1, column 2.
- 3: 3-letter word starting at row 1, column 3.
- 4: 10-letter word starting at row 1, column 10.
- 5: 4-letter word starting at row 2, column 7.
- 6: 1-letter word starting at row 2, column 1.
- 7: 1-letter word starting at row 2, column 6.
- 8: 11-letter word starting at row 2, column 1.
- 9: 11-letter word starting at row 3, column 1.
- 10: 10-letter word starting at row 3, column 7.
- 11: 7-letter word starting at row 4, column 1.
- 12: 8-letter word starting at row 4, column 1.
- 13: 9-letter word starting at row 4, column 1.
- 14: 8-letter word starting at row 5, column 1.
- 15: 4-letter word starting at row 5, column 7.

INDICES DU JEU DE MOTS CROISÉS

HORIZONTALEMENT

1. a specialized type of working model (2 words)
8. appeals to all five senses (2 words)
9. video, which lacks cadet involvement (2 words)
11. one type of projected material (2 words)
12. the most effective visual aid (2 words)
13. video presentations should not replace the ...
14. an example of a realistic image
15. copy of the real object

VERTICALEMENT

2. a limiting factor in developing models
3. use of projected material requires planning and ...
4. instructional aids are most effective when they are ... (5 words)
5. can effectively replace a lengthy explanation
6. software that responds quickly to commands (2 words)
7. an example of a graphic instructional aid
10. a model that can be taken apart (2 words)

CLÉ DE CORRECTION

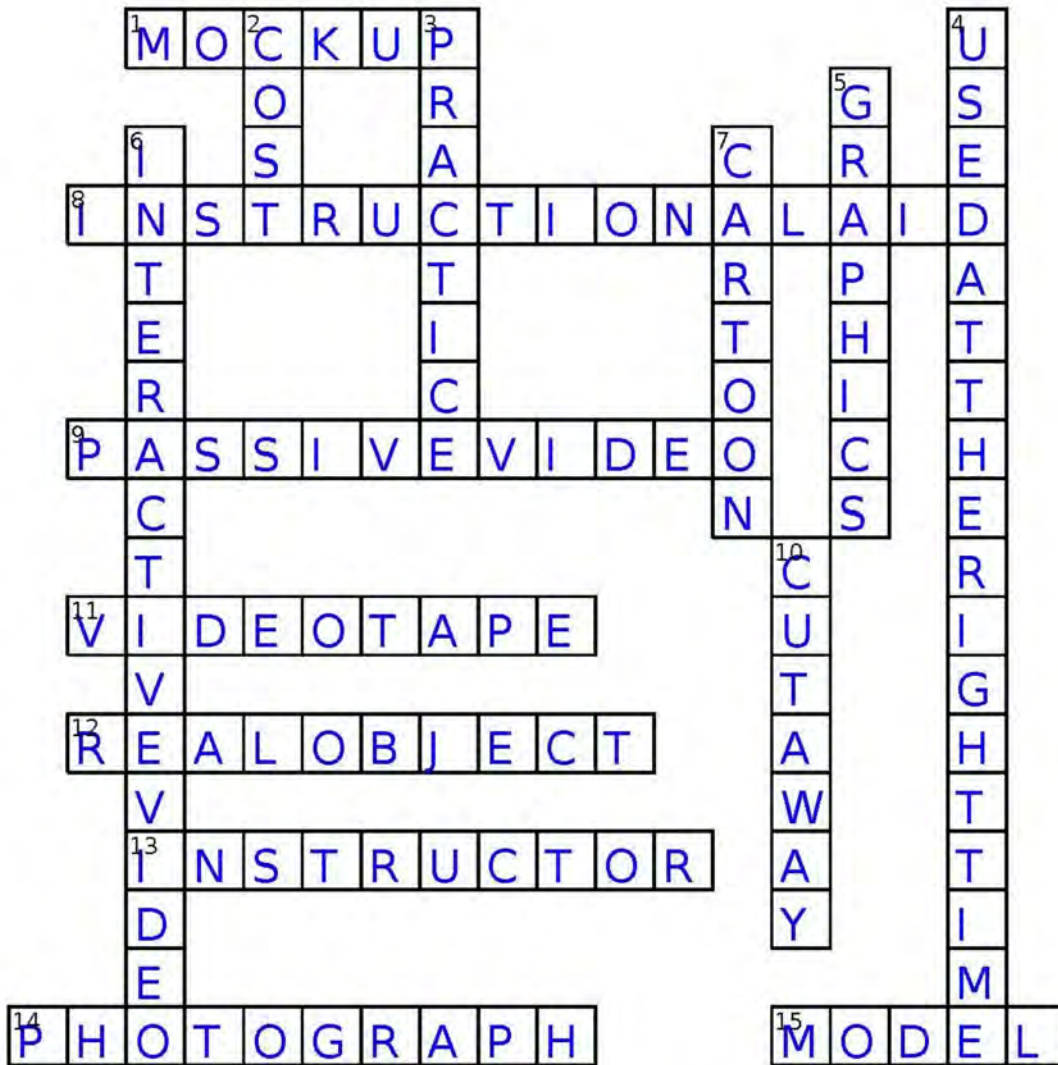

SIMULATEURS ET MATÉRIEL DE FORMATION

Feuille de travail

1. Qu'apportent les simulateurs aux cadets?

2. Nommer quatre inconvénients concernant les simulateurs.

3. Quel est l'avantage principal d'utiliser du matériel de formation comme aide didactique?

4. Nommer quatre inconvénients concernant le matériel de formation.

CHOISIR UNE AIDE DIDACTIQUE

Feuille de travail

À l'aide de la feuille de renseignements intitulée « Choisir une aide didactique », choisir une aide didactique qui, selon vous, est appropriée à chacun des sujets énumérés ci-dessous.

Sujet de leçon	Type d'aide didactique
Participer à une discussion sur les pratiques en matière d'hygiène durant l'activité physique	
Identifier les pièces et les caractéristiques d'une carabine à air comprimé Daisy 853C	
Appliquer les principes de tir de précision	
Participer à une discussion sur l'instruction de la première année	
Porter l'uniforme des cadets de l'Armée	
Participer à une discussion sur les occasions d'instruction d'été de la première année	
Décrire l'histoire et les traditions de l'unité d'affiliation	
Faire des nœuds et des brêlages	
Assembler une trousse de survie	
Dresser une tente de groupe	
Discuter du leadership entre pairs	
Identifier les types de carte	
Orienter une carte par inspection	
Choisir l'équipement de randonnée en montagne	
Décrire la structure des grades des Cadets de la Marine royale canadienne, des Cadets royaux de l'Armée canadienne et des Cadets de l'Aviation royale du Canada	

CETTE PAGE EST INTENTIONNELLEMENT LAISSÉE EN BLANC

DOCUMENT DE COURS SUR LA DESCRIPTION DE LEÇON ET LE GUIDE PÉDAGOGIQUE

OBJECTIF DE COMPÉTENCE ET DESCRIPTION DE LEÇON

Les objectifs de rendement se répartissent en une série d'objectifs de compétence et de descriptions de leçon. Les objectifs de compétence comprennent les paragraphes 1. à 3. (voir figure 9K-1). Les renseignements dans ces paragraphes répondent à trois questions :

1. Qu'est-ce que le cadet devrait être capable de faire à la fin de la présente leçon?
2. Dans quelles conditions le cadet doit-il exécuter la compétence?
3. De quelle façon ou suivant quelle norme le cadet doit-il exécuter la compétence?

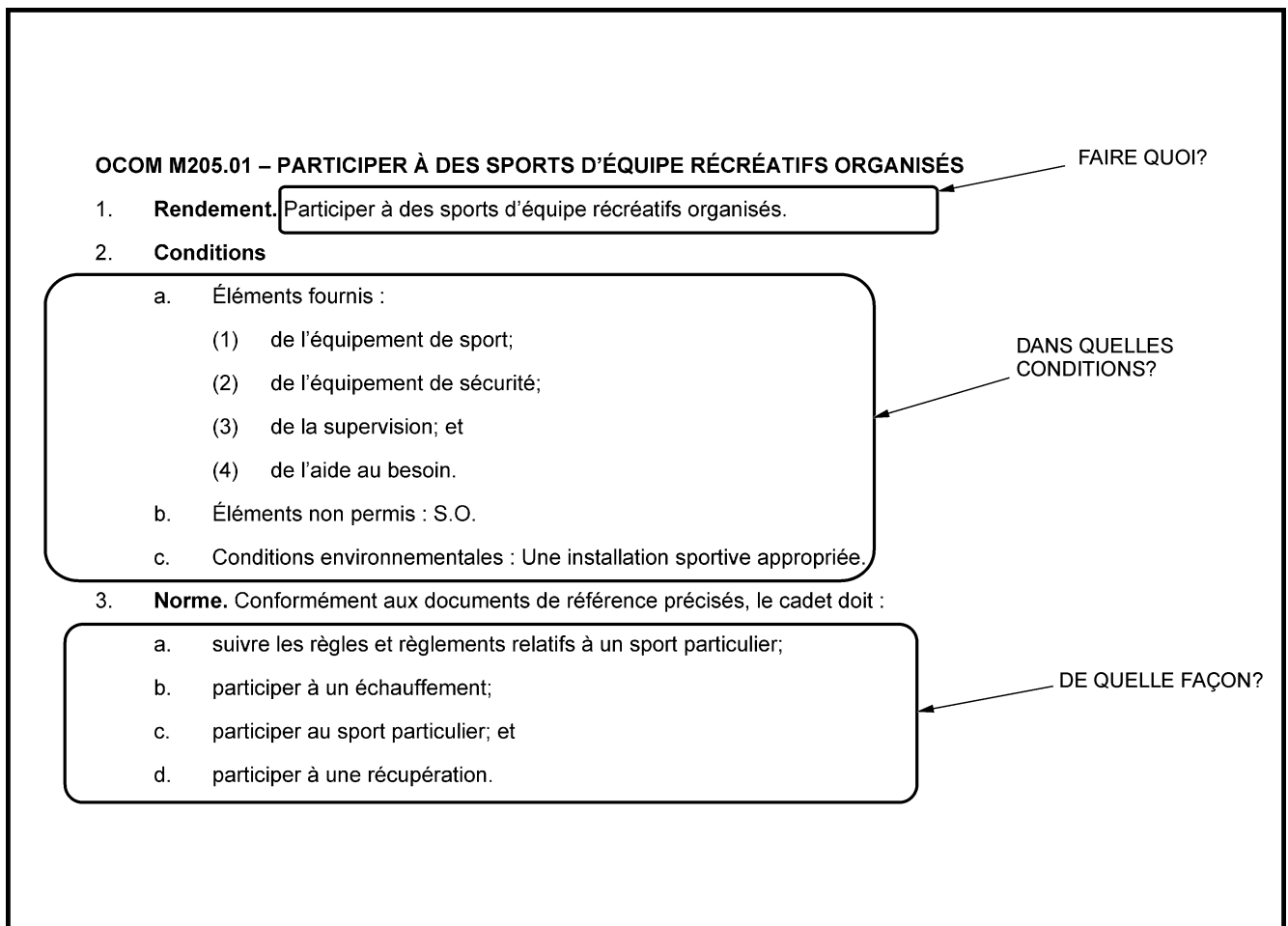

Directeur des cadets 3, 2008, Ottawa, Ontario, Ministère de la Défense nationale

Figure 9K-1 Objectif de compétence

Les paragraphes 4. à 11. forment ce qu'on appelle la « description de leçon ». La description de leçon contient des renseignements sur la matière à enseigner, les méthodes d'enseignement, la durée, les documents de référence, le matériel d'instruction, le matériel d'apprentissage, les modalités de contrôle et les remarques.

Dans le paragraphe 4., les PE sont généralement décrits dans un tableau où sont fournis des renseignements sur la matière enseignée dans chaque PE, la méthode d'enseignement suggérée, la durée à prévoir pour chaque PE et les documents de référence (voir figure 9K-2).

4. Points d'enseignement

PE	Description	Méthode	Durée	Réf
PE1	Présenter aux cadets les règles et règlements relatifs à un sport particulier, y compris : a. un aperçu de la façon dont on pratique ce sport; et b. les règles et règlements du sport.	Exposé interactif	10 min	C0-001
PE2	Diriger une séance d'échauffement qui consiste à faire des exercices cardiovasculaires légers destinés à : a. étirer les muscles; b. augmenter graduellement la respiration et le rythme cardiaque; c. agrandir les capillaires pour compenser l'augmentation du flux sanguin; et d. augmenter la température des muscles pour faciliter la réaction du tissu musculaire.	Activité pratique	10 min	C0-002 (p. 109 à 113) C0-089
PE3	Superviser la participation des cadets à une activité sportive donnée.	Activité pratique	50 min	

MATIÈRE À ENSEIGNER (pointing to Description)

DURÉE DU PE (pointing to Durée)

NUMÉRO DE RÉFÉRENCE (pointing to Réf)

MÉTHODE D'ENSEIGNEMENT SUGGÉRÉE (pointing to Méthode)

Directeur des cadets 3, 2008, Ottawa, Ontario, Ministère de la Défense nationale

Figure 9K-2 Points d'enseignement

Le paragraphe 5. décrit le temps à consacrer à l'introduction, à la conclusion et aux différentes méthodes d'enseignement. Le paragraphe 6. donne une justification ou des raisons pour lesquelles certaines méthodes d'enseignement sont recommandées pour chaque PE. Le paragraphe 7. fournit une liste des documents de référence dont on s'est servi pour élaborer le contenu du paragraphe 4. (voir figure 9K-3).

<p>5. Durée</p> <p>a. Introduction/Conclusion : 10 min</p> <p>b. Exposé interactif : 10 min</p> <p>c. Activité pratique : 70 min</p> <p>d. Total partiel : 90 min</p> <p>e. Total (trois séances) : 270 min</p> <p>6. Justification</p> <p>a. L'exposé interactif a été choisi pour le PE1, parce qu'il permet de montrer l'application des règles, des principes ou des concepts du sport particulier que l'on pratiquera.</p> <p>b. Une activité pratique a été choisie pour les PE2 à PE4, parce qu'elle permet aux cadets de participer à des activités sportives dans un environnement sécuritaire et contrôlé. Cette activité contribue au développement des compétences relatives aux sports dans un environnement amusant et stimulant.</p> <p>7. Documents de référence</p> <p>a. C0-001 (ISBN 0-88011-807-5) Hanlon, T. (1998). <i>The Sports Rules Book: Essential Rules for 54 Sports</i>. É.-U., Human Kinetics Publishers, Inc.</p> <p>b. C0-002 (ISBN 0-88962-630-8) LeBlanc, J. et Dickson, L. (1997). <i>Straight Talk About Children and Sport: Advice for Parents, Coaches, and teachers</i>. Oakville, ON and Buffalo, NY, Mosaic Press.</p>

Directeur des cadets 3, 2008, Ottawa, Ontario, Ministère de la Défense nationale

Figure 9K-3 Paragraphes 5. à 7.

Les paragraphes 8. et 9. énumèrent le matériel d'instruction et le matériel d'apprentissage nécessaires pour enseigner la leçon. Le matériel d'instruction est le matériel dont l'instructeur a besoin pour enseigner la leçon, et le matériel d'apprentissage est le matériel dont les cadets auront besoin pour participer à la leçon (voir figure 9K-4).

<p>8. Matériel d'instruction</p> <p>a. De l'équipement de sport et de sécurité appropriés à l'activité;</p> <p>b. Une trousse de premiers soins;</p> <p>c. Des sifflets; et</p> <p>d. Un chronomètre.</p> <p>9. Matériel d'apprentissage. De l'équipement de sport.</p>

Directeur des cadets 3, 2008, Ottawa, Ontario, Ministère de la Défense nationale

Figure 9K-4 Matériel d'instruction et matériel d'apprentissage

Le paragraphe 10. fournit les modalités de contrôle, soit les renseignements concernant l'évaluation à réaliser. Le paragraphe 11. présente les remarques, qui décrivent tout autre renseignement qui pourrait être utile à l'officier d'instruction ou à l'instructeur (voir figure 9K-5).

10. **Modalités de contrôle.** S.O.

11. **Remarques**

- a. La liste des sports approuvés par les OCC se trouve dans l'A-CR-CCP-702/PF-002, chapitre 5, annexe A.
- b. Les sports récréatifs peuvent se dérouler en neuf périodes pendant une journée d'instruction avec support ou en trois séances de trois périodes chacune.

Directeur des cadets 3, 2008, Ottawa, Ontario, Ministère de la Défense nationale

Figure 9K-5 Modalités de contrôle et remarques

GUIDE PÉDAGOGIQUE

Le GP est utilisé conjointement avec la NQP et d'autres ressources pour donner de l'instruction. Les GP doivent être révisés conjointement avec les descriptions de leçon pour que l'instructeur puisse planifier et préparer adéquatement sa leçon. Les GP ne remplacent pas les plans de leçon, mais offrent un contenu écrit, des figures d'accompagnement et des suggestions sur la façon d'enseigner la leçon. Voici les six sections d'un GP :

1. la préparation,
2. l'introduction;
3. le corps;
4. la conclusion,
5. les documents de référence,
6. les annexes.

Préparation

La section Préparation donne des renseignements sur l'endroit où trouver la description de leçon et toutes les instructions destinées à l'instructeur, comme la révision du contenu de la leçon et la photocopie des documents de cours, les devoirs préalables à la leçon, l'approche et la justification qui expliquent pourquoi certaines méthodes d'enseignement sont recommandées pour chaque PE.

Introduction

La section Introduction donne des renseignements à l'instructeur concernant la révision qui pourrait être nécessaire, ce que le cadet devrait être en mesure d'accomplir à la fin de la leçon et les raisons pour lesquelles les connaissances ou les compétences sont importantes.

Corps

Le corps du GP contient tous les PE et tout le contenu énumérés au paragraphe 4. de la description de leçon avec plus de détails. Il donne les méthodes d'enseignement suggérées, les boîtes d'information présentant de l'information ou des instructions spéciales (voir figure 9K-6), le contenu de la leçon, les figures, les activités et les questions de confirmation d'apprentissage.

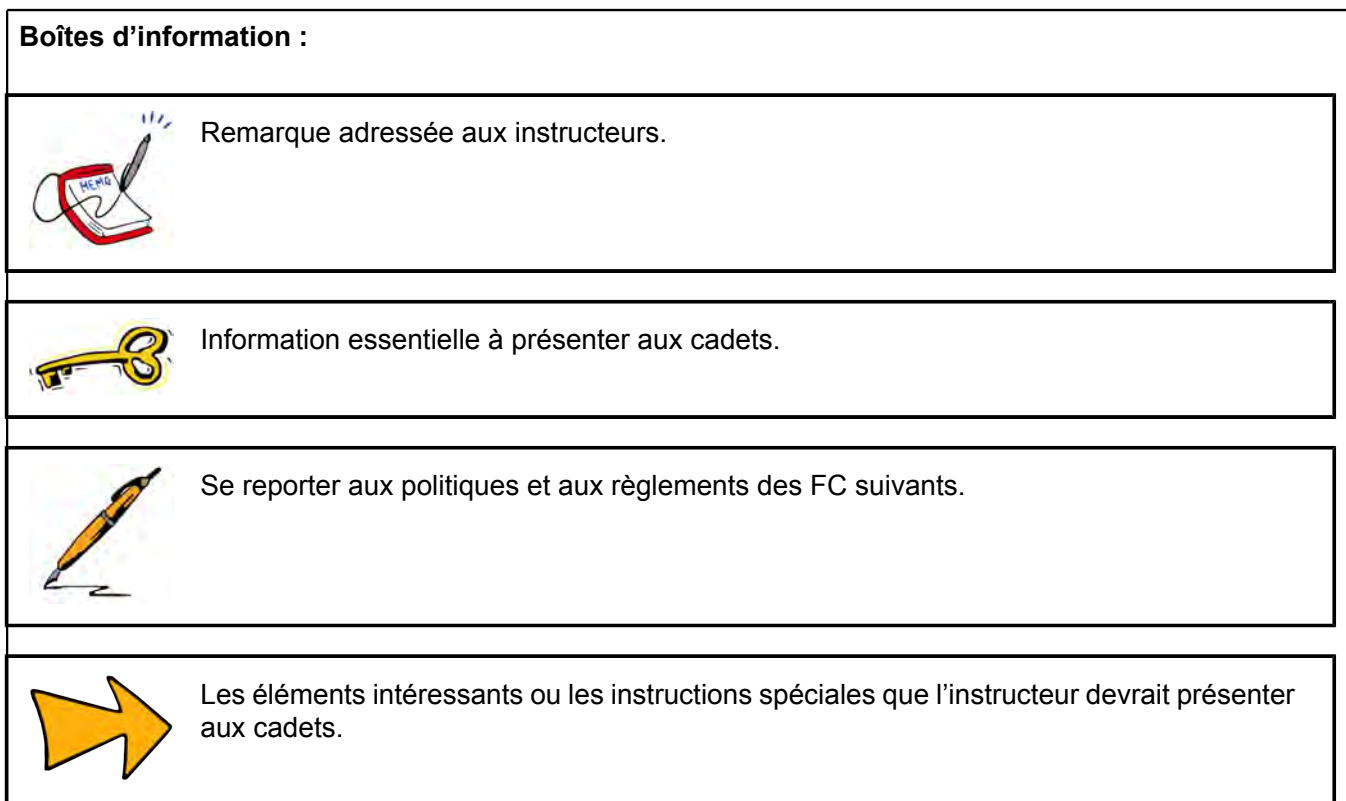

Directeur des cadets 3, 2008, Ottawa, Ontario, Ministère de la Défense nationale

Figure 9K-6 Boîtes d'information

Conclusion

La section Conclusion précise les devoirs, les lectures ou les pratiques que le cadet pourrait avoir à faire et la méthode d'évaluation qui est indiquée dans la description de leçon. Cette section contient aussi les observations finales qui doivent être lues à voix haute aux cadets et les commentaires/remarques supplémentaires à l'instructeur.

Documents de référence

La section Documents de référence énumère les documents de référence qui ont été utilisés pour produire la description de leçon et le guide pédagogique. Dans certains cas, un GP peut orienter l'instructeur vers un document de référence particulier à utiliser pendant la leçon. Dans la plupart des cas, cette section ne sert qu'à indiquer l'endroit d'où provient le contenu de la leçon.

Annexes

La section Annexes contient des renseignements pouvant aller de l'aide à l'apprentissage préétablie au matériel d'apprentissage, comme les documents de cours et renseignements supplémentaires pour les activités.

CETTE PAGE EST INTENTIONNELLEMENT LAISSÉE EN BLANC

	Méthode d'enseignement : PE 2 : Confirmation du PE 2 :	
DURÉE	CONFIRMATION DE FIN DE LEÇON	REMARQUES
DURÉE	CONCLUSION	REMARQUES
	Récapitulation : Dans cette leçon, vous avez appris... Remotivation : Votre prochaine leçon consistera en...	

LISTE DE CONTRÔLE DU PLAN DE LEÇON

PRÉPARATION	REMARQUES
Avez-vous : <ul style="list-style-type: none"> <input type="checkbox"/> choisi un endroit approprié pour enseigner la leçon? <input type="checkbox"/> sélectionné une méthode d'instruction appropriée? <input type="checkbox"/> prévu une révision de la matière déjà enseignée ? 	
INTRODUCTION	
Est-ce que votre introduction : <ul style="list-style-type: none"> <input type="checkbox"/> énonce ce que les cadets apprendront? <input type="checkbox"/> explique pourquoi il est important d'apprendre l'information? <input type="checkbox"/> décrit l'endroit et le moment où l'information ou l'habileté peut être utilisée? 	
CORPS	
Est-ce que le corps de votre leçon : <ul style="list-style-type: none"> <input type="checkbox"/> indique les différents principes d'instruction? <input type="checkbox"/> comporte des questions? <input type="checkbox"/> prévoit l'utilisation d'aides didactiques? <input type="checkbox"/> utilise l'explication et la démonstration? (leçon portant sur une habileté seulement) <input type="checkbox"/> confirme chaque PE? 	
CONFIRMATION DE FIN DE LEÇON	
<ul style="list-style-type: none"> <input type="checkbox"/> Avez-vous effectué une confirmation de fin de leçon en posant des questions ou en dirigeant une activité? 	
CONCLUSION	
Est-ce que votre conclusion : <ul style="list-style-type: none"> <input type="checkbox"/> récapitule la leçon? <input type="checkbox"/> remotive les cadets en : <ul style="list-style-type: none"> <input type="checkbox"/> commentant leur progrès; <input type="checkbox"/> réaffirmant la raison pour laquelle l'information apprise est importante? <input type="checkbox"/> décrit la prochaine leçon? 	

CETTE PAGE EST INTENTIONNELLEMENT LAISSÉE EN BLANC

LISTE DES SUJETS APPROUVÉS POUR UNE LEÇON DE 15 MINUTES

PE 1 de l'OCOM M104.01 (Identifier les activités qui favorisent l'acquisition d'un mode de vie sain et actif, A-CR-CCP-701/PG-002, chapitre 4, section 4, A-CR-CCP-701/PF-002, chapitre 4, section 1)

PE 1 de l'OCOM M106.01 (Identifier les parties et les caractéristiques de la carabine à air comprimé Daisy 853C, A-CR-CCP-701/PG-002, chapitre 4, section 6, A-CR-CCP-701/PF-002, chapitre 6, section 1)

PE 4 de l'OCOM M106.03 (Appliquer les principes de tir de précision, A-CR-CCP-701/PG-002, chapitre 4, section 6, A-CR-CCP-701/PF-002, chapitre 6, section 3)

PE 1 de l'OCOM M203.01 (Discuter du leadership entre pairs, A-CR-CCP-702/PG-002, chapitre 4, section 3, A-CR-CCP-702/PF-002, chapitre 3, section 1)

Nota:

Les PE dans cette liste ont été choisis parce qu'ils sont ceux qui conviennent le mieux pour l'enseignement d'une leçon de 15 minutes. Les OCOM ont été choisis parmi une variété de leçons portant sur les connaissances et les compétences.

CETTE PAGE EST INTENTIONNELLEMENT LAISSÉE EN BLANC

DESCRIPTIONS DE LEÇONS ET GUIDES PÉDAGOGIQUES MODIFIÉS – PE 1 DE L'OCOM M104.01

A-CR-CCP-701/PG-002

OCOM M104.01 – RECONNAÎTRE LES ACTIVITÉS QUI CONTRIBUENT À UN MODE DE VIE ACTIF ET SAIN

1. **Rendement.** Reconnaître les activités qui contribuent à un mode de vie actif et sain.
2. **Conditions**
 - a. Éléments fournis :
 - (1) une copie du *Guide d'activité physique canadien pour une vie active saine*;
 - (2) de la supervision; et
 - (3) de l'aide au besoin.
 - b. Éléments non permis : S.O.
 - c. Conditions environnementales : Des salles de classe appropriées ou un secteur d'entraînement assez grand pour recevoir tout le groupe.
3. **Norme.** Conformément au *Guide d'activité physique canadien pour une vie active saine*, le cadet doit reconnaître les activités qui contribuent à un mode de vie actif et sain.

4. Points d'enseignement

PE	Description	Méthode	Durée	Réf
PE1	Présenter aux cadets le <i>Guide d'activité physique canadien pour une vie active saine</i> , y compris : <ol style="list-style-type: none"> a. page 4 – Que faites-vous maintenant?; b. page 5 – Bienfaits de l'activité physique; c. page 6 – Quelles activités pratiquez-vous?; d. page 8 – Passons à l'action; et e. page 10 – Augmentez l'intensité de vos activités. 	Exposé interactif	10 min	C0-020 (p. 4 à 10)

5. **Durée**
 - a. Introduction/Conclusion : 5 min
 - b. Exposé interactif : 10 min
 - c. Total : 15 min
6. **Justification.** Pour le PE 1, la méthode d'instruction par exposé interactif a été choisie parce qu'elle permet à l'instructeur de faire une présentation semi-formelle de la matière, durant laquelle les cadets peuvent participer en posant des questions ou en y répondant, et en faisant des commentaires sur la matière. Dans le cas de la présente leçon, cette méthode est la plus efficace, car elle s'harmonise bien avec le niveau taxinomique de la matière et elle est adaptée à l'âge par sa nature participative.
7. **Documents de référence.** C0-020 (ISBN 0-662-32899). Ministère de la Santé, (2002). *Guide d'activité physique canadien pour une vie active saine* [brochure].

8. **Matériel d'instruction**

- a. Du matériel de présentation (p. ex., tableau blanc, tableau de papier, RPJ) approprié à la salle de classe ou au secteur d'entraînement; et
- b. Le *Guide d'activité physique canadien pour une vie active saine*.

9. **Matériel d'apprentissage.** Le *Guide d'activité physique canadien pour une vie active saine*.

10. **Modalités de contrôle.** S.O.

11. **Remarques.** S.O.

A-CR-CCP-701/PF-002



INSTRUCTION COMMUNE

ÉTOILE VERTE

GUIDE PÉDAGOGIQUE



SECTION 1

**OCOM M104.01 – RECONNAÎTRE LES ACTIVITÉS QUI
CONTRIBUENT À UN MODE DE VIE ACTIF ET SAIN**

Durée totale :

15 min

PRÉPARATION

INSTRUCTIONS PRÉALABLES À LA LEÇON

Une liste complète des ressources nécessaires à l'enseignement de cet OCOM est présentée au chapitre 4 de la NQP. Les utilisations particulières de ces ressources sont indiquées tout au long du guide pédagogique, notamment au point d'enseignement pour lequel elles sont requises.

L'instructeur doit réviser le contenu de la leçon pour se familiariser avec la matière avant d'enseigner la leçon.

DEVOIR PRÉALABLE À LA LEÇON

S.O.

APPROCHE

Pour le PE 1, la méthode d'instruction par exposé interactif a été choisie parce qu'elle permet à l'instructeur de faire une présentation semi-formelle de la matière, durant laquelle les cadets peuvent participer en posant des questions ou en y répondant, et en faisant des commentaires sur la matière. Dans le cas de la présente leçon, cette méthode est la plus efficace, car elle s'harmonise bien avec le niveau taxinomique de la matière et elle est adaptée à l'âge par sa nature participative.

INTRODUCTION

RÉVISION

S.O.

OBJECTIFS

À la fin de cette leçon, le cadet devrait être en mesure de reconnaître les activités qui contribuent à un mode de vie actif et sain.

IMPORTANCE

L'un des trois objectifs du programme des cadets est de promouvoir le conditionnement physique. L'enseignement aux cadets des activités qui contribuent à un mode de vie actif les aidera à atteindre une bonne condition physique.

A-CR-CCP-701/PF-002

Point d'enseignement 1

Présenter aux cadets le *Guide d'activité physique canadien pour une vie active saine*

Durée : 10 min

Méthode : Exposé interactif

GUIDE D'ACTIVITÉ PHYSIQUE CANADIEN POUR UNE VIE ACTIVE SAINE

Remettre une copie du *Guide d'activité physique canadien pour une vie active saine* aux cadets en insistant sur les pages suivantes et l'information qui y est présentée :

- **Page 4 – Que faites-vous maintenant?** Faites-vous plus de 90 minutes d'exercice par jour? Moins de 90 minutes, mais plus de 60 minutes? Moins de 60 minutes, mais plus de 30 minutes? Demander à chaque cadet d'écrire les activités qu'il a faites hier et il y a deux jours pour additionner leur temps total.
- **Page 5 – Bienfaits de l'activité physique.** Fournit une occasion d'élargir son cercle social, rehausse l'estime physique de soi, renforce l'ossature et la musculature, aide à maintenir un corps souple, favorise une meilleure posture et un meilleur équilibre, améliore la forme, renforce le muscle cardiaque, favorise un niveau accru de détente et favorise la croissance et le développement sur le plan de la santé.
- **Page 6 – Quelles sont les activités auxquelles vous participez.** La marche, la course, la randonnée pédestre, le cyclisme, la natation, le jogging, la gymnastique, le patinage sur glace, le ski, le basket-ball, le volley-ball, la traîne sauvage, le soccer, le football, le tennis, le base-ball, la balle molle, la danse, le yoga, l'escalade, les quilles, le hockey, la planche à roulettes, le badminton, etc. Demander aux cadets de faire un remue-méninges de toutes les activités qu'ils pensent pourraient les intéresser.
- **Page 8 – Passons à l'action.** Augmenter le temps passé à l'activité physique et réduire le temps d'inactivité.
- **Page 10 – Commencez à pratiquer une activité physique.** Marcher au lieu de prendre l'autobus, jouer à la balle durant les pauses, faire marcher le chien, racler les feuilles, pelleter la neige, transporter les sacs d'épicerie, etc. Faire un remue-méninges des idées qui peuvent aider à augmenter l'activité physique actuelle.

Le but de la mise en évidence ces pages en particulier est d'alimenter la discussion pour le prochain point d'enseignement. Les cadets peuvent emporter les guides et les étudier plus tard.

CONFIRMATION DE FIN DE LEÇON

La confirmation de l'apprentissage de cette leçon se déroulera à l'OCOM M104.02 (section 2), où les cadets rédigeront un plan d'activité personnel.

CONCLUSION

DEVOIR/LECTURE/PRATIQUE

S.O.

MÉTHODE D'ÉVALUATION

Il n'y a pas d'évaluation formelle à cet OCOM.

A-CR-CCP-701/PF-002

OBSERVATIONS FINALES

Puisque le conditionnement physique est l'un des objectifs du programme des cadets, il est important que les cadets connaissent les activités qui contribuent à un mode de vie actif pour les aider à atteindre une bonne forme physique.

COMMENTAIRES/REMARQUES À L'INSTRUCTEUR

S.O.

DOCUMENTS DE RÉFÉRENCE

- C1-011 (ISBN 0-662-32899) Ministre de la Santé. (2002). *Guide d'activité physique canadien pour une vie active saine* [brochure].
- C3-024 (ISBN 0-7627-0476-4) Roberts, H. (1989). *Basic Essentials Backpacking*. Guildford, CT, The Globe Pequot Press.

CETTE PAGE EST INTENTIONNELLEMENT LAISSÉE EN BLANC

DESCRIPTIONS DE LEÇONS ET GUIDES PÉDAGOGIQUES MODIFIÉS – PE 1 DE L'OCOM M106.01

A-CR-CCP-701/PG-002

OCOM M106.01 – IDENTIFIER LES PIÈCES ET LES CARACTÉRISTIQUES D'UNE CARABINE À AIR COMPRIMÉ DAISY 853C

1. **Rendement.** Identifier les pièces et les caractéristiques d'une carabine à air comprimé Daisy 853C.
2. **Conditions**
 - a. Éléments fournis :
 - (1) une carabine à air comprimé Daisy 853C;
 - (2) de l'aide au besoin; et
 - (3) de la supervision.
 - b. Éléments non permis : S.O.
 - c. Conditions environnementales : Des salles de classe appropriées et/ou un champ de tir pour la carabine à air comprimé conçu conformément à l'A-CR-CCP-177/PT-002, chapitre 1, section 8.
3. **Norme.** Conformément à l'A-CR-CCP-177/PT-002, le cadet doit identifier les pièces et énumérer les caractéristiques de la carabine à air comprimé Daisy 853C.
4. **Points d'enseignement**

PE	Description	Méthode	Durée	Réf
PE1	Identifier les pièces de la carabine à air comprimé Daisy 853C, y compris : <ol style="list-style-type: none"> a. la plaque de couche; b. les plaques intercalaires; c. la poignée de crosse; d. la crosse; e. le fût; f. le battant de bretelle; g. la détente; h. le pontet; i. le cran de sécurité; j. la culasse; k. la poignée de pompe; l. la mire avant; m. la mire arrière; n. la bouche du canon; o. le canon avec contrepoids; p. l'âme; q. l'ouverture de chargement; r. la chambre; s. la bretelle; t. l'adaptateur à chargement individuel; et 	Exposé interactif	10 min	A0-027 (p. 2-5, diagramme)

PE	Description	Méthode	Durée	Réf
	u. le chargeur à cinq plombs. Nota : L'instructeur doit s'assurer que le cadet peut identifier les parties d'une carabine à air comprimé des cadets en lui demandant de montrer la pièce du doigt sur la carabine ou sur un schéma sans texte.			

5. **Durée**

- | | | |
|----|---------------------------|--------|
| a. | Introduction/Conclusion : | 5 min |
| b. | Exposé interactif : | 10 min |
| c. | Total : | 15 min |

6. **Justification.** La méthode d'instruction par exposé interactif a été choisie parce qu'elle permet à l'instructeur de faire une présentation semi-formelle de la matière, durant laquelle les cadets peuvent participer en posant des questions ou en y répondant, en faisant des commentaires sur la matière ou en participant à de courtes activités. Cette méthode plaît aux apprenants auditifs et offre une possibilité de participation active à des activités qui plaisent aux apprenants tactiles/kinesthésiques.

7. **Documents de référence.** A0-027 A-CR-CCP-177/PT-002 D Cad 3. (2001). *Mouvement des cadets du Canada : Manuel de référence – Programme de tir de précision des cadets*. Ottawa, ON; Ministère de la Défense nationale.

8. **Matériel d'instruction**

- a. Une carabine à air comprimé Daisy 853C; et
- b. Du matériel de présentation (p. ex., tableau blanc, tableau de papier, RPJ) approprié à la salle de classe ou au secteur d'entraînement.

9. **Matériel d'apprentissage.** Une carabine à air comprimé Daisy 853C.

10. **Modalités de contrôle.** L'évaluation de cet OCOM doit se dérouler durant le contrôle de fin de leçon. Bien qu'il n'y ait aucune évaluation formelle de cet OCOM, chaque cadet doit réussir le test de maniement de la carabine à air comprimé qui se trouve au chapitre 3, annexe C.

11. **Remarques.** S.O.

A-CR-CCP-701/PF-002



INSTRUCTION COMMUNE

ÉTOILE VERTE

GUIDE PÉDAGOGIQUE



SECTION 1

**OCOM M106.01 – IDENTIFIER LES PIÈCES ET LES
CARACTÉRISTIQUES DE LA CARABINE À AIR COMPRIMÉ DAISY 853C**

Durée totale :

15 min

PRÉPARATION

INSTRUCTIONS PRÉALABLES À LA LEÇON

Une liste complète des ressources nécessaires à l'enseignement de cet OCOM est présentée au chapitre 4 de la NQP. Les utilisations particulières de ces ressources sont indiquées tout au long du guide pédagogique, notamment au point d'enseignement pour lequel elles sont requises.

Avant de commencer l'enseignement de cette leçon, l'instructeur doit :

- réviser le contenu de la leçon et se familiariser avec la matière;
- effectuer un contrôle de sécurité de toutes les carabines qui seront utilisées pendant la leçon; et
- dire aux cadets que les carabines ont été inspectées et qu'elles peuvent être maniées de façon sécuritaire.

DEVOIR PRÉALABLE À LA LEÇON

S.O.

APPROCHE

Cette leçon sera enseignée suivant la méthode d'instruction par exposé interactif. La méthode d'instruction par exposé interactif a été choisie parce qu'elle permet à l'instructeur de faire une présentation semi-formelle de la matière, durant laquelle les cadets peuvent participer en posant des questions ou en y répondant, en faisant des commentaires sur la matière ou en participant à de courtes activités. Cette méthode plaît aux apprenants auditifs et offre une possibilité de participation active à des activités qui plaisent aux apprenants tactiles/kinesthésiques.

INTRODUCTION

RÉVISION

S.O.

OBJECTIFS

À la fin de cette leçon, le cadet devrait être en mesure d'identifier les parties et les caractéristiques de la carabine à air comprimé des cadets.

A-CR-CCP-701/PF-002

IMPORTANTCE

Les cadets doivent avoir une connaissance de base de la carabine à air comprimé des cadets pour comprendre la façon dont elle fonctionne et pour suivre, de façon sécuritaire, les indications données sur le champ de tir.

Point d'enseignement 1

Identifier les pièces de la carabine à air comprimé Daisy 853C

Durée : 10 min

Méthode : Exposé interactif

PARTIES



- Selon le nombre de carabines disponibles, en distribuer idéalement un par deux cadets.
- Dans la mesure du possible, demander qu'un deuxième instructeur soit dans la salle pour aider.
- **Pour des raisons de sécurité, maintenir une discipline rigoureuse dans la classe en tout temps.**

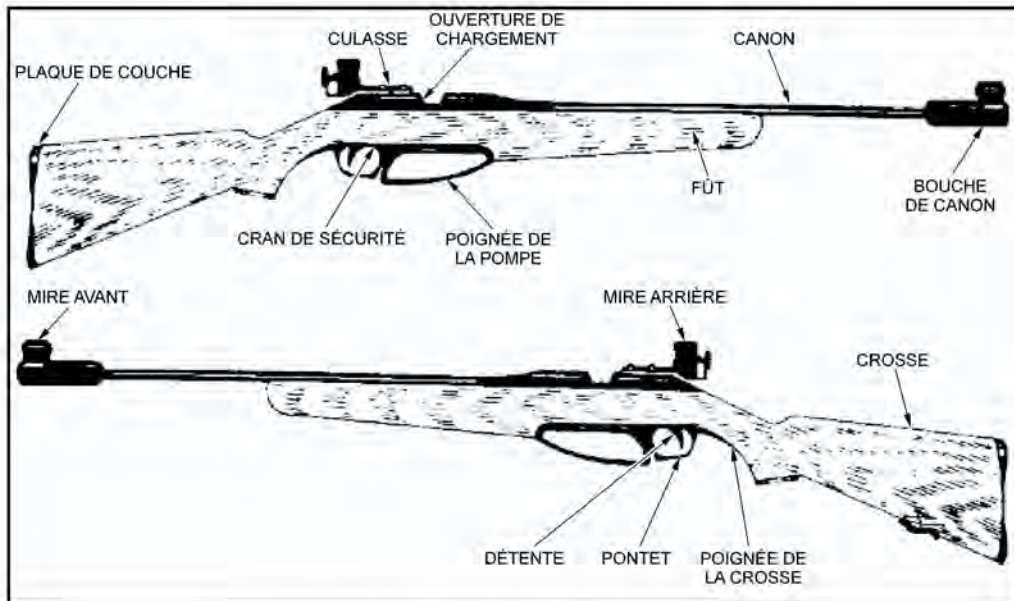

A-CR-CCP-177/PT-002

Figure 6-1-1 Parties de la carabine à air comprimé des cadets

Plaque de couche (extrémité de la crosse). La plaque de couche est la partie de la carabine qui est en contact direct avec l'épaule du tireur. Quand elle est bien ajustée, la plaque de couche permet d'obtenir un ajustement adéquat et de placer confortablement la carabine dans le creux de l'épaule. L'ajout de plaques intercalaires permet un ajustement en longueur.

A-CR-CCP-701/PF-002

Plaques intercalaires. Les plaques intercalaires sont des plaques de plastique permettant d'allonger ou de raccourcir la plaque de couche. Pour ajouter ou enlever une plaque intercalaire, se servir d'un tournevis à tête cruciforme pour dévisser la plaque de couche et faire les modifications qui s'imposent.

Poignée de crosse. La poignée de crosse est la partie courbée, située directement derrière le pontet, où la main contrôlant la détente agrippe la carabine.

Crosse. La crosse est la partie de la carabine qui est faite complètement en bois (de la plaque de couche vers l'avant).

Fût. Le fût est la partie en bois de la crosse (du pontet vers l'avant) où le canon et le mécanisme de la carabine sont enchâssés.

Bretelle. La bretelle est une sangle de nylon. Elle relie la carabine au bras du tireur afin de soutenir le poids de la carabine. Une extrémité est attachée au battant de bretelle et l'autre, au bras.

Battant de bretelle (cale-main). Le battant de bretelle est la partie métallique réglable fixée au fût avant qui sert à fixer la bretelle à la carabine. Il peut également être utilisé comme cale-main, servant à reposer la main gauche et à l'empêcher de bouger.

Détente. La détente est la partie mobile qui déclenche un ressort et le mécanisme de la carabine. Cette carabine est munie d'une détente simple qui ne peut pas être ajustée pour le poids.

Pontet. Le pontet est la bande métallique qui entoure et protège la détente.

Cran de sécurité. Le cran de sécurité est un mécanisme qui, une fois activé, empêche la carabine de tirer en verrouillant la détente. Il s'agit d'un dispositif à verrou transversal situé sur le pontet. Le côté noir indique que la carabine ne peut pas tirer; le côté rouge indique que la carabine est prête à tirer. Le cran de sécurité doit être activé (aucun rouge) en tout temps, jusqu'au moment de tirer.

Culasse. La culasse est la poignée de métal qui sert à armer et à désarmer le mécanisme de la carabine. Elle doit être en position fermée pour tirer. Pour une sécurité maximale, elle doit demeurer ouverte lorsque la carabine n'est pas dans son étui et n'est pas utilisée sur le pas de tir.

Poignée de pompe. La poignée de la pompe est un levier de métal qui sert à comprimer l'air requis pour propulser le plomb au moment du tir. Lorsque la carabine est à « l'état sécuritaire », le levier de pompe doit être partiellement ouverte.

Mire avant. La mire avant est une mire ouverte qui utilise des œillets interchangeables.

La mire arrière. La mire arrière est une mire micrométrique réglable pour la dérive et la hausse. Elle se fixe facilement à la glissière de métal qui se trouve au-dessus du mécanisme. Cette glissière permet d'avancer ou de reculer la mire de façon à obtenir la distance adéquate entre l'œil et la mire. Se servir d'un petit tournevis à tête plate pour fixer la mire.

Bouche du canon. La bouche du canon est l'extrémité avant du canon qui est munie d'un contrepois amovible.

Canon avec contrepois. Le canon avec contrepois est le tube en acier à travers lequel le plomb circule, de la bouche du canon jusqu'à la chambre. Le contrepois permet de s'assurer que le poids de la carabine est réparti également et que l'équilibre est maintenu.

Âme. L'âme est la partie intérieure du canon qui contient des rainures en forme de spirale. Les cloisons sont les parties saillantes de métal qui se trouvent entre les rainures. Ensemble, les rainures et les cloisons s'appellent des rayures.

A-CR-CCP-701/PF-002

Ouverture de chargement. L'ouverture de chargement est l'endroit où on insère manuellement le plomb dans l'adaptateur à chargement individuel ou à l'aide du chargeur à cinq plombs.

Adaptateur à chargement individuel. L'adaptateur à chargement individuel est une pièce de plastique qui facilite le chargement du plomb dans la chambre.

Chargeur à cinq plombs. Le chargeur de cinq plombs est une pièce de plastique qui peut contenir un maximum de cinq plombs et qui sert à insérer les plombs dans la chambre.

Chambre. La chambre est l'endroit où le plomb est maintenu, juste avant le tir.

CONFIRMATION DU POINT D'ENSEIGNEMENT 1

L'instructeur doit s'assurer que le cadet peut identifier les parties d'une carabine à air comprimé des cadets en lui demandant de montrer du doigt la pièce sur la carabine ou de nommer correctement la pièce.

CONFIRMATION DE FIN DE LEÇON

La confirmation d'apprentissage de cet OCOM peut être réalisée à l'aide du document de cours qui se trouve à l'annexe A. Accorder aux cadets quelques minutes pour remplir l'annexe, puis leur demander d'échanger leurs feuilles pour les corrections.



Un schéma où sont correctement identifiées les parties se trouve à la page 6A-2.

CONCLUSION

DEVOIR/LECTURE/PRATIQUE

Les cadets doivent emporter le document de cours corrigé pour étudier les parties de la carabine à air comprimé des cadets.

MÉTHODE D'ÉVALUATION

L'instructeur doit confirmer la capacité des cadets à identifier les parties et les caractéristiques de la carabine à air comprimé des cadets en posant des questions lors de la confirmation de fin de leçon et en utilisant le document de cours qui se trouve à l'annexe A.

OBSERVATIONS FINALES

La connaissance des parties et des caractéristiques de la carabine à air comprimé des cadets est importante pour comprendre la façon dont la carabine fonctionne. Ces connaissances permettent aux cadets de suivre les indications données au champ de tir et de réussir un test de maniement d'une carabine à air comprimé.

COMMENTAIRES/REMARQUES À L'INSTRUCTEUR

Insister sur l'aspect sécurité de cette leçon

A-CR-CCP-701/PF-002

DOCUMENTS DE RÉFÉRENCE

A0-027 A-CR-CCP-177/PT-002 D Cad 3. (2001). *Mouvement des cadets du Canada : Manuel de référence – Programme de tir de précision des cadets*. Ottawa, ON, Ministère de la Défense nationale.

PARTIES ET CARACTÉRISTIQUES DE LA CARABINE À AIR COMPRIMÉ DES CADETS

OCOM M106.01 Identifier les parties et les caractéristiques de la carabine à air comprimé des cadets

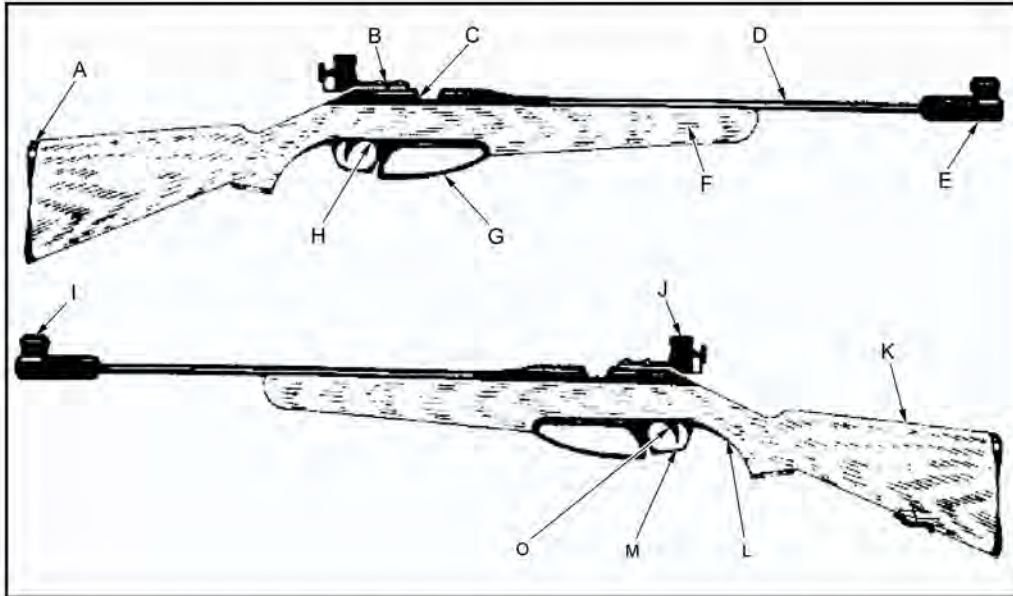

Faire correspondre les lettres aux noms des parties de la carabine à air comprimé des cadets.

- | | | | |
|----------------------------|-------|----------------------|-------|
| 1. Ouverture de chargement | _____ | 8. Cran de sécurité | _____ |
| 2. Poignée de crosse | _____ | 9. Bouche du canon | _____ |
| 3. Canon | _____ | 10. Levier de pompe | _____ |
| 4. Fût | _____ | 11. Mire avant | _____ |
| 5. Mire arrière | _____ | 12. Pontet | _____ |
| 6. Détente | _____ | 13. Plaque de couche | _____ |
| 7. Culasse | _____ | 14. Crosse | _____ |

A-CR-CCP-701/PF-002
 Chapitre 6, Annexe A

CLÉ DE CORRECTION

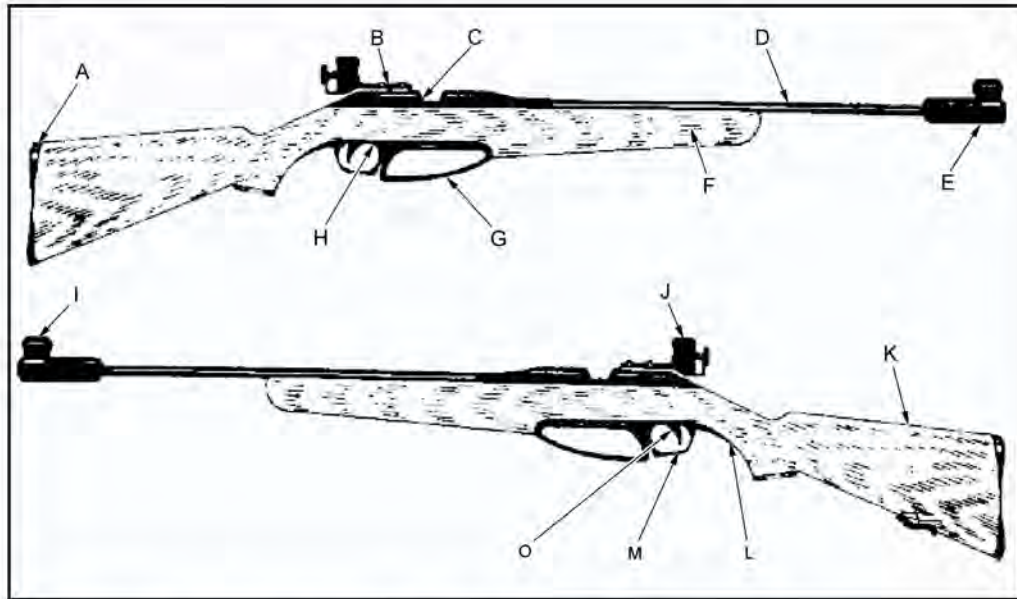

Faire correspondre les lettres aux noms des parties de la carabine à air comprimé des cadets.

1. Ouverture de chargement	<u> C </u>	8. Cran de sécurité	<u> H </u>
2. Poignée de crosse	<u> L </u>	9. Bouche du canon	<u> E </u>
3. Canon	<u> D </u>	10. Levier de pompe	<u> G </u>
4. Fût	<u> F </u>	11. Mire avant	<u> I </u>
5. Mire arrière	<u> J </u>	12. Pontet	<u> M </u>
6. Détente	<u> O </u>	13. Plaque de couche	<u> A </u>
7. Culasse	<u> B </u>	14. Crosse	<u> K </u>

CETTE PAGE EST INTENTIONNELLEMENT LAISSÉE EN BLANC

DESCRIPTIONS DE LEÇONS ET GUIDES PÉDAGOGIQUES MODIFIÉS – PE 4 DE L'OCOM M106.03

A-CR-CCP-701/PG-002

OCOM M106.03 – APPLIQUER LES PRINCIPES DE TIR DE PRÉCISION

1. **Rendement.** Appliquer les principes de tir de précision.
2. **Conditions**
 - a. Éléments fournis :
 - (1) une carabine à air comprimé des cadets;
 - (2) un adaptateur à plomb unique;
 - (3) de l'aide au besoin; et
 - (4) de la supervision.
 - b. Éléments non permis : S.O.
 - c. Conditions environnementales : Des salles de classe appropriées et/ou un champ de tir pour la carabine à air comprimé conçu conformément à l'A-CR-CCP-177/PT-002, chapitre 1, section 8.
3. **Norme.** Conformément à l'A-CR-CCP-177/PT-002, le cadet doit mettre en pratique les principes de tir de précision, y compris :
 - a. le chargement;
 - b. le déchargement; et
 - c. la préparation pour l'inspection.
4. **Points d'enseignement**

PE	Description	Méthode	Durée	Réf
PE4	<p>Expliquer la façon de charger, décharger et se préparer pour l'inspection de la carabine à air comprimé des cadets, en faire la démonstration et demander aux cadets de s'y exercer, comme suit :</p> <ol style="list-style-type: none"> a. charger la carabine à air comprimé des cadets, y compris : <ol style="list-style-type: none"> (1) prendre la carabine avec la main gauche; (2) s'assurer que le cran de sécurité est mis; (3) pomper la carabine à air comprimé, en faisant des arrêts de 3 secondes; (4) ramener le levier de la pompe en position fermée; et (5) charger un plomb; b. décharger la carabine à air comprimé des cadets, y compris : <ol style="list-style-type: none"> (1) ouvrir la culasse (ne pas insérer de plomb); 	Démonstration et exécution	10 min	A0-027 (p. 2-16)

PE	Description	Méthode	Durée	Réf
	(2) pomper la carabine à air comprimé, en faisant des arrêts de 3 secondes; (3) fermer la culasse (ne pas insérer de plomb); (4) pousser le cran de sécurité vers la gauche (position de désenclenchement); (5) viser la cible; (6) appuyer sur la détente; (7) pousser le cran de sécurité vers la droite (position d'enclenchement); et c. se préparer pour l'inspection, y compris : (1) ouvrir la culasse; (2) ouvrir partiellement la poignée de la pompe; (3) placer la carabine à air comprimé sur l'épaule de façon à ce que la bouche du canon pointe en direction de la cible; (4) attendre que la carabine soit vérifiée par l'OSCT; et (5) déposer la carabine. Nota : Les cadets doivent exécuter ces habiletés durant leur test de maniement de la carabine à air comprimé. Le guide de plombs doit être utilisé pour l'entraînement, bien qu'on puisse présenter aux cadets le chargeur de cinq plombs avant l'exercice de tir.			

5. **Durée**

a.	Introduction/Conclusion :	5 min
b.	Démonstration et exécution :	10 min
c.	Total :	15 min

6. **Justification.** Cette méthode a été choisie parce qu'elle permet aux cadets de participer à une étude supervisée du matériel d'enseignement pratique. Cette méthode donne à l'instructeur l'occasion de présenter le sujet, de démontrer et d'expliquer les procédures et de superviser les cadets pendant qu'ils exécutent la compétence. Cette méthode plaît aux apprenants de tous les styles d'apprentissage.

7. **Documents de référence.** A0-027 A-CR-CCP-177/PT-002, D Cad 3. (2001). *Mouvement des cadets du Canada : Manuel de référence – Programme de tir de précision des cadets*. Ottawa, ON; Ministère de la Défense nationale.

A-CR-CCP-701/PG-002

8. **Matériel d’instruction**

- a. Du matériel de présentation (p. ex., tableau blanc, tableau de papier, RPJ) approprié à la salle de classe ou au secteur d’entraînement; et
- b. Une carabine à air comprimé des cadets.

9. **Matériel d’apprentissage.** Une carabine à air comprimé des cadets.

10. **Modalités de contrôle.** S.O.

11. **Remarques.** S.O.



INSTRUCTION COMMUNE
ÉTOILE VERTE
GUIDE PÉDAGOGIQUE



SECTION 3

OCOM M106.03 – APPLIQUER LES PRINCIPES DE TIR DE PRÉCISION

Durée totale :

15 min

PRÉPARATION

INSTRUCTIONS PRÉALABLES À LA LEÇON

Les ressources nécessaires à l'enseignement de cette leçon sont énumérées dans la description de leçon qui se trouve au chapitre 4 de la NQP. Les utilisations particulières de ces ressources sont indiquées tout au long du guide pédagogique, notamment au PE pour lequel elles sont requises.

Réviser le contenu de la leçon pour se familiariser avec la matière avant de donner la leçon.

DEVOIR PRÉALABLE À LA LEÇON

S.O.

APPROCHE

Cette leçon sera enseignée avec la méthode d'instruction par démonstration et exécution. Cette méthode a été choisie parce qu'elle permet aux cadets de participer à une étude supervisée du matériel d'enseignement pratique. Cette méthode donne à l'instructeur l'occasion de présenter le sujet, de démontrer et d'expliquer les procédures et de superviser les cadets pendant qu'ils exécutent la compétence. Cette méthode plaît aux apprenants de tous les styles d'apprentissage.



Cette leçon est enseignée de préférence suivant la méthode chacun son tour pour les unités comportant de grands groupes de première année.

INTRODUCTION

RÉVISION

La révision relative à cette leçon, tirée de l'OCOM M106.02 (section 2), comprendra

QUESTIONS

- Q1. Pourquoi les mesures de sécurité sont-elles effectuées?
- Q2. À quoi sert le « cran de sécurité »?

A-CR-CCP-701/PF-002

RÉPONSES ANTICIPÉES

- R1. Pour confirmer qu'une carabine est sécuritaire.
R2. Il empêche la carabine de tirer en verrouillant la détente.

OBJECTIFS

À la fin de cette leçon, le cadet devrait être en mesure d'appliquer les principes de tir de précision, y compris :

- la position couchée;
- la prise de base;
- la visée de base;
- le chargement;
- le tir; et
- le déchargement.

Les cadets mettront en pratique les connaissances acquises pendant cette leçon lorsqu'ils participeront à un exercice de tir.

IMPORTANCE

Ces principes doivent tous être appliqués harmonieusement. Si l'on travaille à améliorer un principe, pendant qu'on en néglige un autre, il sera impossible d'obtenir de bons résultats à long terme. Parfaire ces principes prend du temps et de la concentration. Les cadets doivent se rappeler que LA PRATIQUE REND PARFAIT.

Point d'enseignement 4

Expliquer la façon de charger et de décharger la carabine à air comprimé des cadets et en faire la démonstration

Durée : 10 min

Méthode : Démonstration et exécution

CHARGEMENT DE LA CARABINE À AIR COMPRIMÉ



L'instructeur doit enseigner l'ensemble de la compétence par la méthode de l'EXPLICATION et DÉMONSTRATION.

Il doit aussi fournir une EXPLICATION et faire une DÉMONSTRATION de chaque étape nécessaire à la bonne exécution de la compétence.

Ceci doit être un EXERCICE DE TIR SIMULÉ SEULEMENT.

Procédure de chargement :

1. Prendre la carabine avec la main gauche.
2. S'assurer que le cran de sécurité est mis.
3. Pomper la carabine à air comprimé, en faisant des arrêts de 3 secondes.
4. Ramener le levier de la pompe en position fermée.

5. Simuler le chargement d'un plomb ou bien charger un chargeur de cinq plombs à indexage automatique dans l'ouverture de chargement.
6. Fermer la culasse.



Les cadets doivent IMITER les gestes faits par l'instructeur durant la démonstration pour chaque étape de la compétence. Le ou les instructeurs doivent SUPERVISER les cadets pendant qu'ils exécutent la compétence.



Les méthodes suivantes peuvent être utilisées pour pomper la carabine à air comprimé :

- **Option 1.** Saisir la poignée de crosse avec la main droite. Saisir la poignée de la pompe avec la main gauche. Pousser vers le bas avec la main gauche jusqu'à ce que la poignée de la pompe soit complètement ouverte. Attendre quelques secondes. Avec la main gauche, ramener la poignée de la pompe sur la crosse de la carabine. La carabine doit rester immobile pendant le pompage et toujours pointer en direction des cibles.
- **Option 2.** Saisir la poignée de crosse avec la main droite. Saisir la poignée de la pompe avec la main gauche. Appuyer la crosse de la carabine sous le bras droit ou l'épaule droite. Pousser vers le bas avec la main gauche jusqu'à ce que la poignée de la pompe soit complètement ouverte. Attendre quelques secondes. Avec la main gauche, ramener la poignée de la pompe sur la crosse de la carabine en stabilisant la carabine avec l'aisselle et l'épaule pour fermer la poignée de la pompe. Se rappeler de toujours pointer la carabine en direction des cibles.
- **Option 3 – Aide de l'entraîneur.** Pointer la carabine dans une direction sécuritaire et demander l'aide d'un entraîneur. L'entraîneur s'avance et pompe la carabine avec les deux mains. Utiliser cette méthode en dernier recours, car les cadets peuvent facilement suivre les deux méthodes précédentes.

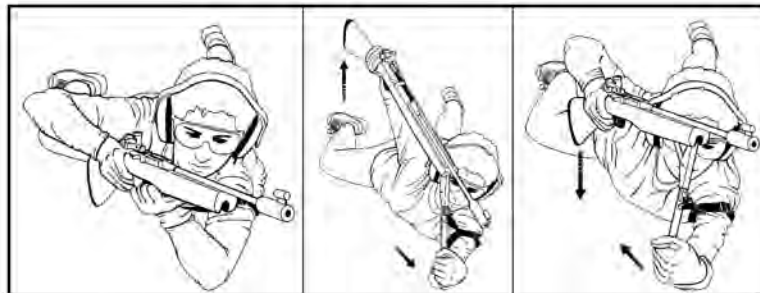

Manuel de référence – Programme de tir de précision des cadets

Figure 6-3-7 Pompage de la carabine à air comprimé



Ne pas pomper la carabine plus d'une fois par coup. Cette carabine à air comprimé est conçue pour résister à la pression générée par une seule course de la pompe.

A-CR-CCP-701/PF-002



L'instructeur doit enseigner l'ensemble de la compétence par la méthode de l'EXPLICATION et DÉMONSTRATION.

Il doit aussi fournir une EXPLICATION et faire une DÉMONSTRATION de chaque étape nécessaire à la bonne exécution de la compétence.

DÉCHARGEMENT DE LA CARABINE À AIR COMPRIMÉ

Suivre l'ordre de déchargement de la carabine à air comprimé des cadets, y compris ce qui suit :

DÉCHARGER

1. Prendre la carabine à air.
2. Retirer le chargeur de cinq plombs (s'il est utilisé).
3. Ouvrir la culasse (ne pas insérer de plomb).
4. Pomper la carabine à air comprimé, en faisant des arrêts de trois secondes.
5. Fermer la culasse (ne pas insérer de plomb).
6. Pousser le cran de sécurité vers la gauche (position de désenclenchement).
7. Viser la cible.
8. Appuyer sur la détente.
9. Pousser le cran de sécurité vers la droite (position d'enclenchement).

PRÉPARATION POUR L'INSPECTION

1. Ouvrir la culasse.
2. Ouvrir partiellement la poignée de la pompe.
3. Placer la carabine à air comprimé sur l'épaule de façon à ce que la bouche du canon pointe en direction de la cible.
4. Attendre que la carabine soit vérifiée par l'OSCT.
5. Déposer la carabine.



Les cadets doivent imiter la démonstration faite par l'instructeur durant la démonstration pour chaque étape de l'habileté. Le ou les instructeurs doivent SUPERVISER les cadets pendant qu'ils exécutent l'habileté.

CONFIRMATION DU POINT D'ENSEIGNEMENT 4



L'instructeur divise la classe en deux ou selon le nombre de carabines à air comprimé disponibles. Il doit demander à un groupe d'exécuter les actions de la séquence telles qu'elles ont été démontrées pendant que les autres groupes observent. Il doit ensuite leur demander de changer de rôle, et de répéter la séquence.

CONFIRMATION DE FIN DE LEÇON

L'instructeur divise la classe en deux ou selon le nombre de carabines à air comprimé disponibles. Il doit demander à un groupe d'exécuter les actions de la séquence telles qu'elles ont été démontrées pendant que les autres groupes observent, et leur demander de changer de rôle et de répéter la séquence.

CONCLUSION

DEVOIR/LECTURE/PRATIQUE

S.O.

MÉTHODE D'ÉVALUATION

S.O.

OBSERVATIONS FINALES

Le premier principe du tir de précision est de trouver une position de tir confortable. Une position de tir confortable permettra aux cadets de tirer la carabine de façon sécuritaire et d'obtenir les meilleurs résultats. La position couchée est la position de tir la plus stable.

COMMENTAIRES/REMARQUES À L'INSTRUCTEUR

1. Insister sur l'aspect sécurité de cette leçon.
2. S'assurer de confirmer l'apprentissage par étapes.

DOCUMENTS DE RÉFÉRENCE

A0-027 A-CR-CCP-177/PT-002 D Cad 3. (2001). *Mouvement des cadets du Canada : Manuel de référence – Programme de tir de précision des cadets*. Ottawa, ON, Ministère de la Défense nationale.

DESCRIPTIONS DE LEÇONS ET GUIDES PÉDAGOGIQUES MODIFIÉS – PE 1 DE L'OCOM M203.01

A-CR-CCP-702/PG-002

OCOM M203.01 – DISCUTER DU LEADERSHIP ENTRE PAIRS

1. **Rendement.** Discuter du leadership entre pairs.
2. **Conditions**
 - a. Éléments fournis :
 - (1) de la supervision; et
 - (2) de l'aide au besoin.
 - b. Éléments non permis : S.O.
 - c. Conditions environnementales : Des salles de classe appropriées ou un secteur d'entraînement assez grand pour recevoir tout le groupe.
3. **Norme.** Le cadet doit discuter du leadership entre pairs.
4. **Points d'enseignement**

PE	Description	Méthode	Durée	Réf
PE1	Expliquer le leadership entre pairs, incluant : <ol style="list-style-type: none"> a. les responsabilités d'un cadet de l'étoile rouge comprennent : <ol style="list-style-type: none"> (1) suivre la voie hiérarchique; (2) donner l'exemple; (3) être ferme, juste et amical; (4) témoigner du respect aux supérieurs et aux subordonnés; (5) être conscient des risques d'accident; (6) prendre des initiatives; (7) se fixer des buts; et b. les responsabilités d'un cadet de l'étoile rouge spécifiques au corps de cadets. 	Exposé interactif	10 min	C0-134

5. **Durée**

a. Introduction/Conclusion :	5 min
b. Exposé interactif :	10 min
c. Total :	15 min
6. **Justification.** L'exposé interactif a été choisi pour le PE 1 afin d'initier les cadets au leadership de subalterne, de stimuler leur intérêt et de leur présenter la matière de base.
7. **Documents de référence.** C0-134 (ISBN 0-7852-7440-5) Maxwell, J. (1999). *The 21 Indispensable Qualities of a Leader: Becoming the Person Others Will Want to Follow*. Nashville, TN, Thomas Nelson Publishers.
8. **Matériel d'instruction.** Du matériel de présentation (p. ex., tableau blanc, tableau de papier, RPJ) approprié à la salle de classe et au secteur d'entraînement.

9. **Matériel d'apprentissage.** S.O.
10. **Modalités de contrôle.** S.O.
11. **Remarques.** La liste des responsabilités du PE 1 n'est pas exhaustive. Les responsabilités des cadets de l'étoile rouge de chaque corps de cadets peuvent varier.

A-CR-CCP-702/PF-002



INSTRUCTION COMMUNE

ÉTOILE ROUGE

GUIDE PÉDAGOGIQUE



SECTION 1

OCOM M203.01 – DISCUTER DU LEADERSHIP ENTRE PAIRS

Durée totale :

15 min

PRÉPARATION

INSTRUCTIONS PRÉALABLES À LA LEÇON

Les ressources nécessaires à l'enseignement de cette leçon sont énumérées dans la description de leçon qui se trouve dans l'A-CR-CCP-702/PG-002, chapitre 4. Les utilisations particulières de ces ressources sont indiquées tout au long du guide pédagogique, notamment au PE pour lequel elles sont requises.

Réviser le contenu de la leçon pour se familiariser avec la matière avant d'enseigner la leçon.

La liste des responsabilités des cadets de l'étoile rouge varie selon le corps de cadets. Les renseignements concernant les responsabilités devraient être publiés dans les ordres permanents du corps de cadets ou être disponibles sur demande auprès du commandant ou de l'officier d'instruction du corps de cadets.

DEVOIR PRÉALABLE À LA LEÇON

S.O.

APPROCHE

L'exposé interactif a été choisi pour le PE1 pour initier les cadets au leadership entre pairs, stimuler leur intérêt et présenter la matière de base.

INTRODUCTION

RÉVISION

S.O.

OBJECTIFS

À la fin de cette leçon, le cadet doit être en mesure de discuter du leadership entre pairs.

IMPORTANCE

Il est important que les cadets discutent du leadership entre pairs, car les cadets de deuxième année assument des responsabilités. Connaître les responsabilités qu'assument les cadets de l'étoile rouge les aidera à se fixer des objectifs réalisables et à s'adapter à leur nouveau rôle de chef dans le corps de cadets.

A-CR-CCP-702/PF-002

Point d'enseignement 1

Expliquer le leadership entre pairs

Durée : 10 min

Méthode : Exposé interactif

À titre de chef subalterne, le cadet de l'étoile rouge assume des responsabilités au corps de cadets. Pour s'assurer que la deuxième année chez les cadets soit une expérience amusante, stimulante et dynamique, les cadets de deuxième année devraient connaître leurs responsabilités.



Demander aux cadets de faire un remue-méninges de ce qu'ils croient être les responsabilités d'un cadet de l'étoile rouge. Pendant l'enseignement des points ci-après, essayer de faire le lien avec la liste dressée par les cadets.

Certaines responsabilités sont communes à tous les cadets de l'étoile rouge dans le corps de cadets, dont les suivantes :

- **Suivre la voie hiérarchique.** Suivre la voie hiérarchique est la garantie que tous les renseignements qui doivent être transmis aux supérieurs et aux subalternes de la voie sont réellement transmis. Suivre la voie hiérarchique permet d'éviter des lacunes dans la transmission des renseignements.
- **Donner l'exemple.** Les cadets de l'étoile rouge doivent donner l'exemple dans la façon de s'habiller et de se comporter. Un bon chef ne demande jamais à ses subalternes et membres d'équipe de donner plus que ce qu'il est prêt à donner.
- **Être ferme, juste et amical avec tout le monde, surtout avec les nouvelles recrues.** Un cadet de l'étoile rouge qui crie n'impressionne personne, surtout pas les nouveaux cadets. Le cadet de l'étoile rouge qui a de l'influence et qui est respecté est celui qui adopte une approche cohérente avec les personnes et dans chaque situation. Un cadet disponible en tout temps devrait être en mesure d'accomplir toutes les tâches et responsabilités de façon efficace.
- **Témoigner du respect aux supérieurs et aux subordonnés.** Utiliser le bon ton de voix, regarder les interlocuteurs dans les yeux et se tenir droit sont des signes physiques qui témoignent le respect. Si le cadet de l'étoile rouge souhaite se faire traiter avec respect, il doit témoigner du respect aux autres.
- **Être conscient des problèmes de sécurité.**
- **Prendre des initiatives.** Accomplir de petites tâches, comme nettoyer, avant qu'on nous le demande est un exemple de prise d'initiative. Les supérieurs remarquent lorsque de petites tâches sont accomplies sans qu'ils l'aient demandé.
- **Fixer des objectifs.** Chaque chef doit fixer des objectifs. Les objectifs permettent aux personnes de convertir leurs idées en résultats. Un objectif est un aperçu de l'avenir. Se fixer des objectifs, par exemple améliorer son exercice militaire, sa tenue vestimentaire et sa conduite, donne un but aux cadets de l'étoile rouge. En fixant des objectifs et en travaillant pour les atteindre, un cadet de l'étoile rouge démontre qu'il se consacre à la tâche.



Si le corps de cadets n'a aucune tâche précise à confier aux cadets de l'étoile rouge, ne pas enseigner le point suivant.

Le cadet de l'étoile rouge a des responsabilités spécifiques au corps de cadets.

A-CR-CCP-702/PF-002



Expliquer les responsabilités d'un cadet de l'étoile rouge spécifiques au corps de cadets.

CONFIRMATION DU POINT D'ENSEIGNEMENT 1

QUESTIONS

- Q1. Énumérer les responsabilités qu'assument les cadets de l'étoile rouge dans le corps de cadets.
- Q2. Pourquoi est-il important qu'un cadet de l'étoile rouge se fixe des objectifs?
- Q3. Énumérer les tâches et responsabilités qu'assument les cadets de l'étoile rouge dans votre corps de cadets.

RÉPONSES ANTICIPÉES

- R1. Les responsabilités qu'assument les cadets de l'étoile rouge dans le corps de cadets sont les suivantes :
- suivre la voie hiérarchique;
 - donner l'exemple;
 - être ferme, juste et amical avec tout le monde, surtout avec les nouvelles recrues,
 - témoigner du respect aux supérieurs et aux subordonnés;
 - être conscient des risques d'accident;
 - prendre des initiatives; et
 - fixer des objectifs.
- R2. En se fixant des objectifs et en travaillant pour les atteindre, le cadet de l'étoile rouge démontre qu'il se consacre à la tâche.
- R3. Les réponses sont variables.

CONFIRMATION DE FIN DE LEÇON

La participation des cadets au PE 1 servira de confirmation de l'apprentissage de cette leçon.

CONCLUSION

DEVOIR/LECTURE/PRACTIQUE

S.O.

MÉTHODE D'ÉVALUATION

S.O.

A-CR-CCP-702/PF-002

OBSERVATIONS FINALES

Pour réussir dans son rôle de cadet de l'étoile rouge, le cadet doit connaître ses responsabilités. En établissant des buts personnels à court et à long terme, les cadets consacrent leurs efforts pour atteindre ces buts et pourraient donc être plus motivés à accomplir leurs tâches à l'avance.

COMMENTAIRES/REMARQUES À L'INSTRUCTEUR

S.O.

DOCUMENTS DE RÉFÉRENCE

C0-134 (ISBN 0-7852-7440-5) Maxwell, J. (1999). *The 21 Indispensable Qualities of a Leader: Becoming the Person Others Will Want to Follow*. Nashville, TN, Thomas Nelson Publishers.

DESCRIPTIONS DE LEÇONS ET GUIDES PÉDAGOGIQUES MODIFIÉS – PE 1 DE L'OCOM M107.02

A-CR-CCP-701/PG-002

OCOM M107.02 – IDENTIFIER LES GRADES DES CADETS ET DES OFFICIERS DE L'ARMÉE

1. **Rendement.** Identifier les grades des cadets et des officiers de l'Armée.
2. **Conditions**
 - a. Éléments fournis :
 - (1) de la supervision; et
 - (2) de l'aide au besoin.
 - b. Éléments non permis : S.O.
 - c. Conditions environnementales : Des salles de classe appropriées ou un secteur d'entraînement assez grand pour recevoir tout le groupe.
3. **Norme.** Conformément aux documents de référence précisés, le cadet doit décrire la structure des grades des Cadets royaux de l'Armée canadienne (Cad RAC).

4. Points d'enseignement

PE	Description	Méthode	Durée	Réf
PE1	<p>Expliquer la structure et les insignes des grades des Cad RAC et confirmer leur compréhension par un jeu éducatif, y compris les grades suivants :</p> <ol style="list-style-type: none"> a. le soldat (sdt); b. le caporal (cpl); c. le caporal-chef (cplc); d. le sergent (sgt); e. l'adjutant (adj); f. l'adjutant-maître (adjum); et g. l'adjutant-chef (adjuc). <p>Nota : Expliquer aux cadets que les insignes des grades des cadets de l'Armée sont les mêmes que les insignes des grades des MR de l'élément armée des FC.</p>	Exposé interactif	10 min	A2-030 (p. 2/5 à 4/5)

5. Durée

- | | | |
|----|---------------------------|--------|
| a. | Introduction/Conclusion : | 5 min |
| b. | Exposé interactif : | 10 min |
| c. | Total : | 15 min |

6. **Justification.** La méthode d'instruction par exposé interactif a été choisie, parce qu'elle permet à l'instructeur de faire une présentation semi-formelle de la matière, durant laquelle les cadets peuvent participer en posant des questions ou en y répondant, et en faisant des commentaires sur la matière ou en participant à de courtes activités. Cette méthode plaît aux apprenants auditifs, en plus d'offrir des possibilités de participation active dans des activités qui plaisent aux apprenants tactiles/kinesthésiques.

A-CR-CCP-701/PG-002

7. **Documents de référence**

- a. A0-001 A-AD-265-000/AG-001 DHP 3-2 (2001). *Instructions sur la tenue des Forces canadiennes*. Ottawa, ON, Ministère de la Défense nationale.
- b. A0-009 A-AA-100-000/AA-003, Forces canadiennes (2006). *ORFC, chapitre 3, section 1, Grades et désignation des grades*. Ottawa, ON, Ministère de la Défense nationale.
- c. A2-030 D Cad (2005). OAIC 40-03, *Grades des cadets de l'Armée et effectif des corps de cadets*. Ordonnances sur l'administration et l'instruction des cadets (vol. 4, 5 pages) Ottawa, ON.

8. **Matériel d'instruction**

- a. Matériel de présentation (par exemple, tableau blanc, tableau de papier, RPJ) approprié à la salle de classe et au secteur d'entraînement; et
- b. Affiche des symboles des cadets royaux de l'Armée canadienne.

9. **Matériel d'apprentissage.** Affiche des symboles des cadets royaux de l'Armée canadienne.

10. **Modalités de contrôle.** Il n'y a pas d'évaluation formelle à cet OCOM. Les instructeurs doivent confirmer que les cadets ont appris les grades lors du contrôle de fin de leçon.

11. **Remarques.** Dans la mesure du possible, on recommande aux instructeurs d'avoir en main de vrais insignes des grades pour les faire circuler entre les cadets. Dans l'impossibilité d'avoir un vrai insigne, on peut utiliser un tissu découpé en forme de l'insigne.

A-CR-CCP-701/PF-002



CADETS ROYAUX DE L'ARMÉE CANADIENNE

ÉTOILE VERTE

GUIDE PÉDAGOGIQUE



SECTION 2

OCOM M107.02 – IDENTIFIER LES GRADES DES CADETS ET DES OFFICIERS DE L'ARMÉE

Durée totale :

15 min

PRÉPARATION

INSTRUCTIONS PRÉALABLES À LA LEÇON

Les ressources nécessaires à l'enseignement de cette leçon sont énumérées dans la description de leçon qui se trouve au chapitre 4 de la NQP. Les utilisations particulières de ces ressources sont indiquées tout au long du guide pédagogique, notamment au PE pour lequel elles sont requises.

Réviser le contenu de la leçon pour se familiariser avec la matière avant d'enseigner la leçon.

DEVOIR PRÉALABLE À LA LEÇON

S.O.

APPROCHE

Cette leçon est présentée à l'aide de la méthode d'instruction par exposé interactif. La méthode d'instruction par exposé interactif a été choisie, parce qu'elle permet à l'instructeur de faire une présentation semi-formelle de la matière, durant laquelle les cadets peuvent participer en posant des questions ou en y répondant, et en faisant des commentaires sur la matière ou en participant à de courtes activités. Cette méthode plaît aux apprenants auditifs, en plus d'offrir des possibilités de participation active dans des activités qui plaisent aux apprenants tactiles/kinesthésiques.

INTRODUCTION

RÉVISION

S.O.

OBJECTIFS

À la fin de cette leçon, le cadet doit être en mesure d'identifier correctement la structure des grades des cadets royaux de l'Armée canadienne (Cad RAC), ainsi que les grades des officiers de l'Armée des Forces canadiennes (FC).

IMPORTANCE

Se familiariser avec les grades des cadets et des officiers de l'Armée des FC aidera les cadets à comprendre la relation entre les grades des cadets et des officiers du corps de cadets. Cette familiarisation les aide aussi à communiquer de façon efficace avec les membres des FC lors de visites aux autres installations ou bases des FC.

A-CR-CCP-701/PF-002

Point d'enseignement 1

Expliquer la structure et les insignes de grade des Cad RAC

Durée : 10 min

Méthode : Exposé interactif



Il est intéressant de noter que les cadets de l'Armée ont les mêmes titres et insignes de grade que les militaires du rang (MR) de l'Armée canadienne. Une fois que les cadets de l'Armée comprennent la structure de leurs propres MR, ils seront capables d'identifier correctement ceux de la structure des MR de l'Armée.

GRADES DE CADETS AU NIVEAU DES MILITAIRES DU RANG (MR)

Le grade est un système de notation de préséance et de commandement au sein des organismes militaires. Les flèches en or sont connues sous le nom de « chevrons ». Plus il y a de chevrons, plus le niveau de préséance de la personne est élevé.

Ces chevrons sont portés sur la partie supérieure du bras, sur la manche droite de la veste d'uniforme du cadet.

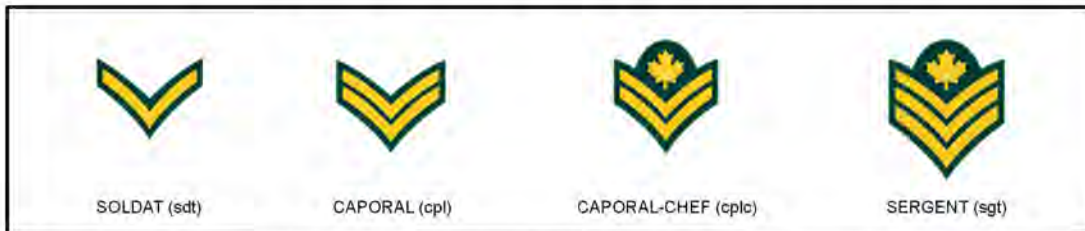

Figure 7-2-1 Grades des cadets et militaires du rang : sdt – cpl – cplc – sgt

GRADES DE CADETS AU NIVEAU DES MILITAIRES DU RANG MR (SUITE)

La couronne « Tudor » représente le grade d'adjutant (adj).

La couronne « Tudor » entourée de feuilles de laurier représente le grade d'adjutant-maître (adjum).

Les armoiries du Canada représentent le grade d'adjutant-chef (adjuc).

Ces grades sont portés au bas de la manche du bras droit sur la veste d'uniforme du cadet.



Figure 7-2-2 Grades des cadets et militaires du rang : adj – adjum – adjuc



Le corps de cadets affilié aux régiments d'ingénieurs utilise le terme « **sapeur** » pour désigner un sdt.

Le corps de cadets affilié aux régiments de blindés utilise le terme « **cavalier** » pour désigner un sdt.

Le corps de cadets affilié aux régiments de gardes utilise le terme « **garde** » pour désigner un sdt.

Dans les corps de cadets affiliés aux régiments d'artillerie, les termes suivants sont utilisés :

- « **artilleur** » désigne un soldat;
- « **bombardier** » désigne un caporal; et
- « **bombardier-chef** » désigne un caporal-chef.

CONFIRMATION DU POINT D'ENSEIGNEMENT 1

QUESTIONS

- Q1. Quel grade a plus de préséance, le grade de cplc ou de cpl?
- Q2. Décrire l'insigne de grade de l'adjum.
- Q3. Quels autres noms peuvent être utilisés pour désigner le grade de sdt?

RÉPONSES ANTICIPÉES

- R1. Cplc.
- R2. La couronne « Tudor » entourée de feuilles de laurier.
- R3. Artilleur, garde, cavalier, sapeur ou soldat.

CONFIRMATION DE FIN DE LEÇON

La participation des cadets au PE 1 servira de confirmation de l'apprentissage de cette leçon.

CONCLUSION

DEVOIR/LECTURE/PRACTIQUE

S.O.

MÉTHODE D'ÉVALUATION

S.O.

OBSERVATIONS FINALES

Le cadet, en identifiant les grades des Cad RAC et des officiers des FC, sera capable de communiquer de façon plus efficace avec les différents membres de chaque organisme.

A-CR-CCP-701/PF-002

COMMENTAIRES/REMARQUES À L'INSTRUCTEUR

S.O.

DOCUMENTS DE RÉFÉRENCE

- A0-001 A-AD-265-000/AG-001 DHH 3-2 (2001). *Instructions sur la tenue des Forces canadiennes*. Ottawa, ON, Ministère de la Défense nationale.
- A0-009 A-AA-100-000/AA-003, Forces canadiennes. (2006). *ORFC, chapitre 3, section 1, Grades et désignation des grades*. Ottawa, ON, Ministère de la Défense nationale.
- A2-030 D Cad. (2005). OAIC 40-03, *Grades des cadets de l'Armée et effectif des corps de cadets*. Ordonnances sur l'administration et l'instruction des cadets (vol. 4, 5 pages) Ottawa, ON.

DESCRIPTIONS DE LEÇONS ET GUIDES PÉDAGOGIQUES MODIFIÉS – PE 1 DE L'OCOM M107.04

A-CR-CCP-701/PG-002

OCOM M107.04 – ÉNONCER LES OBJECTIFS ET LA DEVISE DU PROGRAMME DES CADETS DE L'ARMÉE

1. **Rendement.** Énoncer les objectifs et la devise du programme des cadets de l'Armée.
2. **Conditions**
 - a. Éléments fournis :
 - (1) de la supervision; et
 - (2) de l'aide au besoin.
 - b. Éléments non permis : S.O.
 - c. Conditions environnementales : Des salles de classe appropriées ou un secteur d'entraînement assez grand pour recevoir tout le groupe.
3. **Norme.** Conformément aux documents de référence précisés, le cadet doit :
 - a. bien connaître la mission et la vision du programme des cadets;
 - b. énoncer les objectifs du programme des cadets de l'Armée; et
 - c. énoncer la devise du programme des cadets de l'Armée.

4. Points d'enseignement

PE	Description	Méthode	Durée	Réf
PE1	Énoncer la mission du programme des cadets, celle de contribuer au développement et à la préparation des jeunes à devenir adultes en les rendant aptes à relever les défis de la société moderne par l'entremise d'un programme dynamique ancré dans la communauté.	Exposé interactif	10 min	A0-003

5. **Durée**

a. Introduction/Conclusion :	5 min
b. Exposé interactif :	10 min
c. Total :	15 min
6. **Justification.** La méthode d'instruction par exposé interactif a été choisie, parce qu'elle permet à l'instructeur de faire une présentation semi-formelle de la matière, durant laquelle les cadets peuvent participer en posant des questions ou en y répondant, et en faisant des commentaires sur la matière ou en participant à de courtes activités. Cette méthode plaît aux apprenants auditifs, en plus d'offrir des possibilités de participation active dans des activités qui plaisent aux apprenants tactiles/kinesthésiques.
7. **Documents de références**
 - a. A0-010 D Cad (1999). OAIC 11-03, *Mandat du programme des cadets*. Ordonnances sur l'administration et l'instruction des cadets (vol. 1). Ottawa, ON.
 - b. C2-040 La Ligue des cadets de l'Armée du Canada (2006). *Politique 3.1 : But des organisations des cadets du Canada*. Extrait le 25 mai 2006 du site http://www.armycadetleague.ca/templates/pdf/refmanual/english/pol_3_1.pdf.

8. **Matériel d’instruction**

- a. Le matériel de présentation (par exemple, tableau blanc, tableau de papier, RPJ) approprié à la salle de classe et au secteur d’entraînement; et
- b. Des feuilles de papier et marqueurs appropriés pour les activités.

9. **Matériel d’apprentissage.** S.O.

10. **Modalités de contrôle.** Il n’y a pas d’évaluation formelle à cet OCOM. Les instructeurs confirmeront que les cadets ont compris la matière lors du contrôle de fin de leçon.

11. **Remarques.** S.O.



CADETS ROYAUX DE L'ARMÉE CANADIENNE

ÉTOILE VERTE

GUIDE PÉDAGOGIQUE



SECTION 4

OCOM M107.04 – DÉCRIRE TROIS OBJECTIFS DU PROGRAMME DES CADETS

Durée totale :

15 min

PRÉPARATION

INSTRUCTIONS PRÉALABLES À LA LEÇON

Les ressources nécessaires à l'enseignement de cette leçon sont énumérées dans la description de leçon qui se trouve au chapitre 4 de la NQP. Les utilisations particulières de ces ressources sont indiquées tout au long du guide pédagogique, notamment au PE pour lequel elles sont requises.

Réviser le contenu de la leçon pour se familiariser avec la matière avant d'enseigner la leçon.

DEVOIR PRÉALABLE À LA LEÇON

S.O.

APPROCHE

Cette leçon est présentée à l'aide de la méthode d'instruction par exposé interactif. La méthode d'instruction par exposé interactif a été choisie, parce qu'elle permet à l'instructeur de faire une présentation semi-formelle de la matière, durant laquelle les cadets peuvent participer en posant des questions ou en y répondant, et en faisant des commentaires sur la matière ou en participant à de courtes activités. Cette méthode plaît aux apprenants auditifs, en plus d'offrir des possibilités de participation active dans des activités qui plaisent aux apprenants tactiles/kinesthésiques.

INTRODUCTION

RÉVISION

S.O.

OBJECTIFS

À la fin de cette leçon, le cadet devrait être en mesure d'énoncer les objectifs du programme des cadets de l'Armée.

IMPORTANCE

La connaissance des objectifs du programme des cadets de l'Armée est primordiale pour tout cadet de l'Armée. Cette information donnera aux cadets une meilleure compréhension sur la façon dont le programme des cadets peut les aider à se développer à la fois comme cadet et comme personne.

A-CR-CCP-701/PF-002

Point d'enseignement 1

Décrire les trois objectifs du programme des cadets

Durée : 10 min

Méthode : Exposé interactif



Les objectifs du programme des cadets sont :

- développer chez les jeunes les qualités de civisme et de leadership;
- promouvoir la bonne forme physique; et
- stimuler l'intérêt de la jeunesse pour les activités maritimes, terrestres et aériennes des Forces canadiennes (FC).

DÉVELOPPER CHEZ LES JEUNES LES QUALITÉS DE CIVISME ET DE LEADERSHIP

Le programme des cadets vise à aider au développement des cadets pour qu'ils deviennent de bons citoyens et de bons chefs.

Par l'entremise d'activités liées à la citoyenneté et au service communautaire, le cadet développe une appréciation de l'appartenance à la communauté et à la participation au sein des communautés locales, régionales, provinciales, nationales et globales des cadets. La participation active des cadets aura un impact positif sur les communautés locales, ce qui contribuera à la force et à la vitalité de la communauté.

Par l'entremise d'activités de leadership, les cadets développent des compétences interpersonnelles et assument des responsabilités en tant que membres efficaces d'une équipe, en tant que chefs et en tant qu'entraîneurs dynamiques. Ils développeront la capacité de se conduire de façon éthique et socialement responsable.

PROMOUVOIR LA BONNE FORME PHYSIQUE

Le programme des cadets vise à promouvoir le bien-être physique. Les cadets développent une compréhension des bienfaits d'une bonne forme physique et d'un style de vie sain. Cette compréhension, combinée à la participation continue à des activités physiques, aide au développement d'attitudes et de comportements positifs qui fortifient la résilience chez les cadets et leur permet d'affronter des défis.

STIMULER L'INTÉRÊT DE LA JEUNESSE POUR LES ACTIVITÉS MARITIMES, TERRESTRES ET AÉRIENNES DES FC

Le programme des cadets vise à exposer les jeunes aux activités maritimes, terrestres et aériennes des FC. Les cadets développent des compétences élémentaires grâce à la présentation et à l'interaction qu'ils ont avec les éléments respectifs des FC. Le programme des cadets éduque et promeut le lien avec les communautés maritimes civiles, d'aventure et d'aviation. Ces expériences et ces interactions combinées sont essentielles à l'identité particulière des organisations de cadets de la Marine, de l'Armée et de l'Air. De plus, elles se distinguent avec le programme des cadets dans son ensemble des autres programmes de développement des jeunes.

CONFIRMATION DU POINT D'ENSEIGNEMENT 1

QUESTIONS

- Q1. Quels sont les trois objectifs du programme des cadets?
- Q2. Comment le programme des cadets fait-il la promotion d'une bonne forme physique?

A-CR-CCP-701/PF-002

Q3. Comment le programme des cadets stimule-t-il l'intérêt pour les activités maritimes, terrestres et aériennes des FC?

RÉPONSES ANTICIPÉES

- R1. Développer chez les jeunes les qualités de civisme et de leadership, promouvoir l'activité physique et stimuler l'intérêt pour les activités maritimes, terrestres et aériennes des FC.
- R2. Le programme des cadets vise à promouvoir le bien-être physique. Les cadets développent une compréhension des bienfaits d'une bonne forme physique et d'un style de vie sain. Cette compréhension, combinée à la **participation continue à des activités physiques**, aide au développement d'attitudes et de **comportements positifs** qui fortifient la résilience chez les cadets et leur permet d'affronter des défis.
- R3. Le programme des cadets vise à exposer les jeunes aux activités maritimes, terrestres et aériennes des FC. Les cadets développent des compétences élémentaires grâce à la présentation et à l'interaction qu'ils ont avec les éléments respectifs des FC. Le programme des cadets éduque et promeut le lien avec les communautés maritimes civiles, d'aventure et d'aviation. Ces expériences et ces interactions combinées sont essentielles à l'identité particulière des organisations de cadets de la Marine, de l'Armée et de l'Air. De plus, elles se **distinguent avec le programme des cadets** dans son ensemble des autres programmes de développement des jeunes.

CONFIRMATION DE FIN DE LEÇON

La participation des cadets au PE 1 servira de confirmation de l'apprentissage de cette leçon.

CONCLUSION

DEVOIR/LECTURE/PRACTIQUE

S.O.

MÉTHODE D'ÉVALUATION

S.O.

OBSERVATIONS FINALES

Les objectifs du programme des cadets de l'Armée donnent aux cadets une meilleure compréhension de ce que signifie être un cadet de l'Armée. Les préceptes de l'objectif contribuent à un sens de la fierté d'appartenir au programme des cadets de l'Armée.

COMMENTAIRES/REMARQUES À L'INSTRUCTEUR

S.O.

DOCUMENTS DE RÉFÉRENCE

- A0-010 D Cad. (1999). OAIC 11-03, *Mandat du programme des cadets*. Ordonnances sur l'administration et l'instruction des cadets (vol. 1). Ottawa, ON.
- C2-040 La Ligue des cadets de l'Armée du Canada. (2006). *Politique 3.1 : But des organisations des cadets du Canada*. Extrait le 25 mai 2006 du site http://www.armycadetleague.ca/templates/pdf/refmanual/english/pol_3_1.pdf.

CETTE PAGE EST INTENTIONNELLEMENT LAISSÉE EN BLANC

DESCRIPTIONS DE LEÇONS ET GUIDES PÉDAGOGIQUES MODIFIÉS – PE 1 DE L'OCOM M222.02

A-CR-CCP-702/PG-002

OCOM M222.02 – DÉCRIRE DES AZIMUTS

1. **Rendement.** Décrire des azimuts.
2. **Conditions**
 - a. Éléments fournis :
 - (1) une rose des vents;
 - (2) de la supervision; et
 - (3) de l'aide au besoin.
 - b. Éléments non permis : S.O.
 - c. Conditions environnementales : Une salle de classe appropriée ou un secteur d'entraînement assez grand pour recevoir tout le groupe.
3. **Norme.** Conformément à la B-GL-382-005/PT-001, le cadet doit décrire des azimuts en identifiant les 16 points d'une boussole.
4. **Points d'enseignement**

PE	Description	Méthode	Durée	Réf
PE1	Identifier et expliquer les 16 points d'une boussole, y compris : <ol style="list-style-type: none"> a. les quatre points cardinaux; b. les quatre points intercardinaux; et c. les huit points intermédiaires. 	Exposé interactif	10 min	A2-041 (p. 47)

5. **Durée**

a. Introduction/Conclusion :	5 min
b. Exposé interactif :	10 min
c. Total :	15 min
6. **Justification.** L'exposé interactif a été choisi pour le PE 1 afin de présenter la matière de base, d'initier les cadets aux azimuts et de stimuler leur intérêt.
7. **Documents de référence.** A2-041 B-GL-382-005/PT-001 Forces canadiennes. (2006). *Cartes, dessins topographiques, boussoles et le système de positionnement global*. Ottawa, ON, Ministère de la Défense nationale.
8. **Matériel d'instruction**
 - a. Du matériel de présentation (p. ex., tableau blanc, tableau de papier, RPJ) approprié à la salle de classe et au secteur d'entraînement;
 - b. Une carte topographique; et
 - c. Une rose des vents.

9. **Matériel d'apprentissage**
 - a. Un crayon; et
 - b. Une rose des vents.
10. **Modalités de contrôle.** S.O.
11. **Remarques.** S.O.



CADETS ROYAUX DE L'ARMÉE CANADIENNE

ÉTOILE ROUGE

GUIDE PÉDAGOGIQUE



SECTION 2

OCOM M222.02 – DÉCRIRE DES AZIMUTS

Durée totale :

15 min

PRÉPARATION

INSTRUCTIONS PRÉALABLES À LA LEÇON

Les ressources nécessaires à l'enseignement de cette leçon sont énumérées dans la description de leçon qui se trouve dans l'A-CR-CCP-702/PG-002, chapitre 4. Les utilisations particulières de ces ressources sont indiquées tout au long du guide pédagogique, notamment au PE pour lequel elles sont requises.

Réviser le contenu de la leçon pour se familiariser avec la matière avant d'enseigner la leçon.

DEVOIR PRÉALABLE À LA LEÇON

S.O.

APPROCHE

Cette leçon sera enseignée suivant la méthode d'instruction par exposé interactif. La méthode d'instruction par exposé interactif a été choisie parce qu'elle permet à l'instructeur de faire une présentation semi-formelle de la matière, durant laquelle les cadets peuvent participer en posant des questions ou en y répondant, en faisant des commentaires sur la matière ou en participant à de courtes activités. Cette méthode plaît aux apprenants auditifs et offre une possibilité de participation active à des activités qui plaisent aux apprenants tactiles/kinesthésiques.

INTRODUCTION

RÉVISION

S.O.

OBJECTIFS

À la fin de la présente leçon, le cadet doit être en mesure d'identifier et d'expliquer les 16 points d'une boussole.

IMPORTANCE

Il est important que les cadets puissent identifier les 16 points d'une boussole, car cela les aidera à trouver la direction des repères identifiables sur une carte. Les cadets dépendent de ces compétences tout au long de l'instruction sur les expéditions et la navigation.

A-CR-CCP-702/PF-002

Point d'enseignement 1

Identifier et expliquer les 16 points d'une boussole

Durée : 10 min

Méthode : Exposé interactif



Dessiner une rose des vents (cercle) sur le tableau avec les quatre points cardinaux.
Dessiner une nouvelle ligne au moment de présenter les points intercardinaux et intermédiaires.

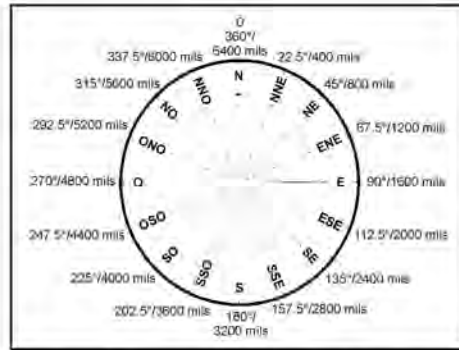

D Cad 3, 2007, Ottawa ON, Ministère de la Défense nationale

Figure 12-2-1 Rose des vents

QUATRE POINTS CARDINAUX

Les quatre points cardinaux d'une boussole, mesurés à des angles droits dans le sens horaire, sont le nord (N), l'est (E), le sud (S) et l'ouest (O). On peut facilement s'en souvenir en utilisant des mnémoniques, tel que « Nécessité Est Synonyme d'Obligation ».

QUATRE POINTS INTERCARDINAUX

Les quatre points intercardinaux sont situés à mi-chemin entre chacun des points cardinaux. Mesurés dans le sens horaire, ils sont :

- nord-est (NE);
- sud-est (SE);
- sud-ouest (SO); et
- nord-ouest (NO).

HUIT POINTS INTERMÉDIAIRES

Les huit points intermédiaires sont situés à mi-chemin entre chaque point cardinal et point intercardinal. Mesurés dans le sens horaire, ils sont :

- nord-nord-est (NNE);
- est-nord-est (ENE);

A-CR-CCP-702/PF-002

- est-sud-est (ESE);
- sud-sud-est (SSE);
- sud-sud-ouest (SSO);
- ouest-sud-ouest (OSO);
- ouest-nord-ouest (ONO); et
- nord-nord-ouest (NNO).

CONFIRMATION DU POINT D'ENSEIGNEMENT 1

QUESTIONS

- Q1. Quelle est la mnémonique utilisée pour se rappeler les quatre points cardinaux?
- Q2. Quels sont les quatre points intercardinaux?
- Q3. Combien y-a-t-il de points intermédiaires?

RÉPONSES ANTICIPÉES

- R1. « Nécessité Est Synonyme d'Obligation ».
- R2. Nord-est (NE), sud-est (SE), sud-ouest (SO) et nord-ouest (NO).
- R3. Il y a huit points intermédiaires.

CONFIRMATION DE FIN DE LEÇON

La participation des cadets au PE 1 servira de confirmation de l'apprentissage de cette leçon.

CONCLUSION

DEVOIR/LECTURE/PRATIQUE

S.O.

MÉTHODE D'ÉVALUATION

S.O.

OBSERVATIONS FINALES

La capacité d'identifier les 16 points d'une boussole est un aspect important de l'instruction de navigation, car cela permet aux cadets de déterminer la direction lorsqu'ils se déplacent d'un point à un autre.

COMMENTAIRES/REMARQUES À L'INSTRUCTEUR

S.O.

DOCUMENTS DE RÉFÉRENCE

- A2-041 B-GL-382-005/PT-001 Forces canadiennes. (2006). *Cartes, dessins topographiques, boussoles et le système de positionnement global*. Ottawa, ON, Ministère de la Défense nationale.

CETTE PAGE EST INTENTIONNELLEMENT LAISSÉE EN BLANC

DESCRIPTIONS DE LEÇONS ET GUIDES PÉDAGOGIQUES MODIFIÉS – PE 1 DE L'OCOM M222.03

A-CR-CCP-702/PG-002

OCOM M222.03 – IDENTIFIER LES PARTIES DE LA BOUSSOLE

1. **Rendement.** Identifier les parties de la boussole.
2. **Conditions**
 - a. Éléments fournis :
 - (1) une boussole;
 - (2) de la supervision; et
 - (3) de l'aide au besoin.
 - b. Éléments non permis : S.O.
 - c. Conditions environnementales : Une salle de classe appropriée ou un secteur d'entraînement assez grand pour recevoir tout le groupe.
3. **Norme.** Conformément à la B-GL-382-005/PT-001, le cadet doit identifier les parties de la boussole.
4. **Points d'enseignement**

PE	Description	Méthode	Durée	Réf
PE1	Identifier et décrire les parties de la boussole, y compris : <ol style="list-style-type: none"> a. le viseur; b. le boîtier de la boussole; c. le miroir de visée; d. la ligne de visée; e. le point lumineux de direction; f. le cadran de la boussole; g. la graduation; h. la flèche d'orientation; i. l'équerre de 1:25 000; j. le plateau de la boussole; k. l'échelle de déclinaison; l. les lignes de méridiens de la boussole; m. l'aiguille magnétique; n. les points lumineux d'orientation; o. le point lumineux de direction; p. l'équerre de 1:50 000; q. le cordon de sécurité ou cordon; r. le dispositif de blocage réglable; s. le tournevis; et t. la vis de réglage de déclinaison. 	Exposé interactif	10 min	A2-041 (p. 66 et 67)

5. **Durée**

- | | | |
|----|---------------------------|--------|
| a. | Introduction/Conclusion : | 5 min |
| b. | Exposé interactif : | 10 min |
| c. | Total : | 15 min |

6. **Justification.** L'exposé interactif a été choisi pour le PE 1 afin de présenter la matière de base, d'initier les cadets à la boussole et de stimuler leur intérêt.

7. **Documents de référence**

- a. A2-036 A-CR-CCP-121/PT-001 D Cad (2003). *Livre de référence des cadets royaux de l'Armée canadienne*. Ottawa, ON, Ministère de la Défense nationale.
- b. A2-041 B-GL-382-005/PT-001 Forces canadiennes. (2006). *Cartes, dessins topographiques, boussoles et le système de positionnement global*. Ottawa, ON, Ministère de la Défense nationale.

8. **Matériel d'instruction**

- a. Du matériel de présentation (p. ex., tableau blanc, tableau de papier, RPJ) approprié à la salle de classe et au secteur d'entraînement; et
- b. Une boussole.

9. **Matériel d'apprentissage.** Une boussole.

10. **Modalités de contrôle.** S.O.

11. **Remarques.** S.O.



CADETS ROYAUX DE L'ARMÉE CANADIENNE

ÉTOILE ROUGE

GUIDE PÉDAGOGIQUE



SECTION 3

OCOM M222.03 – IDENTIFIER ET DÉCRIRE LES PARTIES DE LA BOUSSOLE

Durée totale :

15 min

PRÉPARATION

INSTRUCTIONS PRÉALABLES À LA LEÇON

Les ressources nécessaires à l'enseignement de cette leçon sont énumérées dans la description de leçon qui se trouve dans l'A-CR-CCP-702/PG-002, chapitre 4. Les utilisations particulières de ces ressources sont indiquées tout au long du guide pédagogique, notamment au PE pour lequel elles sont requises.

Réviser le contenu de la leçon pour se familiariser avec la matière avant d'enseigner la leçon.

DEVOIR PRÉALABLE À LA LEÇON

S.O.

APPROCHE

Un exposé interactif a été choisi pour cette leçon afin de présenter la matière de base, d'initier les cadets à la boussole et de stimuler leur intérêt.

INTRODUCTION

RÉVISION

S.O.

OBJECTIFS

À la fin de cette leçon le cadet doit avoir identifié les parties de la boussole.

IMPORTANCE

Il est important que les cadets puissent utiliser une boussole en faisant de la navigation pendant l'instruction sur les expéditions. Chaque partie de la boussole a un nom précis utilisé pour identifier la partie et sa fonction. Les cadets dépendront de cette information tout au long de l'instruction sur les expéditions et la navigation.

A-CR-CCP-702/PF-002

Point d'enseignement 1

Identifier et décrire les parties de la boussole

Durée : 10 min

Méthode : Exposé interactif



Diviser les cadets en groupes égaux en fonction du nombre de boussoles disponibles.
Commencer avec la boussole ouverte, utiliser le diagramme à la [figure 12-3-1](#) pour identifier les parties de la boussole à partir du haut (viseur) jusqu'au bas (tournevis).

PARTIES DE LA BOUSSOLE

A – Viseur. Situé en haut du boîtier de la boussole, le viseur sert à aligner un objectif ou un azimut.

B – Boîtier de la boussole. Le boîtier de la boussole protège le cadran de la boussole et loge le miroir de visée.

C – Miroir de visée. Le miroir de visée sert à voir le cadran de la boussole en réglant un azimut.

D – Ligne de visée. La ligne de visée est utilisée lors de l'alignement de l'objectif ou de l'azimut.

E – Point lumineux de direction. Le point lumineux de direction en haut du cadran de la boussole est l'endroit où un azimut est réglé et lu.

F – Cadran de la boussole. Le cadran de la boussole loge l'aiguille magnétique, la flèche d'orientation et l'échelle de déclinaison à l'intérieur et la graduation à l'extérieur.

G – Graduation. Le cadran de la boussole est gradué en divisions de 50 millièmes de 0 à 6400 millièmes ou en divisions de 2 degrés de 0 à 360 degrés. On pivote le cadran manuellement.

A-CR-CCP-702/PF-002

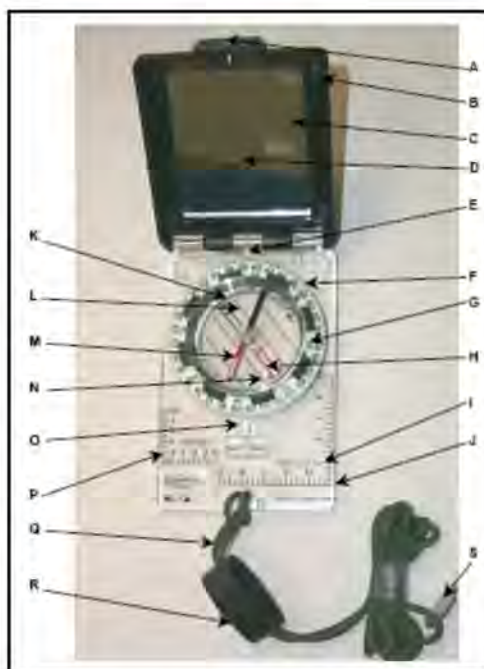

A-CR-CCP-121/PT-001 (p. 5-33)

Figure 12-3-1 Boussole



On peut utiliser le présent guide pédagogique pour les boussoles avec un cadran gradué en millièmes ou en degrés.

H – Flèche d'orientation. La flèche d'orientation rouge est située à l'intérieur du cadran de la boussole et sert à aligner l'aiguille magnétique. La flèche d'orientation est toujours réglée à 00 millième ou degré.

I – Équerre de 1:25 000. Cette équerre sert à mesurer des coordonnées de quadrillage sur des cartes à l'échelle de 1:25 000.

J – Plateau de la boussole. Le plateau de la boussole est un morceau transparent de plastique plat, auquel le boîtier, le cadran et le cordon sont attachés.

K – Échelle de déclinaison. L'échelle de déclinaison sert à compenser la variation de la déclinaison magnétique entre la boussole et la carte utilisée.

L – Lignes de méridiens de la boussole. Les lignes de méridiens de la boussole sont noires ou rouges à l'intérieur du cadran de la boussole, qui servent à aligner le cadran de la boussole avec les lignes de quadrillage sur la carte.

M – Aiguille magnétique. L'aiguille magnétique tourne librement et pointe au nord magnétique. L'extrémité sud de l'aiguille de la boussole est noire et l'extrémité nord, avec une partie lumineuse, est rouge.

A-CR-CCP-702/PF-002



Quand l'aiguille magnétique est alignée avec les flèches d'orientation rouges, la mnémonique « Rouge sur rouge » sert à se souvenir quelle extrémité de l'aiguille doit se trouver entre les flèches.

N – Points lumineux d'orientation. Il y a deux points lumineux d'orientation situés sur un deux côtés de la flèche d'orientation.

O – Point lumineux de direction. Le point lumineux de direction au bas du cadran de la boussole est l'endroit où un contre-azimut est lu.

P – Équerre de 1:50 000. Cette équerre sert à mesurer des coordonnées de quadrillage sur des cartes à l'échelle de 1:50 000.

Q – Cordon de sécurité. Le cordon de sécurité sert à attacher la boussole au corps.

R – Dispositif de blocage réglable. Le dispositif de blocage réglable sert à attacher la boussole au poignet.

S – Tournevis. Le petit tournevis au bout du cordon de sécurité sert à tourner la vis pour régler l'échelle de déclinaison.

T – Vis de réglage de déclinaison. La vis de réglage de déclinaison est située à l'arrière du cadran de la boussole et sert à régler l'échelle de déclinaison (non montrée).



Lorsqu'elle est exposée à la lumière directe, toutes les parties lumineuses de la boussole rayonnent dans l'obscurité permettant d'utiliser la boussole la nuit.

CONFIRMATION DU POINT D'ENSEIGNEMENT 1

QUESTIONS

- Q1. Quel est le nombre maximal de millièmes ou de degrés sur la graduation?
- Q2. Quelle mnémonique utilise-t-on pour positionner l'aiguille magnétique entre les flèches d'orientation?
- Q3. Dans quelle direction la partie rouge de l'aiguille magnétique pointe-t-elle?

RÉPONSES ANTICIPÉES

- R1. 6400 millièmes ou 360 degrés.
- R2. « Rouge sur rouge ».
- R3. Le nord magnétique.

CONFIRMATION DE FIN DE LEÇON

QUESTIONS

- Q1. À quoi le tournevis sur la boussole sert-il?
- Q2. Quelles deux directions utilise-t-on pour décrire la déclinaison?

A-CR-CCP-702/PF-002

Q3. Dans quelle direction faut-il tourner la vis de réglage de déclinaison pour régler une déclinaison vers l'est?

RÉPONSES ANTICIPÉES

R1. Pour tourner la vis de réglage de déclinaison.

R2. Vers l'est et vers l'ouest.

R3. Vers la gauche.

CONCLUSION

DEVOIR/LECTURE/PRATIQUE

S.O.

MÉTHODE D'ÉVALUATION

S.O.

OBSERVATIONS FINALES

Les boussoles servent pendant les exercices d'entraînement de navigation et de randonnée en montagne. L'identification des parties et le bon usage de la boussole sont essentiels pour assurer une navigation précise.

COMMENTAIRES/REMARQUES À L'INSTRUCTEUR

S.O.

DOCUMENTS DE RÉFÉRENCE

A2-036 A-CR-CCP-121/PT-001 D Cad 3. (2003). *Livre de référence des Cadets royaux de l'Armée canadienne*, Ottawa, ON, Ministère de la Défense nationale.

A2-041 B-GL-382-005/PT-001 Forces canadiennes. (2006). *Cartes, dessins topographiques, boussoles et le système de positionnement global*. Ottawa, ON, Ministère de la Défense nationale.

CETTE PAGE EST INTENTIONNELLEMENT LAISSÉE EN BLANC

DESCRIPTIONS DE LEÇONS ET GUIDES PÉDAGOGIQUES MODIFIÉS – PE 1 DE L'OCOM M122.01

A-CR-CCP-701/PG-002

OCOM M122.01 – IDENTIFIER LES TYPES DE CARTE

1. **Rendement.** Identifier les types de carte.
2. **Conditions**
 - a. Éléments fournis :
 - (1) des exemples de différents types de cartes;
 - (2) une feuille de travail représentant une carte topographique;
 - (3) de la supervision; et
 - (4) de l'aide au besoin.
 - b. Éléments non permis : S.O.
 - c. Conditions environnementales : Des salles de classe ou des aires d'entraînement assez grandes pour accommoder tout le groupe pendant l'utilisation des cartes.
3. **Norme.** Conformément aux références indiquées, les cadets devront plier une feuille de travail représentant la carte en s'assurant que l'identification de la carte située au coin inférieur droit de la feuille est facilement repérable.

4. Points d'enseignement

PE	Description	Méthode	Durée	Réf
PE1	<p>Expliquer et démontrer aux cadets comment plier la carte (feuille de travail) et leur demander de pratiquer, en procédant de la façon suivante :</p> <ol style="list-style-type: none"> a. étaler la carte, face vers le haut, et la plier en deux en rabattant le haut de la carte sur le bas; b. plier la moitié supérieure de la carte en deux. Tourner la carte de bord pour avoir la moitié inférieure au-dessus, et plier en deux cette moitié aussi; c. plier les extrémités de la carte en deux, de gauche à droite; et d. plier chaque extrémité ouverte en deux pour que le nom de la carte et l'index apparaissent à l'extérieur. 	Démonstration et exécution	10 min	A2-004

5. **Durée**

a. Introduction/Conclusion :	5 min
b. Démonstration et exécution :	10 min
c. Total :	15 min
6. **Justification.** La méthode par démonstration et exécution a été choisie pour le PE 4 afin de permettre aux cadets de participer à une étude supervisée des matières d'enseignement pratique. Cette méthode donne l'occasion à l'instructeur de présenter la matière, de démontrer et expliquer les procédures, et de

superviser les cadets pendant la mise en pratique des compétences. Cette méthode se prête à tous les styles d'apprentissage.

7. **Documents de référence.** A2-004 B-GL-382-005-FP-001, Forces canadiennes (1976). *Cartes, terrains, dessins topographiques et boussoles* (vol. 8). Ottawa, ON, Ministère de la Défense nationale.
8. **Matériel d'instruction**
 - a. Du matériel de présentation (par exemple, tableau blanc, tableau de papier, RPJ) approprié à la salle de classe et au secteur d'entraînement;
 - b. Des exemples de divers types de carte, y compris :
 - (1) la carte topographique;
 - (2) la carte d'orientation;
 - (3) la carte politique;
 - (4) la carte routière;
 - (5) la carte statistique;
 - (6) la carte numérique, y compris le GPS;
 - (7) la carte de relief;
 - (8) la carte à grandes lignes; et
 - (9) la carte photographique aérienne; et
 - c. Des agents imperméabilisants pour des fins d'illustration (par ex., des sacs imperméables munis de fermeture à glissière).
9. **Matériel d'apprentissage.** Une feuille de travail représentant une carte topographique.
10. **Modalités de contrôle.** Il n'y a pas d'évaluation formelle à cet OCOM. Les instructeurs confirmeront la connaissance des cadets sur les types de cartes, l'entretien d'une carte et la capacité de plier une carte, pendant le contrôle de fin de leçon.
11. **Remarques**
 - a. Les types de cartes se limiteront seulement à ceux disponibles au corps de cadets. Les instructeurs doivent tenter de se procurer autant d'exemplaires de cartes que possible. Si les ressources locales le permettent, les instructeurs peuvent démontrer les produits tels que le papier contact transparent et le revêtement chimique.
 - b. Il n'est pas nécessaire d'utiliser de vraies cartes pour la pratique du pliage d'une carte. En guise de carte, on peut utiliser une feuille de travail représentant une carte topographique, une feuille de papier de 8 1/2 pouces sur 11 pouces, un papier journal ou un dépliant publicitaire.

A-CR-CCP-701/PF-002



CADETS ROYAUX DE L'ARMÉE CANADIENNE

ÉTOILE VERTE

GUIDE PÉDAGOGIQUE



SECTION 1

OCOM M122.01 – IDENTIFIER LES TYPES DE CARTES

Durée totale :

15 min

PRÉPARATION

INSTRUCTIONS PRÉALABLES À LA LEÇON

Les ressources nécessaires à l'enseignement de cette leçon sont énumérées dans la description de leçon qui se trouve au chapitre 4 de la NQP. Les utilisations particulières de ces ressources sont indiquées tout au long du guide pédagogique, notamment au PE pour lequel elles sont requises.

Réviser le contenu de la leçon pour se familiariser avec la matière avant d'enseigner la leçon.

DEVOIR PRÉALABLE À LA LEÇON

S.O.

APPROCHE

La méthode d'instruction par démonstration et exécution a été choisie pour permettre aux cadets de participer à une étude supervisée de la matière d'enseignement pratique. Cette méthode donne l'occasion à l'instructeur de présenter la matière, de démontrer et expliquer les procédures, et de superviser les cadets pendant la mise en pratique des compétences. Cette méthode se prête à tous les styles d'apprentissage.

INTRODUCTION

RÉVISION

S.O.

OBJECTIFS

À la fin de cette leçon, le cadet devrait être en mesure de plier adéquatement une carte topographique.

IMPORTANCE

Il est important de savoir comment plier et entretenir ces cartes adéquatement pour qu'elles restent utilisables et en bon état.

Point d'enseignement 1

Expliquer et démontrer la façon de plier une carte

Durée : 10 min

Méthode : Démonstration et exécution

FAÇON DE PLIER UNE CARTE

Pour plier une carte adéquatement, suivre les étapes suivantes :

A-CR-CCP-701/PF-002

1. Étaler la carte, face vers le haut, et plier la carte en deux en rabattant le haut (Nord) sur le bas (Sud). Renforcer le pli à l'endroit où la carte s'est pliée, soit au centre de la carte (voir la figure 11-1-1, étape 1).
2. Plier la moitié de dessus de la feuille de carte en deux. Retourner la carte pour que la moitié de dessous soit au-dessus et la plier en deux pour égaler l'autre moitié (voir la figure 11-1-1, étape 2).
3. Plier les extrémités de la carte en deux, de gauche à droite (voir la figure 11-1-1, étape 3).
4. Plier chaque extrémité ouverte en deux pour que le nom de la carte et l'index apparaissent à l'extérieur (la carte doit avoir la forme de la lettre M) (voir la figure 11-1-1, étape 4).

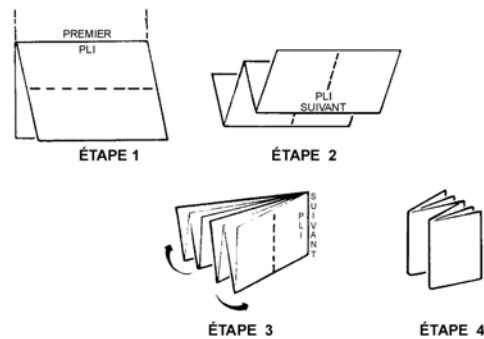

A-CR-CCP-121/PT-001, Manuel de référence des Cadets Royaux de l'Armée canadienne

Figure 11-1-1 Plier une carte

CONFIRMATION DU POINT D'ENSEIGNEMENT 1

Demander à chaque cadet de pratiquer le pliage d'une feuille de carte topographique (qui se trouve dans le manuel de l'étoile verte) en utilisant la méthode décrite ci-dessus. Un truc facile pour se souvenir de la méthode de pliage d'une carte est du nord au sud, du sud au nord, de l'est à l'ouest et de l'ouest à l'est.

CONFIRMATION DE FIN DE LEÇON

La participation des cadets au pliage d'une carte servira de confirmation de l'apprentissage de cette leçon.

CONCLUSION

DEVOIR/LECTURE/PRATIQUE

S.O.

MÉTHODE D'ÉVALUATION

S.O.

OBSERVATIONS FINALES

Il est important de savoir comment plier et entretenir les cartes adéquatement pour qu'elles restent longtemps en bon état.

A-CR-CCP-701/PF-002

COMMENTAIRES/REMARQUES À L'INSTRUCTEUR

S.O.

DOCUMENTS DE RÉFÉRENCE

A2-004 B-GL-382-005/FP-001 Forces canadiennes (1976). *Cartes, dessins topographiques et boussoles* (volume 8). Ottawa, ON, Défense nationale.

CETTE PAGE EST INTENTIONNELLEMENT LAISSÉE EN BLANC

DESCRIPTIONS DE LEÇONS ET GUIDES PÉDAGOGIQUES MODIFIÉS – PE 1 DE L'OCOM M221.05

A-CR-CCP-702/PG-002

OCOM M221.05 – FAIRE DES NŒUDS

1. **Rendement.** Faire des nœuds.
2. **Conditions**
 - a. Éléments fournis :
 - (1) une corde pour faire les nœuds;
 - (2) une rampe ou une tige;
 - (3) de la supervision; et
 - (4) de l'aide au besoin.
 - b. Éléments non permis : S.O.
 - c. Conditions environnementales : Des salles de classe appropriées ou un secteur d'entraînement assez grand pour recevoir tout le groupe.
3. **Norme.** Conformément aux documents de référence précisés, le cadet doit :
 - a. faire des nœuds et décrire les différentes utilisations des nœuds suivants :
 - (1) nœud de chaise;
 - (2) nœud de pêcheur;
 - (3) nœud de pêcheur double; et
 - (4) demi-nœud coulant double; et
 - b. enrouler une corde.
4. **Points d'enseignement**

PE	Description	Méthode	Durée	Réf
PE1	Expliquer les utilisations des nœuds, démontrer la façon de faire les nœuds et accorder du temps aux cadets pour pratiquer les nœuds suivants : <ol style="list-style-type: none">a. un nœud de chaise; etb. un nœud de pêcheur. <p>Nota : Fournir aux cadets le document de cours sur les instructions pour faire des nœuds.</p>	Démonstration et exécution	10 min	C2-007 (p. 116, 117, p. 162-163 et p. 177)

5. **Durée**
 - a. Introduction/Conclusion : 5 min
 - b. Démonstration et exécution : 10 min
 - c. Total : 15 min
6. **Justification.** La méthode d'instruction par démonstration et exécution a été choisie pour le PE 1, parce qu'elle permet à l'instructeur d'expliquer et de démontrer la façon de faire des nœuds, tout en donnant aux cadets l'occasion de pratiquer les nœuds sous supervision.

7. **Documents de référence**

- a. C2-007 (ISBN 0-7858-1446-9) Pawson, D. (2001). *Pocket Guide to Knots and Splices*. Edison, NJ, Chartwell Books, Inc.
- b. C2-073 (ISBN 0-688-01226-4) Bigon, M. et Regazzoni, G. (1982). *The Morrow Guide to Knots*. New York, Quill/William Morrow.

8. **Matériel d'instruction**

- a. Une corde pour faire les nœuds;
- b. Des feuilles pour tableau de papier, tableau au mur et tableau à craie; et
- c. Un marqueur ou une craie.

9. **Matériel d'apprentissage**

- a. Une corde pour faire les nœuds;
- b. Une rampe ou une tige; et
- c. Les documents de cours portant sur la façon de faire les nœuds.

10. **Modalités de contrôle.** S.O.

11. **Remarques**

- a. La corde utilisée pour faire des nœuds doit être d'un diamètre de 6 ou 7 mm.
- b. Les cadets ont besoin d'au moins 6 mètres (20 pieds) de corde pour l'enroulement.

A-CR-CCP-702/PF-002



CADETS ROYAUX DE L'ARMÉE CANADIENNE

ÉTOILE ROUGE

GUIDE PÉDAGOGIQUE



SECTION 5

OCOM M221.05 – FAIRE DES NŒUDS

Durée totale :

15 min

PRÉPARATION

INSTRUCTIONS PRÉALABLES À LA LEÇON

Les ressources nécessaires à l'enseignement de cette leçon sont énumérées dans la description de leçon qui se trouve dans l'A-CR-CCP-702/PG-002, chapitre 4. Les utilisations particulières de ces ressources sont indiquées tout au long du guide pédagogique, notamment au PE pour lequel elles sont requises.

Réviser le contenu de la leçon pour se familiariser avec la matière avant d'enseigner la leçon.

Faire des copies des instructions sur la façon de faire des nœuds qui se trouvent à l'[annexe C](#).

DEVOIR PRÉALABLE À LA LEÇON

S.O.

APPROCHE

La méthode d'instruction par démonstration et exécution a été choisie pour cette leçon, parce qu'elle permet à l'instructeur d'expliquer et de démontrer la façon de faire des nœuds, tout en donnant aux cadets l'occasion de pratiquer les nœuds sous supervision.

INTRODUCTION

RÉVISION

S.O.

OBJECTIFS

À la fin de la présente leçon, les cadets doivent être en mesure de faire les nœuds suivants :

- un nœud de chaise; et
- un nœud de pêcheur.

IMPORTANCE

Il est important que les cadets sachent comment faire des nœuds. Les cordes peuvent être utilisées pendant l'entraînement en campagne, pour construire des abris, fixer l'équipement et aussi dans la vie de tous les jours.

A-CR-CCP-702/PF-002

Point d'enseignement 1

Expliquer les utilisations des nœuds, démontrer comment faire les nœuds et accorder du temps pour les pratiquer

Durée : 10 min

Méthode : Activité pratique



Fournir une explication et faire une démonstration d'un nœud complet et puis décomposer le nœud étape par étape.

Faire une démonstration de chaque étape et demander aux cadets de faire chaque étape. S'assurer que les cadets ont assez de temps pour faire chaque étape.

Chaque nœud doit être enseigné individuellement. Distribuer les documents de cours sur les instructions pour faire des nœuds (qui se trouvent à l'[annexe C](#)).

NŒUD DE CHAISE

Utilisations. En escalade, il est utilisé comme mesure de sécurité pendant la montée et il est enclenché dans le mousqueton. On l'appelle souvent le nœud de sauvetage parce qu'il fait une simple boucle qui ne glisse pas. On peut l'utiliser pour le nouer autour de son corps, le lancer à quelqu'un qui a besoin d'un câble de sauvetage ou pour arrimer des objets (comme des canots à un quai).

Qualités. Il ne glisse pas, ne se desserre pas ou ne se bloque pas.

Défauts. Il est difficile à défaire quand la corde est tendue.

Procédure

1. Avec le dormant de la corde à l'opposé de soi, prendre le bout libre dans la main droite et le placer sur le dormant.
2. Placer le pouce sous le dormant.
3. Tourner la main droite à 180 degrés à l'opposé de soi, pour faire un simple croisement par-dessus (ressemble au chiffre six) et tirer le bout libre vers le haut.
4. Faire passer le bout libre derrière le dormant.
5. Faire passer le bout libre vers le bas dans la boucle. Serrer le nœud de chaise en tenant le double formé par le bout et tirer fort sur le dormant.

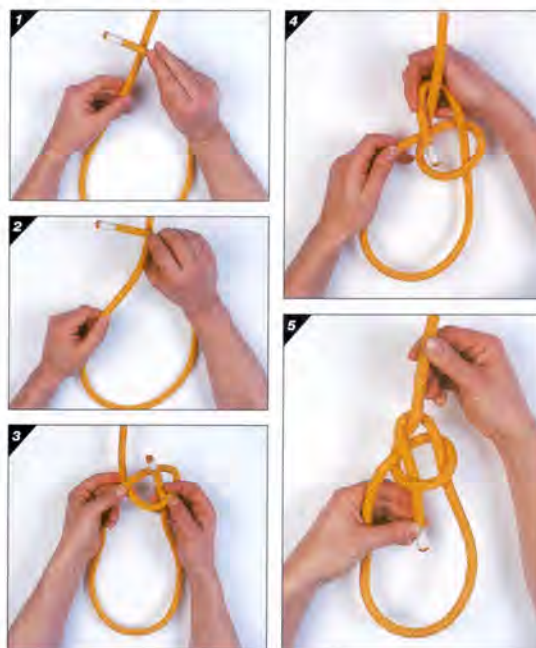

Pawson, D., Pocket Guide to Knots & Splices. Edison, NJ, Chartwell Books, Inc. (p. 164)

Figure 11-5-1 Le nœud de chaise

LE NŒUD DE PÊCHEUR

Utilisations. Pour joindre deux bouts de corde ensemble. Il est couramment utilisé par les pêcheurs à la ligne et les grimpeurs.

Qualités. Il ne glisse pas, ne se desserre pas ou ne se bloque pas.

Défauts. Il est difficile à défaire quand une petite corde est utilisée.

Procédure

1. Étendre les cordes l'une à côté de l'autre, de bout en bout. Pendre une des cordes et la passer par-dessus l'autre et sous elle-même.
2. Faire un demi-nœud autour de la deuxième corde.
3. Faire un demi-nœud autour du dormant de la première corde.
4. Glisser ensemble pour compléter le nœud.
5. Serrer pour terminer le nœud de pêcheur.
6. Fixer de ruban les bouts si on l'utilise pour l'escalade pour éviter de glisser.

A-CR-CCP-702/PF-002

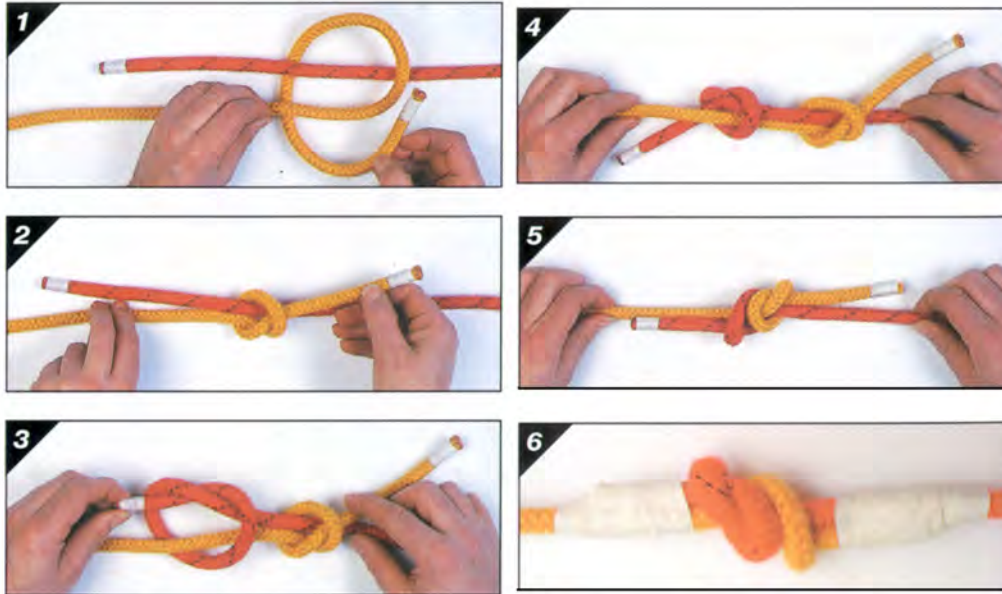

Pawson, D., Pocket Guide to Knots & Splices. Edison, NJ, Chartwell Books, Inc. (p. 116)

Figure 11-5-2 Nœud de pêcheur simple

CONFIRMATION DU POINT D'ENSEIGNEMENT 1

Faire les nœuds suivants :

- un nœud de chaise; et
- un nœud de pêcheur.

CONFIRMATION DE FIN DE LEÇON

La participation des cadets aux activités consistant à faire des nœuds servira de confirmation de l'apprentissage de cette leçon.

CONCLUSION

DEVOIR/LECTURE/PRATIQUE

S.O.

MÉTHODE D'ÉVALUATION

S.O.

A-CR-CCP-702/PF-002

OBSERVATIONS FINALES

Savoir comment faire des nœuds quand la situation l'exige est un aspect important de l'entraînement en campagne, et ils peuvent également être utilisés dans la vie de tous les jours. L'habileté de pouvoir fabriquer un nœud de qualité est utile dans une variété de situations telles que l'escalade, le remorquage et même la fabrication d'attaches pour les lunettes ou d'attaches pour les lunettes de soleil quand d'autres moyens ne sont pas disponibles.

COMMENTAIRES/REMARQUES À L'INSTRUCTEUR

S.O.

DOCUMENTS DE RÉFÉRENCE

- C2-007 (ISBN 0-7858-1446-9) Pawson, D. (2001). *Pocket Guide to Knots and Splices*, Edison, NJ, Chartwell Books, Inc.
- C2-073 (ISBN 0-688-01226-4) Bigon, M et Regazzoni, G. (1982). *The Morrow Guide to Knots*, New York, NY, Quill/William Morrow.

CETTE PAGE EST INTENTIONNELLEMENT LAISSÉE EN BLANC

DESCRIPTIONS DE LEÇONS ET GUIDES PÉDAGOGIQUES MODIFIÉS – PE 1 DE L'OCOM M221.09

A-CR-CCP-702/PG-002

OCOM M221.09 – ENTREtenir L'ÉQUIPEMENT DE SECTION À LA SUITE D'UN EXERCICE D'ENTRAÎNEMENT EN CAMPAGNE (XEC)

1. **Rendement.** Entretien de l'équipement de section à la suite d'un exercice d'entraînement en campagne (XEC).
2. **Conditions**
 - a. Éléments fournis :
 - (1) un réchaud à deux brûleurs au naphte;
 - (2) un fanal à deux générateurs;
 - (3) un ensemble de casseroles;
 - (4) une hache de 4 lb (manche de 36 pouces);
 - (5) une scie à archet de 24 pouces;
 - (6) un tapis de sol;
 - (7) de la supervision; et
 - (8) de l'aide au besoin.
 - b. Éléments non permis : S.O.
 - c. Conditions environnementales : Des salles de classe appropriées ou un secteur d'entraînement assez grand pour recevoir tout le groupe, après un exercice de campement de fin de semaine.
3. **Norme.** Conformément à l'ouvrage de Tawrell, P., *Camping and Wilderness Survival: The Ultimate Outdoors Book*, Leonard Paul Tawrell, le cadet doit nettoyer et entreposer un tapis de sol.
4. **Points d'enseignement**

PE	Description	Méthode	Durée	Réf
PE1	Expliquer, démontrer et demander aux cadets de pratiquer le nettoyage et l'entreposage des tapis de sol, y compris : <ol style="list-style-type: none">a. laver et sécher;b. plier;c. entreposer.	Démonstration et exécution	10 min	

5. **Durée**
 - a. Introduction/Conclusion : 5 min
 - b. Démonstration et exécution : 10 min
 - c. Total : 15 min
6. **Justification.** La méthode d'instruction par démonstration et exécution a été choisie pour cette leçon, parce qu'elle permet à l'instructeur d'expliquer et de démontrer le nettoyage et l'entreposage de l'équipement de section, tout en donnant aux cadets l'occasion de pratiquer ces compétences.

7. **Documents de référence.** C0-111 (ISBN 978-0-9740820-2-8) Tawrell, P. (2006). *Camping and Wilderness Survival: The Ultimate Outdoors Book*. (2^e éd). Lebanon, NH, Leonard Paul Tawrell.
8. **Matériel d'instruction.** Un tapis de sol.
9. **Matériel d'apprentissage.** Un tapis de sol.
10. **Modalités de contrôle.** S.O.
11. **Remarques.** L'équipement utilisé lors de l'EEC de bivouac et de survie lors d'une fin de semaine précédent peut être utilisé pour une démonstration.

A-CR-CCP-702/PF-002



CADETS ROYAUX DE L'ARMÉE CANADIENNE

ÉTOILE ROUGE

GUIDE PÉDAGOGIQUE



SECTION 9

**OCOM M221.09 – ENTREtenir L'ÉQUIPEMENT DE SECTION À LA
SUITE D'UN EXERCICE D'ENTRAÎNEMENT EN CAMPAGNE (XEC)**

Durée totale :

15 min

PRÉPARATION

INSTRUCTIONS PRÉALABLES À LA LEÇON

Les ressources nécessaires à l'enseignement de cette leçon sont énumérées dans la description de leçon qui se trouve dans l'A-CR-CCP-702/PG-002, chapitre 4. Les utilisations particulières de ces ressources sont indiquées tout au long du guide pédagogique, notamment au PE pour lequel elles sont requises.

Réviser le contenu de la leçon pour se familiariser avec la matière avant d'enseigner la leçon.

Durant chaque PE, on doit donner un tapis de sol à chaque groupe. Demander aux cadets de suivre l'instruction, et d'entretenir l'équipement au fur et à mesure qu'on l'aborde.

DEVOIR PRÉALABLE À LA LEÇON

S.O.

APPROCHE

La méthode d'instruction par démonstration et exécution a été choisie pour cette leçon, parce qu'elle permet à l'instructeur d'expliquer et de démontrer le nettoyage et l'entreposage de l'équipement de section, tout en donnant aux cadets l'occasion de pratiquer ces compétences.

INTRODUCTION

RÉVISION

S.O.

OBJECTIFS

À la fin de la présente leçon, le cadet doit être en mesure de nettoyer et d'entreposer les tapis de sol.

IMPORTANCE

Il est important que les cadets apprennent comment nettoyer et entreposer les tapis de sol. Le nettoyage et l'entreposage de l'équipement prolongent la vie de l'équipement. Au moyen de pratiques méthodiques de nettoyage, la corrosion et la rouille auront du mal à attaquer l'équipement ce qui assure une longue vie.

A-CR-CCP-702/PF-002

Point d'enseignement 1

Expliquer, démontrer et demander aux cadets de pratiquer le nettoyage et l'entreposage des tapis de sol

Durée : 10 min

Méthode : Démonstration et exécution



Donner un tapis de sol à chaque groupe. Demander aux cadets de suivre l'instruction, et de nettoyer et plier le tapis de sol au fur et à mesure qu'on l'aborde.

LAVAGE ET SÉCHAGE

Nettoyer un tapis de sol est requis seulement quand il est évident qu'il est couvert de saleté ou de l'argile. Si le tapis de sol doit être lavé, utiliser de l'eau seulement. N'importe quel type de solution de nettoyage enlève les éléments d'imperméabilisation du tapis de sol. S'assurer de faire sécher complètement les surfaces, parce que l'humidité qui reste encore peut désagréger et affaiblir le tapis de sol.

PLIAGE

Pour plier le tapis de sol, suivre les étapes suivantes :

1. S'assurer que le tapis de sol est complètement sec.
2. Étendre le tapis de sol, avec l'intérieur vers le haut (figure 11-9-1, étape 1).
3. Plier les extrémités vers l'intérieur pour faire un rectangle (figure 11-9-1, étape 2).
4. Plier en deux en ramenant le côté droit vers le côté gauche (figure 11-9-1, étape 3).
5. Plier les extrémités vers le centre – l'extrémité droite vers le centre, l'extrémité gauche vers le centre (figure 11-9-1, étape 4).
6. Plier en deux en ramenant le côté droit vers le côté gauche (figure 11-9-1, étape 5).
7. Si le bac de rangement est plus petit, faire plus de plis en suivant le même modèle pour atteindre la grandeur désirée pour l'entreposage.

A-CR-CCP-702/PF-002



ÉTAPE 1



ÉTAPE 2



ÉTAPE 3

Figure 11-9-1 (feuille 1 de 2) Pliage d'un tapis de sol
D Cad 3, 2007, Ottawa ON, Ministère de la Défense nationale

A-CR-CCP-702/PF-002



ÉTAPE 4



ÉTAPE 5

Figure 11-9-1 (feuille 2 de 2) Pliage d'un tapis de sol
D Cad 3, 2007, Ottawa ON, Ministère de la Défense nationale

A-CR-CCP-702/PF-002

ENTREPOSAGE

Le tapis de sol doit être entreposé dans un endroit frais et sec, et protégé contre les rayons du soleil. Les bacs de rangement ou les contenants en plastique sont idéals pour organiser et entreposer les tapis de sol.

CONFIRMATION DU POINT D'ENSEIGNEMENT 1



La participation des cadets au pliage d'un tapis de sol servira de confirmation de l'apprentissage de ce PE. Des questions sont fournies si une confirmation d'apprentissage supplémentaire est nécessaire.

QUESTIONS

- Q1. Que doit-on utiliser pour nettoyer un tapis de sol?
- Q2. Qu'est-ce qu'une solution de nettoyage fait à un tapis de sol?
- Q3. Où doit-on entreposer un tapis de sol?

RÉPONSES ANTICIPÉES

- R1. On doit utiliser de l'eau pour nettoyer un tapis de sol.
- R2. Une solution de nettoyage peut endommager ou enlever l'imperméabilisation d'un tapis de sol.
- R3. Un tapis de sol doit être entreposé dans un endroit frais, sec et protégé contre les rayons du soleil.

CONFIRMATION DE FIN DE LEÇON

La participation des cadets au nettoyage et à l'entreposage des tapis de sol servira de confirmation de l'apprentissage de cette leçon.

CONCLUSION

DEVOIR/LECTURE/PRATIQUE

S.O.

MÉTHODE D'ÉVALUATION

S.O.

OBSERVATIONS FINALES

La capacité de nettoyer et d'entreposer les tapis de sol en campagne permettra de prolonger la durée de vie de ceux-ci. Permettre aux cadets de nettoyer et d'entretenir l'équipement de section développe un sens d'appartenance, assure que les éléments sont bien entretenus et qu'ils dureront pour que d'autres personnes puissent les utiliser.

COMMENTAIRES/REMARQUES À L'INSTRUCTEUR

S.O.

A-CR-CCP-702/PF-002

DOCUMENTS DE RÉFÉRENCE

C0-111 (ISBN 978-0-9740820-2-8) Tawrell, P. (2006). *Camping and Wilderness Survival : The Ultimate Outdoors Book (2nd ed.)*. Lebanon, NH, Leonard Paul Tawrell.

DESCRIPTIONS DE LEÇONS ET GUIDES PÉDAGOGIQUES MODIFIÉS – PE 1 DE L'OCOM M122.05

A-CR-CCP-701/PG-002

OCOM M122.05 – DÉTERMINER LES COORDONNÉES DE QUADRILLAGE

1. **Rendement.** Déterminer les coordonnées de quadrillage.
2. **Conditions**
 - a. Éléments fournis :
 - (1) des cartes topographiques ou militaires;
 - (2) des matériaux pour fabriquer une équerre à report;
 - (3) de la supervision; et
 - (4) de l'aide au besoin.
 - b. Éléments non permis : S.O.
 - c. Conditions environnementales : Des salles de classe ou des aires d'entraînement assez larges pour accommoder tout le groupe pendant l'utilisation des cartes.
3. **Norme.** Conformément aux documents de référence précisés, le cadet doit relever des coordonnées de quadrillage à quatre et à six chiffres (dans la bonne grille et avec une précision de 100 mètres), pour une série de détails géographiques sur une carte topographique.
4. **Points d'enseignement**

PE	Description	Méthode	Durée	Réf
PE1	<p>Expliquer et démontrer aux cadets comment relever les coordonnées de quadrillage à quatre chiffres, et leur demander de pratiquer, y compris le fait que :</p> <ol style="list-style-type: none"> a. les coordonnées de quadrillage à quatre chiffres comportent quatre chiffres dérivés des numéros attribués aux abscisses (axe X) et aux ordonnées (axe Y) sur la carte; b. les numéros sont affichés en indiquant l'abscisse à deux chiffres, suivie de l'ordonnée à deux chiffres; et c. les lignes de quadrillage qui se croisent dans le coin gauche inférieur du carré de quadrillage en question servent à identifier le carré. <p>Nota : L'instructeur doit déterminer trois emplacements que les cadets vont utiliser pour identifier les coordonnées de quadrillage à quatre chiffres et trois points que les cadets doivent trouver à l'aide des coordonnées de quadrillage à quatre chiffres.</p>	Démonstration et exécution	10 min	A2-004 (chap. 6, art. 602)

A-CR-CCP-701/PG-002

5. **Durée**

- | | | |
|----|------------------------------|--------|
| a. | Introduction/Conclusion : | 5 min |
| b. | Démonstration et exécution : | 10 min |
| c. | Total : | 15 min |

6. **Justification.** La méthode d'instruction par démonstration et exécution a été choisie pour permettre aux cadets de participer à une étude supervisée de la matière d'enseignement pratique. Cette méthode donne l'occasion à l'instructeur de présenter la matière, de démontrer et expliquer les procédures, et de superviser les cadets pendant la mise en pratique des compétences. Cette méthode se prête à tous les styles d'apprentissage.

7. **Documents de référence.** A2-004 B-GL-382-005-FP-001, Forces canadiennes. (1976). *Cartes, terrains, dessins topographiques et boussoles (vol. 8)*. Ottawa, ON, Ministère de la Défense nationale.

8. **Matériel d'instruction**

- Du matériel de présentation (par exemple, tableau blanc, tableau de papier, RPJ) approprié à la salle de classe et au secteur d'entraînement;
- Des cartes topographiques ou militaires;
- Une boussole munie d'équerre à report; et
- Un exemple d'équerre à report fabriquée à la main.

9. **Matériel d'apprentissage**

- Des cartes topographiques ou militaires (une pour deux cadets); et
- Des matériaux de fabrication d'une équerre à report.

10. **Modalités de contrôle.** Il n'y a pas d'évaluation formelle à cet OCOM. Les instructeurs confirmeront que les cadets savent comment relever les coordonnées de quadrillage à quatre et à six chiffres pendant le contrôle de fin de leçon.

11. **Remarques.** Accorder aux cadets suffisamment de temps au cours de ces XEC pour pratiquer cette compétence.



CADETS ROYAUX DE L'ARMÉE CANADIENNE

ÉTOILE VERTE

GUIDE PÉDAGOGIQUE



SECTION 5

OCOM M122.05 – DÉTERMINER UNE COORDONNÉE DE QUADRILLAGE

Durée totale :

15 min

PRÉPARATION

INSTRUCTIONS PRÉALABLES À LA LEÇON

Les ressources nécessaires à l'enseignement de cette leçon sont énumérées dans la description de leçon qui se trouve au chapitre 4 de la NQP. Les utilisations particulières de ces ressources sont indiquées tout au long du guide pédagogique, notamment au PE pour lequel elles sont requises.

Réviser le contenu de la leçon pour se familiariser avec la matière avant d'enseigner la leçon.

Avant l'instruction de cette leçon, l'instructeur doit présélectionner les coordonnées de quadrillage à utiliser dans les composantes pratiques de cette leçon.

DEVOIR PRÉALABLE À LA LEÇON

S.O.

APPROCHE

La méthode d'instruction par démonstration et exécution a été choisie pour permettre aux cadets de participer à une étude supervisée des matières d'enseignement pratique. Cette méthode donne l'occasion à l'instructeur de présenter la matière, de démontrer et expliquer les procédures, et de superviser les cadets pendant la mise en pratique des compétences. Cette méthode se prête à tous les styles d'apprentissage.

INTRODUCTION

RÉVISION

S.O.

OBJECTIFS

À la fin de cette leçon, le cadet devrait pouvoir déterminer les coordonnées de quadrillage à quatre chiffres (à une précision de +/- 1000 mètres et 100 mètres, respectivement), pour une série d'entités sur une carte topographique.

IMPORTANCE

En tant que cadet de l'Armée, il est important de savoir comment utiliser le système de quadrillage. Étant donné que le système de grillage est la base de la lecture de cartes, le concept du quadrillage à quatre chiffres est une étape préalable pour devenir un bon lecteur de cartes. Une coordonnée de quadrillage décrit en détail l'emplacement d'un carré de quadrillage sur une carte et évite la confusion au sujet d'un emplacement. La

A-CR-CCP-701/PF-002

communication d'emplacements exacts par la radio est possible avec la compréhension d'une coordonnée de quadrillage.

Point d'enseignement 1

Expliquer et démontrer un quadrillage à quatre chiffres

Durée : 10 min

Méthode : Démonstration et exécution

COORDONNÉES DE QUADRILLAGE

Traditionnellement, les militaires identifient les lignes de quadrillage en énonçant le nombre à deux chiffres de chaque ligne de quadrillage. Lorsqu'un emplacement est identifié à l'aide du système de quadrillage, il se nomme « coordonnée de quadrillage ». Pour donner une coordonnée de quadrillage à un carré, la référence est toujours au coin sud-ouest du carré (inférieur gauche). Les coordonnées de quadrillage sont toujours données avec la valeur abscisse en premier, suivie de la valeur ordonnée.

COORDONNÉE DE QUADRILLAGE À QUATRE CHIFFRES

Un système de coordonnées de quadrillage à quatre chiffres est utilisé pour identifier un carré de quadrillage spécifique de 1 000 mètres par 1 000 mètres. Il comprend quatre chiffres numériques provenant des chiffres assignés aux abscisses sur l'axe X et les ordonnées sur l'axe Y, où les lignes du quadrillage se croisent au coin inférieur gauche du carré de quadrillage.

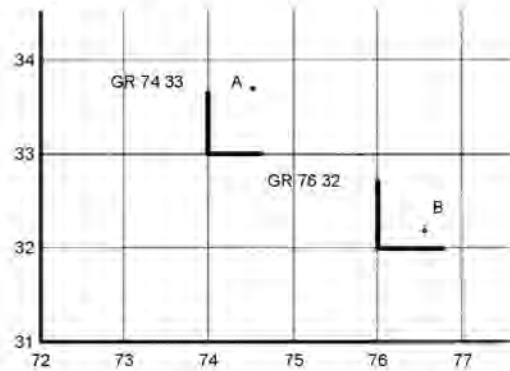

B-GL-382-005/FP-001, Instruction militaire, Volume 8, cartes, dessins topographiques et boussoles

Figure 11-5-1 Coordonnée de quadrillage à quatre chiffres



L'instructeur fournit un minimum de trois points de pratique que les cadets peuvent utiliser pour déterminer une coordonnée de quadrillage à quatre chiffres. Il est important pour le cadet d'être également capable d'identifier un emplacement sur une carte lorsqu'on lui donne une coordonnée de quadrillage et de déterminer la coordonnée de quadrillage d'un emplacement indiqué sur une carte.

CONFIRMATION DU POINT D'ENSEIGNEMENT 1

QUESTIONS

- Q1. À quel coin du carré se reporte-t-on pour donner une coordonnée de quadrillage?
- Q2. Dans quel ordre les chiffres sont-ils donnés pour donner une coordonnée de quadrillage à quatre chiffres?

A-CR-CCP-701/PF-002

Q3. Une coordonnée de quadrillage à quatre chiffres identifie quelle grandeur de carré de quadrillage?

RÉPONSES PRÉVUES

- R1. Sud-ouest ou le coin inférieur gauche.
R2. Les abscisses, ensuite les ordonnées ou l'axe X puis l'axe Y.
R3. 1000 mètres par 1000 mètres.

CONFIRMATION DE FIN DE LEÇON

L'instructeur doit donner deux points aux cadets à utiliser pour déterminer des coordonnées de quadrillage à quatre chiffres.

CONCLUSION

DEVOIR/LECTURE/PRATIQUE

S.O.

MÉTHODE D'ÉVALUATION

S.O.

OBSERVATIONS FINALES

Il est essentiel de savoir comment déterminer une coordonnée de quadrillage à quatre chiffres pour fonctionner de façon sécuritaire sur le terrain, pour déterminer l'emplacement précis d'un objet ou de soi-même, et pour communiquer cette position aux autres.

COMMENTAIRES/REMARQUES À L'INSTRUCTEUR

S.O.

DOCUMENTS DE RÉFÉRENCE

- A2-004 B-GL-382-005/FP-001, Forces canadiennes (1976). *Cartes, dessins topographiques et boussoles* (volume 8). Ottawa, ON, Défense nationale.

CETTE PAGE EST INTENTIONNELLEMENT LAISSÉE EN BLANC

DESCRIPTIONS DE LEÇONS ET GUIDES PÉDAGOGIQUES MODIFIÉS – PE 1 DE L'OCOM M121.02

A-CR-CCP-701/PG-002

OCOM M121.02 – TRANSPORTER L'ÉQUIPEMENT PERSONNEL

1. **Rendement.** Transporter l'équipement personnel.
2. **Conditions**
 - a. Éléments fournis :
 - (1) des exemples d'équipement;
 - (2) de la supervision; et
 - (3) de l'aide au besoin.
 - b. Éléments non permis : S.O.
 - c. Conditions environnementales :
 - (1) formation sur place : des salles de classe appropriées ou un secteur d'entraînement assez grand pour accommoder tout le groupe; et
 - (2) application pratique : un environnement de campagne pendant un EEC de bivouac lors d'une fin de semaine.
3. **Norme.** Conformément aux documents de référence précisés, les cadets doivent participer à un EEC de bivouac lors d'une fin de semaine d'une durée de deux jours complets et une nuit. Ils doivent emballer et transporter leur équipement personnel à l'aller au site d'exercice d'entraînement en campagne et au retour. Selon les moyens de transport pour se rendre au secteur d'entraînement et les ressources disponibles au corps de cadets en terme de sacs à dos, ceci pourrait varier de la marche jusqu'au site en transportant leur sac à dos jusqu'au transport en véhicule jusqu'au site.
4. **Points d'enseignement**

PE	Description	Méthode	Durée	Réf
PE1	<p>Expliquer et démontrer la bonne façon de transporter un sac à dos en :</p> <ol style="list-style-type: none"> a. desserrant les bretelles; b. fléchissant les genoux et en tenant les bretelles; c. soulevant le sac et en le posant sur la cuisse droite (gauche); d. passant le bras droit (gauche) dans la bretelle et en le posant sur le sac d'un geste vif; e. passant le bras gauche (droit) dans l'autre bretelle; et f. fermant la boucle de la ceinture et en serrant les bretelles. 	Démonstration et exécution	10 min	C2-017 (p. 13 et 14, et p. 29 à 31)

A-CR-CCP-701/PG-002

PE	Description	Méthode	Durée	Réf
	<p>Nota :</p> <p>1. Lorsqu'il est bien ajusté, le sac à dos doit permettre de faire facilement des mouvements d'épaule et de hanche. Cela permet à la personne qui le porte de se tenir debout en position normale et de marcher à pas réguliers.</p> <p>2. Si des sacs à dos des FC doivent être utilisés, il faut s'assurer qu'ils sont bien assemblés avant de les donner aux cadets.</p>			

5. **Durée**

- | | | |
|----|------------------------------|--------|
| a. | Introduction/Conclusion : | 5 min |
| b. | Démonstration et exécution : | 10 min |
| c. | Total : | 15 min |

6. **Justification.** La méthode d'instruction par démonstration et exécution a été choisie pour permettre aux cadets de participer à une étude supervisée de la matière d'enseignement pratique. Cette méthode donne l'occasion à l'instructeur de présenter la matière, de démontrer et expliquer les procédures, et de superviser les cadets pendant la mise en pratique des compétences. Cette méthode se prête à tous les styles d'apprentissage.

7. **Documents de référence**

- C2-004 (ISBN 1-896713-00-9), Tawrell, P. (1996). *Camping and Wilderness Survival: The Ultimate Outdoors Book*. Green Valley, ON, Paul Tawrell.
- C2-005 (ISBN 0-393-31334-4), Berger, K. (1995). *Hiking and Backpacking, a Trailside Guide*. New York, NY, Norton and Company, Inc.
- C2-009 (ISBN 0-684-85909-2), Harvey, M. (1999). *The National Outdoor Leadership School's Wilderness Guide*. New York, NY, Fireside.
- C2-017 (ISBN 0-7627-0476-4), Roberts, H. (1999). *Basic Essentials, Backpacking*. Guildford, CT, The Globe Pequot Press.

8. **Matériel d'instruction**

- Du matériel de présentation (par exemple, tableau blanc, tableau de papier, RPJ) approprié à la salle de classe et au secteur d'entraînement;
- Des sacs à dos (à armatures interne et externe); et
- Des exemples appropriés d'équipement personnel.

9. **Matériel d'apprentissage**

- Sac à dos; et
- Équipement personnel.

A-CR-CCP-701/PG-002

10. **Modalités de contrôle.** Il n'y a pas d'évaluation formelle à cet OCOM. Les instructeurs confirmeront la compréhension de la matière par les cadets lors de la vérification à la fin de la leçon. L'instructeur doit également surveiller les cadets pendant l'EEC de bivouac, en leur donnant des conseils ou en les corrigeant au besoin.
11. **Remarques.** Cette leçon doit être enseignée avant l'EEC de bivouac. On recommande aux instructeurs de faire en sorte que les sacs à dos des cadets de l'unité soient vérifiés la nuit précédant l'EEC de bivouac, pour s'assurer qu'ils sont bien emballés.



CADETS ROYAUX DE L'ARMÉE CANADIENNE

ÉTOILE VERTE

GUIDE PÉDAGOGIQUE



SECTION 2

OCOM M121.02 – TRANSPORTER L'ÉQUIPEMENT PERSONNEL

Durée totale : 15 min

PRÉPARATION

INSTRUCTIONS PRÉALABLES À LA LEÇON

Les ressources nécessaires à l'enseignement de cette leçon sont énumérées dans la description de leçon qui se trouve au chapitre 4 de la NQP. Les utilisations particulières de ces ressources sont indiquées tout au long du guide pédagogique, notamment au PE pour lequel elles sont requises.

Réviser le contenu de la leçon pour se familiariser avec la matière avant d'enseigner la leçon.

DEVOIR PRÉALABLE À LA LEÇON

S.O.

APPROCHE

La méthode d'instruction par démonstration et exécution a été choisie pour permettre aux cadets de participer à une étude supervisée des matières d'enseignement pratique. Cette méthode donne l'occasion à l'instructeur de présenter la matière, de démontrer et expliquer les procédures, et de superviser les cadets pendant la mise en pratique des compétences. Cette méthode se prête à tous les styles d'apprentissage.

INTRODUCTION

RÉVISION

S.O.

OBJECTIFS

À la fin de cette leçon, le cadet devrait être en mesure de bien porter le sac à dos.

IMPORTANCE

Cette leçon permet aux cadets de s'entraîner en campagne et de transporter leur équipement de façon sécuritaire et efficace.

A-CR-CCP-701/PF-002

Point d'enseignement 1

Expliquer et démontrer comment bien porter un sac à dos

Durée : 10 min

Méthode : Démonstration et exécution

ENFILER UN SAC À DOS



L'instructeur doit informer les cadets gauchers qu'ils peuvent suivre les directives en utilisant la main opposée, pour accommoder la main dominante.

Il y a plusieurs façons de prendre un sac à dos et le mettre au dos. Si le sac à dos est enfilé de façon incorrecte, on peut se blesser au dos. Voici une méthode étape par étape considérée sécuritaire pour enfiler un sac à dos :

1. Détacher la ceinture et desserrer les bretelles.
2. Prendre le sac à dos de la main droite par la barre transversale de laquelle pendent les bretelles, et mettant la main gauche sur la bretelle droite, le lever assez haut pour l'appuyer sur le genou droit.
3. Glisser le bras droit sous la bretelle et balancer le sac sur le dos.
4. Passer le bras gauche dans l'autre bretelle.
5. Serrer la ceinture et les bretelles.
6. S'assurer que les bouts des ceintures et des sangles sont rangés et on est prêt à partir.



Lorsqu'il est bien ajusté, le sac à dos doit permettre de faire facilement des mouvements d'épaules et de hanches. Cela permet à la personne qui le porte de se tenir debout en position normale et de marcher à pas réguliers.



- Donner l'occasion aux cadets d'enfiler le sac à dos, dans la mesure où le temps le permet.
- Dans les cas où on doit utiliser les sacs à dos des FC, on doit les évaluer pour assemblage approprié.

CONFIRMATION DU POINT D'ENSEIGNEMENT 1

QUESTIONS

- Q1. Que doit-on desserrer avant d'enfiler le sac à dos?
- Q2. Lorsque le sac est sur le dos et bien ajusté, que doit-on s'assurer de ranger?
- Q3. Lorsqu'il est bien ajusté, le sac à dos doit permettre de faire facilement des mouvements de _____ et de _____.

RÉPONSES PRÉVUES

- R1. Détacher la ceinture et desserrer les bretelles.
- R2. Les bouts des ceintures et des sangles sont rangés.

R3. Les épaules et les hanches.

CONFIRMATION DE FIN DE LEÇON

La participation des cadets à l'enfilage d'un sac à dos servira de confirmation de l'apprentissage de cette leçon.

CONCLUSION

DEVOIR/LECTURE/PRATIQUE

S.O.

MÉTHODE D'ÉVALUATION

S.O.

OBSERVATIONS FINALES

Les cadets peuvent maintenant aller en campagne et porter leur équipement de façon sécuritaire et efficace.

COMMENTAIRES/REMARQUES À L'INSTRUCTEUR

S.O.

DOCUMENTS DE RÉFÉRENCE

- C2-004 (ISBN 1-896713-00-9) Tawrell, P. (1996). *Camping and Wilderness Survival: The Ultimate Outdoors Book*. Green Valley, ON, Tawrell, Paul.
- C2-005 (ISBN 0-393-31334-4) Berger, K. (1995). *Hiking and Backpacking, a Trail Side Guide*. New York, NY, Norton and Company, Inc.
- C2-009 (ISBN 0-684-85909-2) Harvey, M. (1999). *The National Outdoor Leadership School's Wilderness Guide*. New York, NY, Fireside.
- C2-017 (ISBN 0-7627-0476-4) Roberts, H. (1999). *Basic Essentials, Backpacking*. Guilford, CT, The Globe Pequot Press.

DESCRIPTIONS DE LEÇONS ET GUIDES PÉDAGOGIQUES MODIFIÉS – PE 1 DE L'OCOM M222.02

A-CR-CCP-702/PG-002

OCOM M222.02 – DÉCRIRE DES AZIMUTS

1. **Rendement.** Décrire des azimuts.
2. **Conditions**
 - a. Éléments fournis :
 - (1) une rose des vents;
 - (2) de la supervision; et
 - (3) de l'aide au besoin.
 - b. Éléments non permis : S.O.
 - c. Conditions environnementales : Une salle de classe appropriée ou un secteur d'entraînement assez grand pour recevoir tout le groupe.
3. **Norme.** Conformément à la B-GL-382-005/PT-001, le cadet doit identifier le vrai nord géographique, le nord de quadrillage et le nord magnétique.

4. Points d'enseignement

PE	Description	Méthode	Durée	Réf
PE1	Identifier et expliquer les trois nords, y compris : <ol style="list-style-type: none"> a. le vrai nord géographique; b. le nord de quadrillage; et c. le nord magnétique. 	Exposé interactif	10 min	A2-041 (p. 50 et 51)

5. **Durée**
 - a. Introduction/Conclusion : 5 min
 - b. Exposé interactif : 10 min
 - c. Total : 15 min
6. **Justification.** L'exposé interactif a été choisi pour le PE 1 afin de présenter la matière de base, d'initier les cadets aux azimuts et de stimuler leur intérêt.
7. **Documents de référence.** A2-041 B-GL-382-005/PT-001 Forces canadiennes. (2006). *Cartes, dessins topographiques, boussoles et le système de positionnement global*. Ottawa, ON, Ministère de la Défense nationale.
8. **Matériel d'instruction**
 - a. Du matériel de présentation (p. ex., tableau blanc, tableau de papier, RPJ) approprié à la salle de classe et au secteur d'entraînement;
 - b. Une carte topographique; et
 - c. Une rose des vents.
9. **Matériel d'apprentissage**
 - a. Un crayon; et

- b. Une rose des vents.
- 10. **Modalités de contrôle.** S.O.
- 11. **Remarques.** S.O.



CADETS ROYAUX DE L'ARMÉE CANADIENNE

ÉTOILE ROUGE

GUIDE PÉDAGOGIQUE



SECTION 2

OCOM M222.02 – DÉCRIRE DES AZIMUTS

Durée totale :

15 min

PRÉPARATION

INSTRUCTIONS PRÉALABLES À LA LEÇON

Les ressources nécessaires à l'enseignement de cette leçon sont énumérées dans la description de leçon qui se trouve dans l'A-CR-CCP-702/PG-002, chapitre 4. Les utilisations particulières de ces ressources sont indiquées tout au long du guide pédagogique, notamment au PE pour lequel elles sont requises.

Réviser le contenu de la leçon pour se familiariser avec la matière avant d'enseigner la leçon.

DEVOIR PRÉALABLE À LA LEÇON

S.O.

APPROCHE

L'exposé interactif a été choisi pour cette leçon afin de présenter la matière de base, d'initier les cadets aux azimuts et de stimuler leur intérêt.

INTRODUCTION

RÉVISION

S.O.

OBJECTIFS

À la fin de la présente leçon, les cadets doivent être en mesure d'identifier le vrai nord géographique, le nord de quadrillage et le nord magnétique.

IMPORTANCE

Il est important que les cadets puissent identifier et expliquer les trois nords, car ceux-ci peuvent les aider tout au long de l'instruction sur la navigation et les expéditions.

Point d'enseignement 1

Identifier et expliquer les trois nords

Durée : 10 min

Méthode : Exposé interactif

En navigation, trois nords différents sont utilisés—le vrai nord géographique, le nord de quadrillage et le nord magnétique. Chaque nord varie sensiblement l'un de l'autre et il faut le savoir pour s'en servir en navigation. Un diagramme représentant les trois nords se trouve dans la marge de la carte qui est utilisée.

A-CR-CCP-702/PF-002



Dessiner la [figure 12-2-1](#) sur le tableau et dessiner le symbole pour chaque nord au fur et à mesure de l'expliquer aux cadets.

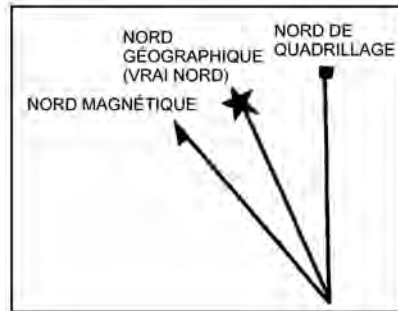

B-GL-382-005/PT-001 (p. 51)

Figure 12-2-1 Trois nords

Vrai nord géographique. Le vrai nord géographique est situé sur le dessus de la terre, où se trouve le pôle Nord géographique et où toutes les lignes de longitude se joignent. Dans le diagramme sur la carte, le vrai nord géographique est représenté par une étoile (l'étoile Polaire).

Nord de quadrillage. Le nord de quadrillage est le nord indiqué par les lignes de quadrillage (abscisses) sur une carte topographique. Les lignes abscisses sont parallèles et ne se rencontrent jamais au pôle Nord; pour cette raison, le nord de quadrillage pointe légèrement à l'écart du vrai nord géographique. Dans le diagramme sur la carte, le nord de quadrillage est représenté par un carré (la grille cartographique).

Le nord magnétique. Le nord magnétique est la direction où l'aiguille de la boussole pointe. Cette direction est vers le pôle magnétique qui est situé dans l'Arctique canadien et qui varie légèrement du vrai nord géographique (pôle Nord). Dans le diagramme sur la carte, le nord magnétique est représenté par une aiguille (boussole).

CONFIRMATION DU POINT D'ENSEIGNEMENT 3

QUESTIONS

- Q1. Quel symbole utilise-t-on pour représenter le vrai nord géographique?
- Q2. Quel symbole utilise-t-on pour représenter le nord de quadrillage?
- Q3. Quel symbole utilise-t-on pour représenter le nord magnétique?

RÉPONSES ANTICIPÉES

- R1. Une étoile, comme pour l'étoile Polaire.
- R2. Un carré, comme pour un carré de quadrillage.
- R3. Une aiguille, comme dans une boussole.

A-CR-CCP-702/PF-002

CONFIRMATION DE FIN DE LEÇON

La participation des cadets à l'identification des trois nord s servira de confirmation de l'apprentissage de cette leçon.

CONCLUSION

DEVOIR/LECTURE/PRATIQUE

S.O.

MÉTHODE D'ÉVALUATION

S.O.

OBSERVATIONS FINALES

La capacité d'identifier les trois nord s est un aspect important de l'instruction de navigation, car cela permet aux cadets de déterminer la direction lorsqu'ils se déplacent d'un point à un autre.

COMMENTAIRES/REMARQUES À L'INSTRUCTEUR

S.O.

DOCUMENTS DE RÉFÉRENCE

A2-041 B-GL-382-005/PT-001 Forces canadiennes. (2006). *Cartes, dessins topographiques, boussoles et le système de positionnement global*. Ottawa, ON, Ministère de la Défense nationale.

CETTE PAGE EST INTENTIONNELLEMENT LAISSÉE EN BLANC

TECHNIQUES D'INSTRUCTION – FORMULAIRE D'ÉVALUATION

Nom du cadet : _____

Peloton : _____

Sujet de la leçon : _____

Critère	Commentaires	Non réalisée	Réalisée avec difficulté	Réalisée sans difficulté
PRÉPARATION				
Choisir un endroit pour la leçon.				
Préparer un endroit pour la leçon.				
Utiliser un plan de leçon.				
Sélectionner une méthode d'instruction appropriée.				
Réviser la matière déjà enseignée.				
INTRODUCTION				
Préciser ce que les cadets apprendront.				
Expliquer pourquoi la matière enseignée est importante.				
Décrire la façon dont les connaissances/habilités seront appliquées.				
CORPS				
Appliquer les principes d'instruction. (participation, intérêt, compréhension, confirmation, accentuation et succès)				
Sélectionner une ou plusieurs aides didactiques appropriées.				

Critère	Commentaires	Non réalisée	Réalisée avec difficulté	Réalisée sans difficulté
CONFIRMATION DE FIN DE LEÇON				
Poser des questions ou diriger des activités pour confirmer l'apprentissage des connaissances ou des compétences.				
CONCLUSION				
Récapituler la leçon.				
Remotiver les cadets.				
Décrire la prochaine leçon.				
TECHNIQUES D'ART ORATOIRE				
Mettre en pratique les éléments du contrôle de la voix. (hauteur, volume, débit, pause et articulation)				
Utiliser un langage corporel approprié.				
Avoir une tenue et un comportement appropriés.				
TECHNIQUES DE QUESTIONS				
Choisir des types de questions appropriés.				
Suivre l'ordre d'interrogation. (donner un temps de réflexion, nommer un cadet pour répondre à la question, réfléchir sur la réponse et féliciter)				
COMMENTAIRES				

 Signature de l'évaluateur

 Date

 Signature du cadet

LISTE DE SUJETS

1. Votre engagement personnel au corps de cadets.
2. Un événement amusant auquel vous avez pris part au Centre d'instruction d'été des cadets.
3. Un sujet ou domaine que vous aimeriez voir ajouter ou traiter de façon approfondie dans le programme d'instruction actuel.
4. Un but que vous avez fixé ou atteint en tant que cadet.
5. Comment vous vous voyez éventuellement au sein du corps de cadets.
6. Un événement amusant auquel vous avez pris part au corps de cadets.
7. Votre première soirée en tant que cadet.
8. Votre premier voyage avec le corps de cadets.
9. Votre première visite au centre d'expédition.
10. La raison pour laquelle vous avez joint les cadets.

CETTE PAGE EST INTENTIONNELLEMENT LAISSÉE EN BLANC

EXPOSÉ ORAL – FORMULAIRE DE RÉTROACTION

Nom : _____

Date : _____

Durée : **1 min**

Début : _____

Fin : _____

Durée totale : _____

Critère	Commentaires	Oui	Non
Introduction			
Corps			
Conclusion			
Voix			
Langage corporel			
Tenue et comportement appropriés			
Matériel de présentation			
Commentaires :			
Forces	Points à améliorer		

Signature de l'instructeur

Signature du cadet

CETTE PAGE EST INTENTIONNELLEMENT LAISSÉE EN BLANC

PLAN DE LEÇON

Le plan de leçon est une façon pour l'instructeur d'organiser la leçon et de résumer l'information contenue dans la description de leçon et le GP et leurs idées personnelles. Les plans de leçon donnent un ensemble d'indications détaillées pour enseigner une ou plusieurs périodes d'instruction.

Le plan de leçon est structuré comme suit :

Partie	Objectif
1. Introduction	Stimuler l'intérêt et la motivation des cadets.
2. Corps	Présenter et expliquer chaque PE.
3. Confirmation de fin de leçon	Confirmer que les cadets ont bien compris la leçon.
4. Conclusion	Résumer les points importants et mentionner les leçons à venir.

Introduction

L'introduction est la première interaction verbale de l'instructeur avec les cadets. Elle doit capter leur attention. L'introduction d'un plan de leçon doit comporter les éléments suivants :

- **Quoi.** Qu'est-ce que les cadets doivent être en mesure d'accomplir à la fin de la leçon?
- **Où.** Décrit la façon et où la leçon a sa place au sein du programme des cadets.
- **Pourquoi.** Pourquoi est-il important que les cadets atteignent les objectifs?



Lire les paragraphes Objectifs et Importance dans le GP pour avoir de l'information sur la façon de rédiger l'introduction du plan de leçon.

Corps

Le corps du plan de leçon comporte la matière présentée, expliquée et appuyée. Chaque PE oriente l'instructeur et les cadets.

Chaque PE de la leçon comprend les sections suivantes :

- **Introduction.** Présente brièvement la matière à enseigner durant le PE.
- **Méthode d'enseignement.** Indique la méthode d'enseignement qui a été choisie pour le PE donné.
- **Contenu de la leçon.** Présente le contenu de la leçon dans un ordre clair et logique, en allant du facile au difficile ou du connu à l'inconnu.
- **Confirmation.** La confirmation du PE peut prendre la forme de questions orales, de jeux, de jeux de rôle, d'activités en classe ou d'activités pratiques. Les guides pédagogiques donnent des suggestions sur la façon de confirmer l'apprentissage des PE. Les instructeurs peuvent utiliser ces suggestions ou décider de leur propre façon de confirmer l'apprentissage.

Confirmation de fin de leçon

Le plan de leçon doit décrire les procédures à suivre pour confirmer l'apprentissage du PE. Les confirmations de fin de leçon permettent de s'assurer que les cadets ont bien compris la leçon et de déceler les lacunes de rendement pour pouvoir les corriger.

Les activités de confirmation d'apprentissage sont basées sur les objectifs de la leçon. La confirmation de fin de leçon peut prendre la forme de questions orales, de jeux, de jeux de rôle, d'activités en classe ou d'activités pratiques. Les GP donnent des suggestions sur la façon dont peut se dérouler les confirmations de fin de leçon. Les instructeurs peuvent utiliser ces suggestions ou décider de leur propre façon de confirmer l'apprentissage.

Conclusion

La conclusion d'une leçon permet à l'instructeur de résumer les points importants et de faire le lien entre ceux-ci et les leçons à venir et leur utilité.

- **Récapitulation des points importants et des lacunes.** La récapitulation sert à réviser les principaux PE. Le détail de la récapitulation est déterminé par les objectifs de la leçon et les résultats de la confirmation de fin de leçon des cadets. Si les cadets ont atteint les objectifs, la récapitulation peut être brève. Si, par contre, ils ont éprouvé certaines difficultés, l'instructeur doit les résumer à ce stade et indiquer la façon de les régler.
- **Énoncé de remotivation.** L'énoncé de remotivation réaffirme l'importance de la leçon (le « pourquoi ») et remotive les cadets. L'instructeur doit également saisir cette occasion pour donner un aperçu de la leçon suivante et les informer de toutes les précautions à prendre lorsqu'ils mettront en pratique les connaissances qu'ils ont apprises.



Lire le paragraphe Observations finales dans le GP pour de l'information sur la façon de rédiger la conclusion du plan de leçon.

LISTE DE CONTRÔLE DU PLAN DE LEÇON D'EXERCICE MILITAIRE

PRÉPARATION	REMARQUES
<p>Avez-vous :</p> <ul style="list-style-type: none"> <input type="checkbox"/> choisi une formation d'escouade appropriée? <input type="checkbox"/> rédigé un plan de leçon? 	
INTRODUCTION	
<p>Est-ce que votre introduction :</p> <ul style="list-style-type: none"> <input type="checkbox"/> révisé la matière déjà enseignée? <input type="checkbox"/> précise ce que les cadets apprendront? <input type="checkbox"/> explique pourquoi il est important d'apprendre le mouvement? <input type="checkbox"/> décrit l'endroit et le moment où le mouvement peut être exécuté? <input type="checkbox"/> décrit la façon dont les cadets seront évalués. 	
CORPS	
<p>Est-ce que le corps de votre leçon :</p> <ul style="list-style-type: none"> <input type="checkbox"/> fait la démonstration du mouvement au complet pendant que l'instructeur marque la cadence? <input type="checkbox"/> explique le mouvement? <input type="checkbox"/> fait la démonstration de la première partie du mouvement et l'explique? <input type="checkbox"/> permet aux membres de l'escouade de poser des questions? <input type="checkbox"/> permet de répéter la première partie du mouvement (collectivement, individuellement, collectivement)? <input type="checkbox"/> enseigne le deuxième mouvement et chaque mouvement subséquent, suivant la séquence décrite ci-dessus? <input type="checkbox"/> permet de répéter le mouvement au complet pendant que : <ul style="list-style-type: none"> <input type="checkbox"/> l'instructeur marque la cadence; <input type="checkbox"/> les cadets marquent la cadence; <input type="checkbox"/> les cadets comptent mentalement la cadence? <input type="checkbox"/> confirme l'apprentissage de chaque PE? <input type="checkbox"/> comprend deux démonstrations complètes? 	
CONFIRMATION DE FIN DE LEÇON	
<ul style="list-style-type: none"> <input type="checkbox"/> Avez-vous dirigé une activité de confirmation d'apprentissage de fin de leçon? 	

CONCLUSION	
<p>Est-ce que votre conclusion :</p> <ul style="list-style-type: none"><input type="checkbox"/> énonce de nouveau le mouvement enseigné et le moment ou l'endroit où il sera exécuté?<input type="checkbox"/> remotive les cadets en :<ul style="list-style-type: none"><input type="checkbox"/> donnant des commentaires sur leur progrès;<input type="checkbox"/> énonçant de nouveau la raison pour laquelle le mouvement d'exercice militaire appris est important?<input type="checkbox"/> décrit la prochaine leçon?	

LISTE DES SUJETS APPROUVÉS POUR UNE LEÇON D'EXERCICE MILITAIRE DE 15 MINUTES

Enseigner le mouvement pour adopter la position garde-à-vous à partir de la position en place repos et la position en place repos à partir de la position garde-à-vous (M108.01 [Adopter les positions du garde-à-vous, en place repos et repos], A-CR-CCP-701/PG-002, chapitre 4, section 8, A-CR-CCP-701/PF-002, chapitre 8, section 1).

Enseigner le mouvement pour adopter la position repos à partir de la position en place repos et la position en place repos à partir de la position repos (M108.01 [Adopter les positions du garde-à-vous, en place repos et repos], A-CR-CCP-701/PG-002, chapitre 4, section 8, A-CR-CCP-701/PF-002, chapitre 8, section 1).

Enseigner la façon de saluer vers l'avant (M108.02 [Exécuter un salut à la halte sans armes], A-CR-CCP-701/PG-002, chapitre 4, section 8, A-CR-CCP-701/PF-002, chapitre 8, section 2).

Enseigner la façon de saluer vers la droite (gauche) (M108.02 [Exécuter un salut à la halte sans armes], A-CR-CCP-701/PG-002, chapitre 4, section 8, A-CR-CCP-701/PF-002, chapitre 8, section 2).

Enseigner la façon de tourner vers la droite à la halte (M108.03 [Exécuter les mouvements pour Tourner à la halte], A-CR-CCP-701/PG-002, chapitre 4, section 8, A-CR-CCP-701/PF-002, chapitre 8, section 3).

Enseigner la façon de tourner vers la gauche à la halte (M108.03 [Exécuter les mouvements pour Tourner à la halte], A-CR-CCP-701/PG-002, chapitre 4, section 8, A-CR-CCP-701/PF-002, chapitre 8, section 3).

Enseigner la façon de faire demi-tour à la halte (M108.03 [Exécuter les mouvements pour Tourner à la halte], A-CR-CCP-701/PG-002, chapitre 4, section 8, A-CR-CCP-701/PF-002, chapitre 8, section 3).

CETTE PAGE EST INTENTIONNELLEMENT LAISSÉE EN BLANC

DESCRIPTIONS DE LEÇONS ET GUIDES PÉDAGOGIQUES MODIFIÉS – PE 1 ET 2 DE L'OCOM M108.01

A-CR-CCP-701/PG-002

OCOM M108.01 – ADOPTER LES POSITIONS GARDE-À-VOUS, EN PLACE REPOS ET REPOS

1. **Rendement.** Adopter les positions garde-à-vous, en place repos et repos.
2. **Conditions**
 - a. Éléments fournis :
 - (1) les commandements;
 - (2) de la supervision; et
 - (3) de l'aide au besoin.
 - b. Éléments non permis : S.O.
 - c. Conditions environnementales : Une salle d'exercices ou un terrain de parade en plein air (dans des conditions météorologiques favorables).
3. **Norme.** Conformément à l'A-PD-201-000/PT-000, le cadet doit exécuter les mouvements d'exercice militaire individuels suivants :
 - a. de la position en place repos à la position garde-à-vous; et
 - b. de la position garde-à-vous à la position en place repos.

4. Points d'enseignement

PE	Description	Méthode	Durée	Réf
PE1	Expliquer le mouvement pour adopter la position garde-à-vous à partir de la position en place repos, en faire la démonstration et permettre aux cadets de s'exercer.	Démonstration et exécution	5 min	A0-002 (p. 2-2 à 2-8)
PE2	Expliquer le mouvement pour adopter la position en place repos à partir de la position garde-à-vous, en faire la démonstration et permettre aux cadets de s'exercer.	Démonstration et exécution	5 min	A0-002 (p. 2-2 à 2-8)

5. Durée

- a. Introduction/Conclusion : 5 min
- b. Démonstration et exécution : 10 min
- c. Total : 15 min

6. **Justification.** La méthode d'instruction par démonstration et exécution a été choisie parce qu'elle permet aux cadets de participer à une étude supervisée du matériel d'enseignement pratique. Cette méthode donne à l'instructeur l'occasion de présenter le sujet, de faire la démonstration des procédures et les expliquer et de superviser les cadets pendant qu'ils exécutent la compétence. Cette méthode plaît aux apprenants de tous les styles d'apprentissage.
7. **Documents de référence.** A0-002 A-PD-201-000/PT-000 DHP 3-2. (2001). *Manuel de l'exercice et du cérémonial des Forces canadiennes*. Ottawa, ON, Ministère de la Défense nationale.
8. **Matériel d'instruction.** Des instructeurs adjoints au besoin.

A-CR-CCP-701/PG-002

9. **Matériel d'apprentissage.** S.O.
10. **Modalités de contrôle.** Il n'y a pas d'évaluation formelle à cet OCOM. Les instructeurs doivent confirmer la capacité des cadets à répéter le mouvement d'exercice militaire pendant le contrôle de fin de leçon, et donner une rétroaction tout au long des pratiques de l'exercice militaire, des soirées d'instruction hebdomadaires et des prises d'armes à venir.
11. **Remarques.** S.O.



INSTRUCTION COMMUNE
ÉTOILE VERTE
GUIDE PÉDAGOGIQUE



SECTION 1

OCOM M108.01 – ADOPTER LES POSITIONS DU GARDE-À-VOUS, EN PLACE REPOS ET REPOS

Durée totale :

15 min

PRÉPARATION

INSTRUCTIONS PRÉALABLES À LA LEÇON

Une liste complète des ressources nécessaires à l'enseignement de cet OCOM est présentée au chapitre 4 de la NQP. Les utilisations particulières de ces ressources sont indiquées tout au long du guide pédagogique, notamment au PE pour lequel elles sont requises.

Avant d'enseigner cette leçon, l'instructeur doit :

- réviser le contenu de la leçon et se familiariser avec la matière; et
- choisir la formation d'escouade qui convient le mieux pour la leçon enseignée. L'escouade peut former un seul rang, un demi-cercle ou encore un « U » au cours de l'instruction de l'exercice militaire élémentaire. (Remarque : Tous les cadets **doivent** pouvoir observer entièrement toutes les démonstrations et explications.)

DEVOIR PRÉALABLE À LA LEÇON

S.O.

APPROCHE

Cette leçon sera enseignée suivant la méthode d'instruction par démonstration et exécution. La méthode d'instruction par démonstration et exécution a été choisie parce qu'elle permet aux cadets de participer à une étude supervisée du matériel d'enseignement pratique. Cette méthode donne à l'instructeur l'occasion de présenter le sujet, de faire la démonstration des procédures et les expliquer et de superviser les cadets pendant qu'ils exécutent la compétence. Cette méthode plaît aux apprenants de tous les styles d'apprentissage.



L'instructeur doit acquérir et utiliser un vocabulaire fait de termes brefs et concis, afin de bien faire comprendre aux membres de l'escouade l'importance d'exécuter les mouvements de façon énergique. Par exemple, les mots « frapper », « forcer » et « saisir » donnent une idée du niveau d'énergie et de précision requis. Obscénité et raillerie personnelles ne doivent jamais être utilisées.

INTRODUCTION

RÉVISION

S.O.

A-CR-CCP-701/PF-002

OBJECTIFS

À la fin de cette leçon, le cadet devrait être capable d'adopter les positions garde-à-vous et en place repos.

IMPORTANCE

À titre de membres du Mouvement des cadets du Canada (MCC), les cadets devront exécuter les mouvements d'exercice militaire à un niveau compétent, tout en développant netteté, esprit de corps, coordination des mouvements et vigilance. Ces mouvements doivent être exécutés avec aisance et sans hésitation. S'assurer que les cadets se déplacent efficacement en un groupe pour encourager la discipline, la vigilance, la précision, la fierté, la stabilité et la cohésion. Cela développe la base du travail d'équipe sur lequel dépend le MCC.

Point d'enseignement 1

Adopter la position garde-à-vous à partir de la position en place repos

Durée : 5 min

Méthode : Démonstration et exécution



On rappelle aux instructeurs de donner le bon exemple pendant l'exercice militaire dès qu'ils se trouvent sur le terrain de parade. Des mouvements appropriés de l'exercice militaire, combinés à un comportement professionnel, sont d'une importance considérable et doivent servir d'exemple tout au long de la période d'instruction.

FAIRE LA DÉMONSTRATION DU MOUVEMENT AU COMPLET EN CADENCE

L'instructeur doit faire la démonstration complète du mouvement d'exercice militaire en cadence. Un instructeur adjoint de pratique peut faire cette démonstration.

La démonstration doit être faite à partir de différents points d'observation, au besoin.

FAIRE LA DÉMONSTRATION DE LA PREMIÈRE PARTIE DU MOUVEMENT (PREMIER NUMÉRO)



Pour faciliter l'instruction, les commandements de l'exercice militaire ont été décomposés en mouvements individuels, ou numéros. Le ou les instructeurs doivent faire la démonstration de chaque numéro et l'expliquer.

Pour adopter la position garde-à-vous à partir de la position en place repos, le cadet doit faire ce qui suit :

Au commandement EN DÉCOMPOSANT, GARDE-À-VOUS, ESCOUADE – UN, fléchir le genou gauche et ramener le poids de leur corps sur le pied droit.

FAIRE RÉPÉTER LE PREMIER MOUVEMENT PAR L'ESCOUADE

Faire répéter le premier mouvement par l'escouade collectivement, puis individuellement et de nouveau collectivement.

FAIRE LA DÉMONSTRATION DE LA DEUXIÈME PARTIE DU MOUVEMENT ET L'EXPLIQUER

Au commandement « ESCOUADE — DEUX » :

1. tendre vivement la jambe gauche, placer le pied au sol de façon énergique, le bout du pied en premier, puis le talon, en gardant les talons en ligne; et
2. en même temps, d'un mouvement rapide, ramener les bras et les mains à la position garde-à-vous.

A-CR-CCP-701/PF-002

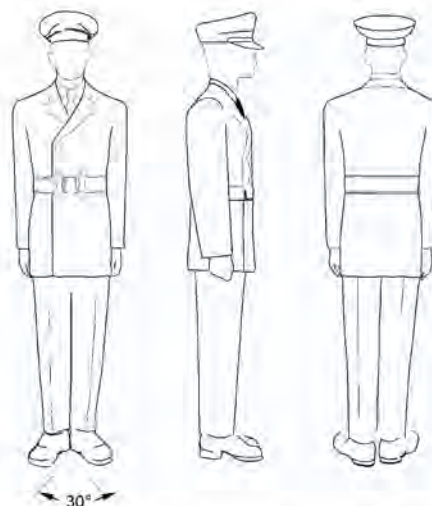

A-PD-201-000/PT-000 Manuel de l'exercice et du cérémonial des Forces canadiennes, 2001

Figure 8-1-1 Position garde-à-vous



A-PD-201-000/PT-000 Manuel de l'exercice et du cérémonial des Forces canadiennes, 2001

Figure 8-1-2 Position du poignet au garde-à-vous



Il est essentiel d'observer constamment les mouvements et de corriger toutes les erreurs. Il faut corriger les erreurs dès qu'elles se produisent.

EXÉCUTER DEUX DÉMONSTRATIONS COMPLÈTES ET FINALES

Au commandement GARDE-À – VOUS, combiner les deux mouvements en un seul. La cadence est marquée en comptant « un ».

Le ou les instructeurs doivent exécuter une démonstration complète et permettre aux cadets de s'exercer.

CONFIRMATION DU POINT D'ENSEIGNEMENT 1

Les cadets doivent adopter la position garde-à-vous en escouade.

A-CR-CCP-701/PF-002

Point d'enseignement 2

Adopter la position en place repos à partir de la position garde-à-vous

Durée : 5 min

Méthode : Démonstration et exécution

FAIRE LA DÉMONSTRATION DU MOUVEMENT AU COMPLET EN CADENCE

La position en place repos est une position intermédiaire entre le garde-à-vous et la position repos. Elle ne permet pas de détente, mais peut être maintenue sans effort plus longtemps que la position garde-à-vous.

FAIRE LA DÉMONSTRATION DE LA PREMIÈRE PARTIE DU MOUVEMENT (PREMIER NUMÉRO)



Pour faciliter l'instruction, les commandements de l'exercice militaire ont été décomposés en mouvements individuels, ou numéros. Le ou les instructeurs doivent faire la démonstration de chaque numéro et l'expliquer.

Au commandement EN DÉCOMPOSANT, EN PLACE REPOS, ESCOUADE – UN, le cadet fléchit le genou gauche.



A-PD-201-000/PT-000 Manuel de l'exercice et du cérémonial des Forces canadiennes, 2001

Figure 8-1-3 Escouade un – En place repos

FAIRE RÉPÉTER LE PREMIER MOUVEMENT PAR L'ESCOUADE

Faire répéter le premier mouvement par l'escouade collectivement, puis individuellement et de nouveau collectivement.

FAIRE LA DÉMONSTRATION DE LA DEUXIÈME PARTIE DU MOUVEMENT (DEUXIÈME NUMÉRO) ET L'EXPLIQUER

Au commandement ESCOUADE – DEUX, le cadet doit :

1. déplacer le pied gauche vers la gauche, redresser la jambe à la cadence du pas de gymnastique et placer rapidement le pied à plat sur le sol, l'intérieur du talon gauche à 25 cm de celui du talon droit;
2. en même temps, placer rapidement les bras derrière le dos, en les tendant le plus loin possible, le dos de la main droite dans la paume de la main gauche, les pouces croisés, le droit par-dessus le gauche, et les doigts tendus vers le sol; et

A-CR-CCP-701/PF-002

3. répartir également le poids du corps sur les deux pieds.

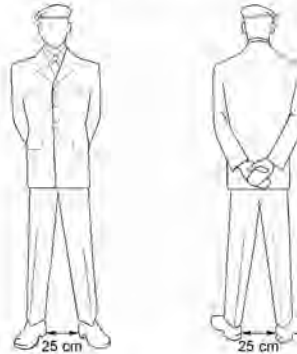

A-PD-201-000/PT-000 Manuel de l'exercice et du cérémonial des Forces canadiennes, 2001

Figure 8-1-4 Position en place repos

FAIRE RÉPÉTER LE DEUXIÈME MOUVEMENT PAR L'ESCOUADE

Faire répéter le deuxième mouvement par l'escouade collectivement, puis individuellement et de nouveau collectivement.

EXÉCUTER DEUX DÉMONSTRATIONS COMPLÈTES ET FINALES

Au commandement EN PLACE RE – POS, combiner les deux mouvements en un seul. La cadence est marquée en comptant « un ».

Le ou les instructeurs doivent exécuter une démonstration complète et permettre aux cadets de s'exercer.



Il est essentiel d'observer constamment les mouvements et de corriger toutes les erreurs. Il faut corriger les erreurs dès qu'elles se produisent.

CONFIRMATION DU POINT D'ENSEIGNEMENT 2

Les cadets doivent adopter la position en place repos en escouade.

CONFIRMATION DE FIN DE LEÇON

Pour confirmer l'apprentissage de cette leçon, il faut faire pratiquer les cadets, en escouade, à exécuter les positions garde-à-vous, en place repos et repos, et insister sur les mouvements avec lesquels ils ont éprouvé de la difficulté pendant la leçon.

Faire répéter le mouvement au complet pendant que :

- l'instructeur marque la cadence;
- l'escouade marque la cadence; et

A-CR-CCP-701/PF-002

- **l'escouade** compte mentalement la cadence.

CONCLUSION

DEVOIR/LECTURE/PRATIQUE

Les mouvements d'exercice militaire sont des compétences qui doivent être pratiquées individuellement pour que le cadet s'améliore à titre de membre d'une unité. On encourage les cadets à exécuter les mouvements aussi souvent qu'ils en ont l'occasion. Les cadets doivent recevoir régulièrement une rétroaction et en tenir compte durant les pratiques de l'exercice militaire.

MÉTHODE D'ÉVALUATION

Conformément à l'A-PD-201-000/PT-000, *Manuel de l'exercice et du cérémonial des Forces canadiennes*, le cadet doit participer à une prise d'armes de la revue annuelle. On utilisera ce mouvement pour se préparer à la prise d'armes de la revue annuelle, ou durant son exécution.

OBSERVATIONS FINALES

L'efficacité, la précision et la dignité sont des qualités qui distinguent l'exercice militaire des cadets. Ces qualités sont le fruit d'une grande discipline et de beaucoup de pratique. Elles assurent la cohésion et la fierté de l'unité. L'exercice militaire bien répété, surveillé attentivement et exigeant un haut degré de précision constitue un excellent exercice d'obéissance et de vigilance. Un tel exercice définit la norme pour l'exécution de toute tâche, tant pour la personne que pour l'unité, et contribue à créer, entre le commandant et ses subordonnés, la confiance mutuelle qui est une condition essentielle à un bon moral. Les qualités personnelles développées sur le terrain de parade doivent être maintenues dans tous les aspects de la vie.

COMMENTAIRES/REMARQUES À L'INSTRUCTEUR

S.O.

DOCUMENTS DE RÉFÉRENCE

A0-002 A-PD-201-000/PT-000 DHP 3-2. (2001). *Manuel de l'exercice et du cérémonial des Forces canadiennes*. Ottawa, ON, Ministère de la Défense nationale.

DESCRIPTIONS DE LEÇONS ET GUIDES PÉDAGOGIQUES MODIFIÉS – PE 1 ET 2 DE L'OCOM M108.01

A-CR-CCP-701/PG-002

OCOM M108.01 – ADOPTER LES POSITIONS DU GARDE-À-VOUS, EN PLACE REPOS ET REPOS

1. **Rendement.** Adopter les positions du garde-à-vous, en place repos et repos.
2. **Conditions**
 - a. Éléments fournis :
 - (1) les commandements;
 - (2) de la supervision; et
 - (3) de l'aide au besoin.
 - b. Éléments non permis : S.O.
 - c. Conditions environnementales : Une salle d'exercices ou un terrain de parade en plein air (dans des conditions météorologiques favorables).
3. **Norme.** Conformément à l'A-PD-201-000/PT-000, le cadet doit exécuter les mouvements d'exercice militaire individuels suivants :
 - a. de la position repos à la position en place repos; et
 - b. de la position en place repos à la position repos.

4. Points d'enseignement

PE	Description	Méthode	Durée	Réf
PE1	Expliquer le mouvement pour adopter la position repos à partir de la position en place repos, en faire la démonstration et permettre aux cadets de s'exercer.	Démonstration et exécution	5 min	A0-002 (p. 2-2 à 2-8)
PE2	Expliquer le mouvement pour adopter la position en place repos à partir de la position repos, en faire la démonstration et permettre aux cadets de s'exercer.	Démonstration et exécution	5 min	A0-002 (p. 2-2 à 2-8)

5. Durée

- a. Introduction/Conclusion : 5 min
- b. Démonstration et exécution : 10 min
- c. Total : 15 min

6. **Justification.** La méthode d'instruction par démonstration et exécution a été choisie parce qu'elle permet aux cadets de participer à une étude supervisée du matériel d'enseignement pratique. Cette méthode donne à l'instructeur l'occasion de présenter le sujet, de faire la démonstration des procédures et les expliquer et de superviser les cadets pendant qu'ils exécutent la compétence. Cette méthode plaît aux apprenants de tous les styles d'apprentissage.
7. **Documents de référence.** A0-002 A-PD-201-000/PT-000 DHP 3-2. (2001). *Manuel de l'exercice et du cérémonial des Forces canadiennes*. Ottawa, ON, Ministère de la Défense nationale.
8. **Matériel d'instruction.** Des instructeurs adjoints au besoin.

A-CR-CCP-701/PG-002

9. **Matériel d'apprentissage.** S.O.
10. **Modalités de contrôle.** Il n'y a pas d'évaluation formelle à cet OCOM. Les instructeurs doivent confirmer la capacité des cadets à exécuter le mouvement d'exercice militaire pendant le contrôle de fin de leçon, et donner une rétroaction tout au long des pratiques de l'exercice militaire, des soirées d'instruction hebdomadaires et des prises d'armes à venir.
11. **Remarques.** S.O.



INSTRUCTION COMMUNE
ÉTOILE VERTE
GUIDE PÉDAGOGIQUE



SECTION 1

OCOM M108.01 – ADOPTER LES POSITIONS DU GARDE-À-VOUS, EN PLACE REPOS ET REPOS

Durée totale :

15 min

PRÉPARATION

INSTRUCTIONS PRÉALABLES À LA LEÇON

Une liste complète des ressources nécessaires à l'enseignement de cet OCOM est présentée au chapitre 4 de la NQP. Les utilisations particulières de ces ressources sont indiquées tout au long du guide pédagogique, notamment au PE pour lequel elles sont requises.

Avant d'enseigner cette leçon, l'instructeur doit :

- réviser le contenu de la leçon et se familiariser avec la matière; et
- choisir la formation d'escouade qui convient le mieux pour la leçon enseignée. L'escouade peut former un seul rang, un demi-cercle ou encore un « U » au cours de l'instruction élémentaire de l'exercice militaire. (Remarque : Tous les cadets **doivent** pouvoir observer entièrement toutes les démonstrations et explications.)

DEVOIR PRÉALABLE À LA LEÇON

S.O.

APPROCHE

Cette leçon sera enseignée suivant la méthode d'instruction par démonstration et exécution. La méthode d'instruction par démonstration et exécution a été choisie parce qu'elle permet aux cadets de participer à une étude supervisée du matériel d'enseignement pratique. Cette méthode donne à l'instructeur l'occasion de présenter le sujet, de faire la démonstration des procédures et les expliquer et de superviser les cadets pendant qu'ils exécutent la compétence. Cette méthode plaît aux apprenants de tous les styles d'apprentissage.



L'instructeur doit acquérir et utiliser un vocabulaire fait de termes brefs et concis, afin de bien faire comprendre aux membres de l'escouade l'importance d'exécuter les mouvements de façon énergique. Par exemple, les mots « frapper », « forcer » et « saisir » donnent une idée du niveau d'énergie et de précision requis. Obscénité et raillerie personnelles ne doivent jamais être utilisées.

INTRODUCTION

RÉVISION

S.O.

A-CR-CCP-701/PF-002

OBJECTIFS

À la fin de cette leçon, le cadet devrait être capable d'adopter les positions repos et en place repos.

IMPORTANCE

À titre de membres du Mouvement des cadets du Canada (MCC), les cadets devront exécuter les mouvements d'exercice militaire à un niveau compétent, tout en développant netteté, esprit de corps, coordination des mouvements et vigilance. Ces mouvements doivent être exécutés avec aisance et sans hésitation. S'assurer que les cadets se déplacent efficacement en un groupe pour promouvoir la discipline, la vigilance, la précision, la fierté, la stabilité et la cohésion. Cela développe la base du travail d'équipe sur lequel dépend le MCC.

Point d'enseignement 1

Adopter la position repos

Durée : 5 min

Méthode : Démonstration et exécution

FAIRE LA DÉMONSTRATION DU MOUVEMENT AU COMPLET EN CADENCE



On rappelle aux instructeurs qu'ils doivent donner le bon exemple pendant l'exercice militaire dès qu'ils se trouvent sur le terrain de parade. Des mouvements appropriés de l'exercice militaire, combinés à un comportement professionnel, sont d'une importance considérable et doivent servir d'exemple tout au long de la période d'instruction.

FAIRE LA DÉMONSTRATION DU MOUVEMENT AU COMPLET EN CADENCE

L'instructeur doit faire la démonstration complète du mouvement d'exercice militaire en cadence. Un instructeur adjoint de pratique peut exécuter cette démonstration.

La démonstration doit être faite à partir de différents points d'observation, au besoin.

On met les cadets dans la position de repos pour leur permettre de se détendre. Ce commandement ne se donne que lorsque l'escouade est à la position en place repos.

Au commandement RE – POS, le cadet doit :

1. fermer les mains et ramener les bras le long du corps, à la position du garde-à-vous; et
2. se détendre.

A-CR-CCP-701/PF-002

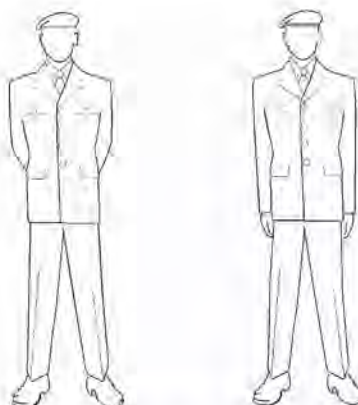

A-PD-201-000/PT-000 Manuel de l'exercice et du cérémonial des Forces canadiennes, 2001

Figure 8-1-1 De la position en place repos à la position repos



À la position repos, le cadet peut, s'il en a la permission, ajuster sa tenue et son équipement sans toutefois déplacer les pieds et il ne doit pas parler.

FAIRE RÉPÉTER LE MOUVEMENT AU COMPLET EN CADENCE

Faire répéter le premier mouvement par l'escouade collectivement, puis individuellement et de nouveau collectivement.

EXÉCUTER DEUX DÉMONSTRATIONS COMPLÈTES ET FINALES

Combiner les mouvements précédents en cadence. Le ou les instructeurs doivent exécuter une démonstration complète et permettre aux cadets de s'exercer.



Il est essentiel d'observer constamment les mouvements et de corriger toutes les erreurs. Il faut corriger les erreurs dès qu'elles se produisent.

CONFIRMATION DU POINT D'ENSEIGNEMENT 1

Les cadets doivent adopter la position repos en escouade.

A-CR-CCP-701/PF-002

Point d'enseignement 2

Adopter la position en place repos à partir de la position repos

Durée : 5 min

Méthode : Démonstration et exécution

FAIRE LA DÉMONSTRATION DU MOUVEMENT AU COMPLET EN CADENCE

L'instructeur doit faire la démonstration complète du mouvement d'exercice militaire en cadence. Un instructeur adjoint de pratique peut exécuter cette démonstration.

La démonstration doit être faite à partir de différents points d'observation, au besoin.

Pour adopter la position en place repos à partir de la position repos, le cadet doit, au commandement d'avertissement ESCOUADE (ou le nom de la formation), adopter la position en place repos.

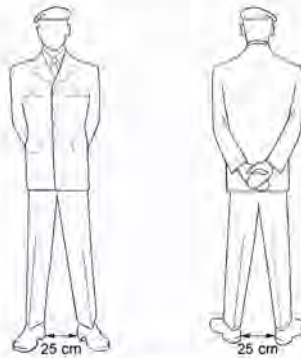

A-PD-201-000/PT-000 *Manuel de l'exercice et du cérémonial des Forces canadiennes, 2001*

Figure 8-1-2 Position en place repos



Il est préférable d'enseigner ce PE comme pratique de groupe pour assurer le respect de la cadence et l'unité de l'escouade.



Il est essentiel d'observer constamment les mouvements et de corriger toutes les erreurs. Il faut corriger les erreurs dès qu'elles se produisent.

CONFIRMATION DU POINT D'ENSEIGNEMENT 2

Les cadets doivent adopter la position en place repos en escouade.

A-CR-CCP-701/PF-002

CONFIRMATION DE FIN DE LEÇON

Pour confirmer l'apprentissage de cette leçon, il faut faire pratiquer les cadets, en escouade, à exécuter les positions garde-à-vous, en place repos et repos, et insister sur les mouvements avec lesquels ils ont éprouvé de la difficulté pendant la leçon.

- **l'instructeur** marque la cadence;
- **l'escouade** marque la cadence; et
- **l'escouade** compte mentalement la cadence.

CONCLUSION

DEVOIR/LECTURE/PRACTIQUE

Les mouvements d'exercice militaire sont des compétences qui doivent être pratiquées individuellement pour que le cadet s'améliore à titre de membre d'une unité. On encourage les cadets à exécuter les mouvements aussi souvent qu'ils en ont l'occasion. Les cadets doivent recevoir régulièrement une rétroaction et en tenir compte durant les pratiques d'exercice militaire.

MÉTHODE D'ÉVALUATION

Conformément à l'A-PD-201-000/PT-000, *Manuel de l'exercice et du cérémonial des Forces canadiennes*, le cadet doit participer à une prise d'armes de la revue annuelle. On utilisera ce mouvement pour se préparer à la prise d'armes de la revue annuelle, ou durant son exécution.

OBSERVATIONS FINALES

L'efficacité, la précision et la dignité sont des qualités qui distinguent l'exercice militaire des cadets. Ces qualités sont le fruit d'une grande discipline et de beaucoup de pratique. Elles assurent la cohésion et la fierté de l'unité. L'exercice militaire bien répété, surveillé attentivement et exigeant un haut degré de précision constitue un excellent exercice d'obéissance et de vigilance. Un tel exercice définit la norme pour l'exécution de toute tâche, tant pour la personne que pour l'unité, et contribue à créer, entre le commandant et ses subordonnées, la confiance mutuelle qui est une condition essentielle à un bon moral. Les qualités personnelles développées sur le terrain de parade doivent être maintenues dans tous les aspects de la vie.

COMMENTAIRES/REMARQUES À L'INSTRUCTEUR

S.O.

DOCUMENTS DE RÉFÉRENCE

A0-002 A-PD-201-000/PT-000 DHP 3-2. (2001). *Manuel de l'exercice et du cérémonial des Forces canadiennes*. Ottawa, ON, Ministère de la Défense nationale.

CETTE PAGE EST INTENTIONNELLEMENT LAISSÉE EN BLANC

DESCRIPTIONS DE LEÇONS ET GUIDES PÉDAGOGIQUES MODIFIÉS – PE 1 DE L'OCOM M108.02

A-CR-CCP-701/PG-002

OCOM M108.02 – EXÉCUTER UN SALUT À LA HALTE SANS ARMES

1. **Rendement.** Exécuter un salut à la halte sans armes.
2. **Conditions**
 - a. Éléments fournis :
 - (1) les commandements;
 - (2) de la supervision; et
 - (3) de l'aide au besoin.
 - b. Éléments non permis : S.O.
 - c. Conditions environnementales : Une salle d'exercices ou un terrain de parade en plein air (dans des conditions météorologiques favorables).
3. **Norme.** Conformément à l'A-PD-201-000/PT-000, le cadet doit exécuter des saluts à la halte sans armes, vers l'avant.
4. **Points d'enseignement**

PE	Description	Méthode	Durée	Réf
PE	Expliquer la façon de saluer vers l'avant, à la halte, en faire la démonstration et permettre aux cadets de s'exercer.	Démonstration et exécution	10 min	A0-002 (p. 2-10 à 2-12)

5. **Durée**
 - a. Introduction/Conclusion : 5 min
 - b. Démonstration et exécution : 10 min
 - c. Total : 15 min
6. **Justification.** La méthode d'instruction par démonstration et exécution a été choisie parce qu'elle permet aux cadets de participer à une étude supervisée du matériel d'enseignement pratique. Cette méthode donne à l'instructeur l'occasion de présenter le sujet, de faire la démonstration des procédures et les expliquer et de superviser les cadets pendant qu'ils exécutent la compétence. Cette méthode plaît aux apprenants de tous les styles d'apprentissage.
7. **Documents de référence.** A0-002 A-PD-201-000/PT-000 DHP 3-2. (2001). *Manuel de l'exercice et du cérémonial des Forces canadiennes*. Ottawa, ON, Ministère de la Défense nationale.
8. **Matériel d'instruction.** Des instructeurs adjoints au besoin.
9. **Matériel d'apprentissage.** S.O.
10. **Modalités de contrôle.** Il n'y a pas d'évaluation formelle à cet OCOM. Les instructeurs doivent confirmer la capacité des cadets à exécuter les mouvements pendant le contrôle de fin de leçon, et donner une rétroaction tout au long des pratiques de l'exercice militaire, des soirées d'instruction hebdomadaires et des prises d'armes à venir.
11. **Remarques.** S.O.



INSTRUCTION COMMUNE
ÉTOILE VERTE
GUIDE PÉDAGOGIQUE



SECTION 2

OCOM M108.02 – EXÉCUTER UN SALUT À LA HALTE SANS ARMES

Durée totale : 15 min

PRÉPARATION

INSTRUCTIONS PRÉALABLES À LA LEÇON

Une liste complète des ressources nécessaires à l'enseignement de cet OCOM est présentée au chapitre 4 de la NQP. Les utilisations particulières de ces ressources sont indiquées tout au long du guide pédagogique, notamment au point d'enseignement pour lequel elles sont requises.

Avant d'enseigner cette leçon, l'instructeur doit :

- réviser le contenu de la leçon et se familiariser avec la matière; et
- choisir la formation d'escouade qui convient le mieux pour la leçon enseignée. L'escouade peut former un seul rang, un demi-cercle ou encore un « U » au cours de l'instruction élémentaire de l'exercice militaire. (Remarque : Tous les cadets **doivent** pouvoir observer entièrement toutes les démonstrations et explications.)

DEVOIR PRÉALABLE À LA LEÇON

S.O.

APPROCHE

Cette leçon sera enseignée suivant la méthode d'instruction par démonstration et exécution. La méthode d'instruction par démonstration et exécution a été choisie parce qu'elle permet aux cadets de participer à une étude supervisée du matériel d'enseignement pratique. Cette méthode donne à l'instructeur l'occasion de présenter le sujet, de faire la démonstration des procédures et les expliquer et de superviser les cadets pendant qu'ils exécutent la compétence. Cette méthode plaît aux apprenants de tous les styles d'apprentissage.



L'instructeur doit acquérir et utiliser un vocabulaire fait de termes brefs et concis, afin de bien faire comprendre aux membres de l'escouade l'importance d'exécuter les mouvements de façon énergique. Par exemple, les mots « frapper », « forcer » et « saisir » donnent une idée du niveau d'énergie et de précision requis. Obscénité et raillerie personnelles ne doivent jamais être utilisées.

INTRODUCTION

RÉVISION

S.O.

A-CR-CCP-701/PF-002

OBJECTIFS

À la fin de cette leçon, le cadet devrait être capable d'exécuter un salut à la halte sans armes.

IMPORTANCE

À titre de membres des Organisations de cadets du Canada (OCC), les cadets devront exécuter les mouvements d'exercice militaire à un niveau compétent, tout en développant netteté, esprit de corps, coordination des mouvements et vigilance. Ces mouvements doivent être exécutés avec aisance et sans hésitation. S'assurer que les cadets se déplacent efficacement en un groupe pour encourager la discipline, la vigilance, la précision, la fierté, la stabilité et la cohésion. Cela développe la base du travail d'équipe sur lequel dépend les OCC.

Point d'enseignement 1

Exécuter un salut vers l'avant

Durée : 10 min

Méthode : Démonstration et exécution

FAIRE LA DÉMONSTRATION DU MOUVEMENT AU COMPLET EN CADENCE



On rappelle aux instructeurs de donner le bon exemple pendant l'exercice militaire dès qu'ils se trouvent sur le terrain de parade. Des mouvements appropriés de l'exercice militaire, combinés à un comportement professionnel, sont d'une importance considérable et doivent servir d'exemple tout au long de la période d'instruction.

L'instructeur doit faire la démonstration complète du mouvement d'exercice militaire en cadence. Un instructeur adjoint de pratique peut exécuter cette démonstration.

La démonstration doit être faite à partir de différents points d'observation, au besoin.

Le salut se fait de la main droite. Lorsqu'il est impossible de saluer de la main droite à cause d'une incapacité physique ou parce qu'on porte un objet, le salut se fait en tournant la tête et les yeux vers la droite ou vers la gauche ou en se tenant au garde-à-vous, selon le cas (voir aussi l'A-PD-201-000/PT-000, chapitre 1, section 2).

FAIRE LA DÉMONSTRATION DE LA PREMIÈRE PARTIE DU MOUVEMENT (PREMIER NUMÉRO)



Pour faciliter l'instruction, les commandements de l'exercice militaire ont été décomposés en mouvements individuels, ou numéros. Le ou les instructeurs doivent faire la démonstration de chaque numéro et l'expliquer.

Au commandement EN DÉCOMPOSANT, SALUT VERS L'AVANT, ESCOUADE – UN, le cadet doit :

1. fléchir le coude droit et ouvrir la paume de la main droite au moment où elle passe au niveau de l'épaule; et
2. amener la main droite par le plus court chemin jusqu'au devant de la coiffure, de telle sorte que :
 - a. la paume de la main soit dirigée vers le sol;
 - b. le pouce et les doigts soient bien tendus et joints;
 - c. le bout de l'index soit en ligne avec l'extérieur du sourcil droit et touche la bordure de la coiffure ou la branche des lunettes, le cas échéant;
 - d. la main, le poignet et l'avant-bras forment une ligne droite, à un angle de 45 degrés par rapport au bras;

- e. le coude soit en ligne avec les épaules; et
- f. le bras soit parallèle au sol.

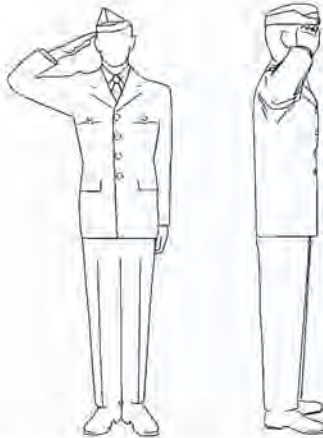

A-PD-201-000/PT-000 Manuel de l'exercice et du cérémonial des Forces canadiennes, 2001

Figure 8-2-1 Saluer vers l'avant sans armes

FAIRE RÉPÉTER LE PREMIER MOUVEMENT PAR L'ESCOUADE

Faire répéter le premier mouvement par l'escouade collectivement, puis individuellement et de nouveau collectivement.



Il est essentiel d'observer constamment les mouvements et de corriger toutes les erreurs. Il faut corriger les erreurs dès qu'elles se produisent.

FAIRE LA DÉMONSTRATION DE LA DEUXIÈME PARTIE DU MOUVEMENT ET L'EXPLIQUER

Au commandement ESCOUADE – DEUX, la main doit être :

1. ramenée vivement à la position du garde-à-vous par le plus court chemin, sans frapper la cuisse; et
2. refermée alors que l'avant-bras est abaissé au-dessous du niveau de l'épaule.

FAIRE RÉPÉTER LE DEUXIÈME MOUVEMENT PAR L'ESCOUADE

Faire répéter le deuxième mouvement par l'escouade collectivement, puis individuellement et de nouveau collectivement.

EXÉCUTER DEUX DÉMONSTRATIONS COMPLÈTES ET FINALES

Au commandement SALUT VERS L'AVANT, SALU – EZ, combiner les deux mouvements en un seul. Il faut observer la pause réglementaire entre les mouvements.

Le ou les instructeurs doivent exécuter une démonstration complète et permettre aux cadets de s'exercer.

A-CR-CCP-701/PF-002

Nota : Lorsque les militaires portent une coiffure autre qu'une casquette, l'index doit être placé à 2 cm au-dessus et en ligne avec l'extrémité du sourcil droit.



Pause réglementaire : La pause réglementaire entre les mouvements est de deux mesures, au pas cadencé. Par exemple, au commandement VERS LA DROITE EN FILE, À DROITE TOUR – NEZ, l'escouade doit ;

1. exécuter le premier mouvement en comptant « UN », au mot d'exécution;
2. terminer le premier mouvement en comptant « DEUX », « TROIS », tout en observant la pause réglementaire; et
3. exécuter le dernier mouvement en comptant « UN ».

CONFIRMATION DU POINT D'ENSEIGNEMENT 1

Les cadets doivent exécuter les saluts vers l'avant en escouade.

CONFIRMATION DE FIN DE LEÇON

La participation des cadets au PE 1 servira de confirmation de l'apprentissage de cette leçon.

CONCLUSION

DEVOIR/LECTURE/PRATIQUE

S.O.

MÉTHODE D'ÉVALUATION

Conformément à l'A-PD-201-000/PT-000, *Manuel de l'exercice et du cérémonial des Forces canadiennes*, le cadet doit participer à une prise d'armes de la revue annuelle. On utilisera ce mouvement pour se préparer à la prise d'armes de la revue annuelle, ou durant son exécution.

OBSERVATIONS FINALES

L'efficacité, la précision et la dignité sont des qualités qui distinguent l'exercice militaire des cadets. Ces qualités sont le fruit d'une grande discipline et de beaucoup de pratique. Elles assurent la cohésion et la fierté de l'unité. L'exercice militaire bien répété, surveillé attentivement et exigeant un haut degré de précision est un exercice d'obéissance et de vigilance. Un tel exercice définit la norme pour l'exécution de toute tâche, tant pour la personne que pour l'unité, et contribue à créer entre le commandant et ses subordonnées la confiance mutuelle qui est une condition essentielle à un bon moral. Les qualités personnelles développées sur le terrain de parade doivent être maintenues dans tous les aspects de la vie.

COMMENTAIRES/REMARQUES À L'INSTRUCTEUR

S.O.

DOCUMENTS DE RÉFÉRENCE

A0-002 A-PD-201-000/PT-000 DHP 3-2. (2001). *Manuel de l'exercice et du cérémonial des Forces canadiennes*. Ottawa, ON, Ministère de la Défense nationale.

CETTE PAGE EST INTENTIONNELLEMENT LAISSÉE EN BLANC

DESCRIPTIONS DE LEÇONS ET GUIDES PÉDAGOGIQUES MODIFIÉS – PE 1 DE L'OCOM M108.02

A-CR-CCP-701/PG-002

OCOM M108.02 – EXÉCUTER UN SALUT À LA HALTE SANS ARMES

1. **Rendement.** Exécuter un salut à la halte sans armes.
2. **Conditions**
 - a. Éléments fournis :
 - (1) les commandements;
 - (2) de la supervision; et
 - (3) de l'aide au besoin.
 - b. Éléments non permis : S.O.
 - c. Conditions environnementales : Une salle d'exercices ou un terrain de parade en plein air (dans des conditions météorologiques favorables).
3. **Norme.** Conformément à l'A-PD-201-000/PT-000, le cadet doit exécuter les saluts à la halte sans armes, vers la gauche et la droite.
4. **Points d'enseignement**

PE	Description	Méthode	Durée	Réf
PE	Expliquer la façon de saluer vers la gauche et la droite, à la halte, en faire la démonstration et permettre aux cadets de s'exercer.	Démonstration et exécution	10 min	A0-002 (p. 2-10 à 2-12)

5. **Durée**
 - a. Introduction/Conclusion : 5 min
 - b. Démonstration et exécution : 10 min
 - c. Total : 15 min
6. **Justification.** La méthode d'instruction par démonstration et exécution a été choisie parce qu'elle permet aux cadets de participer à une étude supervisée du matériel d'enseignement pratique. Cette méthode donne à l'instructeur l'occasion de présenter le sujet, de faire la démonstration des procédures et les expliquer et de superviser les cadets pendant qu'ils exécutent la compétence. Cette méthode plaît aux apprenants de tous les styles d'apprentissage.
7. **Documents de référence.** A0-002 A-PD-201-000/PT-000 DHP 3-2. (2001). *Manuel de l'exercice et du cérémonial des Forces canadiennes*. Ottawa, ON, Ministère de la Défense nationale.
8. **Matériel d'instruction.** Des instructeurs adjoints au besoin.
9. **Matériel d'apprentissage.** S.O.
10. **Modalités de contrôle.** Il n'y a pas d'évaluation formelle à cet OCOM. Les instructeurs doivent confirmer la capacité des cadets à exécuter les mouvements pendant le contrôle de fin de leçon, et donner une rétroaction tout au long des pratiques de l'exercice militaire, des soirées d'instruction hebdomadaires et des prises d'armes à venir.
11. **Remarques.** S.O.



INSTRUCTION COMMUNE
ÉTOILE VERTE
GUIDE PÉDAGOGIQUE



SECTION 2

OCOM M108.02 – EXÉCUTER UN SALUT À LA HALTE SANS ARMES

Durée totale : 15 min

PRÉPARATION

INSTRUCTIONS PRÉALABLES À LA LEÇON

Une liste complète des ressources nécessaires à l'enseignement de cet OCOM est présentée au chapitre 4 de la NQP. Les utilisations particulières de ces ressources sont indiquées tout au long du guide pédagogique, notamment au point d'enseignement pour lequel elles sont requises.

Avant d'enseigner cette leçon, l'instructeur doit :

- réviser le contenu de la leçon et se familiariser avec la matière; et
- choisir la formation d'escouade qui convient le mieux pour la leçon enseignée. L'escouade peut former un seul rang, un demi-cercle ou encore un « U » au cours de l'instruction élémentaire de l'exercice militaire. (Remarque : Tous les cadets **doivent** pouvoir observer entièrement toutes les démonstrations et explications.)

DEVOIR PRÉALABLE À LA LEÇON

S.O.

APPROCHE

Cette leçon sera enseignée suivant la méthode d'instruction par démonstration et exécution. La méthode d'instruction par démonstration et exécution a été choisie parce qu'elle permet aux cadets de participer à une étude supervisée du matériel d'enseignement pratique. Cette méthode donne à l'instructeur l'occasion de présenter le sujet, de faire la démonstration des procédures et les expliquer et de superviser les cadets pendant qu'ils exécutent la compétence. Cette méthode plaît aux apprenants de tous les styles d'apprentissage.



L'instructeur doit acquérir et utiliser un vocabulaire fait de termes brefs et concis, afin de bien faire comprendre aux membres de l'escouade l'importance d'exécuter les mouvements de façon énergique. Par exemple, les mots « frapper », « forcer » et « saisir » donnent une idée du niveau d'énergie et de précision requis. Obscénité et raillerie personnelles ne doivent jamais être utilisées.

INTRODUCTION

RÉVISION

S.O.

A-CR-CCP-701/PF-002

OBJECTIFS

À la fin de cette leçon, le cadet devrait être capable d'exécuter un salut à la halte sans armes.

IMPORTANCE

À titre de membres des Organisations de cadets du Canada (OCC), les cadets devront exécuter les mouvements d'exercice militaire à un niveau compétent, tout en développant netteté, esprit de corps, coordination des mouvements et vigilance. Ces mouvements doivent être exécutés avec aisance et sans hésitation. S'assurer que les cadets se déplacent efficacement en un groupe pour encourager la discipline, la vigilance, la précision, la fierté, la stabilité et la cohésion. Cela développe la base du travail d'équipe sur lequel dépend les OCC.

Point d'enseignement 1

Exécuter un salut vers la droite (gauche)

Durée : 10 min

Méthode : Démonstration et exécution

FAIRE LA DÉMONSTRATION DU MOUVEMENT AU COMPLET EN CADENCE



On rappelle aux instructeurs de donner le bon exemple pendant l'exercice militaire dès qu'ils se trouvent sur le terrain de parade. Des mouvements appropriés de l'exercice militaire, combinés à un comportement professionnel, sont d'une importance considérable et doivent servir d'exemple tout au long de la période d'instruction.

L'instructeur doit faire la démonstration complète du mouvement d'exercice militaire en cadence. Un instructeur adjoint de pratique peut exécuter cette démonstration.

La démonstration doit être faite à partir de différents points d'observation, au besoin.

Le salut se fait de la main droite. Lorsqu'il est impossible de saluer de la main droite à cause d'une incapacité physique ou parce qu'on porte un objet, le salut se fait en tournant la tête et les yeux vers la droite ou vers la gauche ou en se tenant au garde-à-vous, selon le cas (voir aussi l'A-PD-201-000/PT-000, chapitre 1, section 2).

FAIRE LA DÉMONSTRATION DE LA PREMIÈRE PARTIE DU MOUVEMENT (PREMIER NUMÉRO)



Pour faciliter l'instruction, les commandements de l'exercice militaire ont été décomposés en mouvements individuels, ou numéros. Le ou les instructeurs doivent faire la démonstration de chaque numéro et l'expliquer.

Au commandement EN DÉCOMPOSANT, SALUT VERS LA DROITE (GAUCHE), ESCOUADE – UN, le salut doit :

1. fléchir le coude droit et ouvrir la paume de la main droite au moment où elle passe au niveau de l'épaule;
2. amener la main droite par le plus court chemin jusqu'au devant de la coiffure, de telle sorte que :
 - a. la paume de la main soit dirigée vers le sol;
 - b. le pouce et les doigts soient bien tendus et joints;
 - c. le bout de l'index soit en ligne avec l'extérieur du sourcil droit et touche la bordure de la coiffure ou la branche des lunettes, le cas échéant;

- d. la main, le poignet et l'avant-bras forment une ligne droite, à un angle de 45 degrés par rapport au bras;
 - e. le bras soit parallèle au sol.
3. Tourner vivement la tête et les yeux vers la droite (gauche) autant que possible sans effort excessif, en se rappelant ce qui suit :
- a. lorsque le salut se fait vers la gauche, la main droite, le poignet et le bras sont amenés vers la gauche de façon à atteindre la bonne position en ligne avec l'extrémité du sourcil droit;
 - b. lorsque le salut se fait vers la droite, le bras est ramené vers l'arrière. Le bout de l'index demeure en ligne avec l'extrémité du sourcil droit.

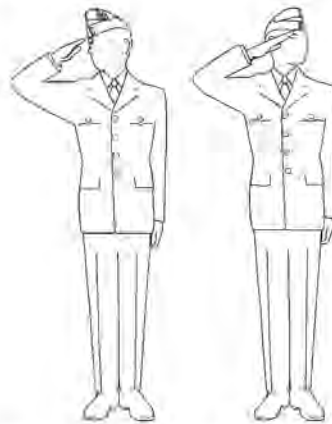

A-PD-201-000/PT-000 Manuel de l'exercice et du cérémonial des Forces canadiennes, 2001

Figure 8-2-2 Saluer vers la droite et la gauche

FAIRE RÉPÉTER LE PREMIER MOUVEMENT PAR L'ESCOUADE

Faire répéter le premier mouvement par l'escouade collectivement, puis individuellement et de nouveau collectivement.



Il est essentiel d'observer constamment les mouvements et de corriger toutes les erreurs. Il faut corriger les erreurs dès qu'elles se produisent.

FAIRE LA DÉMONSTRATION DE LA DEUXIÈME PARTIE DU MOUVEMENT ET L'EXPLIQUER

Au commandement ESCOUADE – DEUX, la main est ramenée vivement à la position du garde-à-vous et, au même moment, la tête est tournée vivement vers l'avant.

FAIRE RÉPÉTER LE DEUXIÈME MOUVEMENT PAR L'ESCOUADE

Faire répéter le deuxième mouvement par l'escouade collectivement, puis individuellement et de nouveau collectivement.

A-CR-CCP-701/PF-002

EXÉCUTER DEUX DÉMONSTRATIONS COMPLÈTES ET FINALES

Au commandement SALUT VERS LA DROITE (GAUCHE), SALU – EZ, combiner les deux mouvements en un seul. Il faut observer la pause réglementaire entre les mouvements.

Le ou les instructeurs doivent exécuter une démonstration complète et permettre aux cadets de s'exercer.



Pause réglementaire : La pause réglementaire entre les mouvements est de deux mesures, au pas cadencé. Par exemple, au commandement VERS LA DROITE EN FILE, À DROITE TOUR – NEZ, l'escouade doit :

1. exécuter le premier mouvement en comptant « UN », au mol d'exécution;
2. terminer le premier mouvement en comptant « DEUX », « TROIS », tout en observant la pause réglementaire; et
3. exécuter le dernier mouvement en comptant « UN ».

CONFIRMATION DU POINT D'ENSEIGNEMENT 1

Les cadets doivent exécuter les saluts vers la gauche et la gauche en escouade.

CONFIRMATION DE FIN DE LEÇON

La participation des cadets au PE 1 servira de confirmation de l'apprentissage de cette leçon.

CONCLUSION

DEVOIR/LECTURE/PRATIQUE

S.O.

MÉTHODE D'ÉVALUATION

Conformément à l'A-PD-201-000/PT-000, *Manuel de l'exercice et du cérémonial des Forces canadiennes*, le cadet doit participer à une prise d'armes de la revue annuelle. On utilisera ce mouvement pour se préparer à la prise d'armes de la revue annuelle, ou durant son exécution.

OBSERVATIONS FINALES

L'efficacité, la précision et la dignité sont des qualités qui distinguent l'exercice militaire des cadets. Ces qualités sont le fruit d'une grande discipline et de beaucoup de pratique. Elles assurent la cohésion et la fierté de l'unité. L'exercice militaire bien répété, surveillé attentivement et exigeant un haut degré de précision est un exercice d'obéissance et de vigilance. Un tel exercice définit la norme pour l'exécution de toute tâche, tant pour la personne que pour l'unité, et contribue à créer entre le commandant et ses subordonnées la confiance mutuelle qui est une condition essentielle à un bon moral. Les qualités personnelles développées sur le terrain de parade doivent être maintenues dans tous les aspects de la vie.

COMMENTAIRES/REMARQUES À L'INSTRUCTEUR

S.O.

DOCUMENTS DE RÉFÉRENCE

A0-002 A-PD-201-000/PT-000 DHP 3-2. (2001). *Manuel de l'exercice et du cérémonial des Forces canadiennes*. Ottawa, ON, Ministère de la Défense nationale.

DESCRIPTIONS DE LEÇONS ET GUIDES PÉDAGOGIQUES MODIFIÉS – PE 1 DE L'OCOM M108.03

A-CR-CCP-701/PG-002

OCOM M108.03 – TOURNER À LA HALTE

1. **Rendement.** Tourner à la halte.
2. **Conditions**
 - a. Éléments fournis :
 - (1) les commandements;
 - (2) de la supervision; et
 - (3) de l'aide au besoin.
 - b. Éléments non permis : S.O.
 - c. Conditions environnementales : Une salle d'exercices ou un terrain de parade en plein air (dans des conditions météorologiques favorables).
3. **Norme.** Conformément à l'A-PD-201-000/PT-000, le cadet doit exécuter le mouvement pour tourner vers la droite à la halte.
4. **Points d'enseignement**

PE	Description	Méthode	Durée	Réf
PE1	Expliquer le mouvement pour tourner vers la droite à la halte, en faire la démonstration et permettre aux cadets de s'exercer.	Démonstration et exécution	10 min	A0-002 (p. 2-12 et 2-13)

5. **Durée**
 - a. Introduction/Conclusion : 5 min
 - b. Démonstration et exécution : 10 min
 - c. Total : 15 min
6. **Justification.** La méthode d'instruction par démonstration et exécution a été choisie parce qu'elle permet aux cadets de participer à une étude supervisée du matériel d'enseignement pratique. Cette méthode donne à l'instructeur l'occasion de présenter le sujet, de faire la démonstration des procédures et les expliquer et de superviser les cadets pendant qu'ils exécutent la compétence. Cette méthode plaît aux apprenants de tous les styles d'apprentissage.
7. **Documents de référence.** A0-002 A-PD-201-000/PT-000 DHP 3-2. (2001). *Manuel de l'exercice et du cérémonial des Forces canadiennes*. Ottawa, ON, Ministère de la Défense nationale.
8. **Matériel d'instruction.** Des instructeurs adjoints au besoin.
9. **Matériel d'apprentissage.** S.O.
10. **Modalités de contrôle.** Il n'y a pas d'évaluation formelle à cet OCOM. Les instructeurs doivent confirmer la capacité des cadets à exécuter le mouvement pendant le contrôle de fin de leçon, et donner une rétroaction tout au long des pratiques de l'exercice militaire, des soirées d'instruction hebdomadaires et des prises d'armes à venir.
11. **Remarques.** S.O.



INSTRUCTION COMMUNE
ÉTOILE VERTE
GUIDE PÉDAGOGIQUE



SECTION 3

OCOM M108.03 – TOURNER À LA HALTE

Durée totale : 15 min

PRÉPARATION

INSTRUCTIONS PRÉALABLES À LA LEÇON

Une liste complète des ressources nécessaires à l'enseignement de cet OCOM est présentée au chapitre 4 de la NQP. Les utilisations particulières de ces ressources sont indiquées tout au long du guide pédagogique, notamment au PE pour lequel elles sont requises.

Avant d'enseigner cette leçon, l'instructeur doit :

- réviser le contenu de la leçon et se familiariser avec la matière; et
- choisir la formation d'escouade qui convient le mieux pour la leçon enseignée. L'escouade peut former un seul rang, un demi-cercle ou encore un « U » au cours de l'instruction élémentaire de l'exercice militaire. (Remarque : Tous les cadets **doivent** pouvoir observer entièrement toutes les démonstrations et explications.)

DEVOIR PRÉALABLE À LA LEÇON

S.O.

APPROCHE

Cette leçon sera enseignée suivant la méthode d'instruction par démonstration et exécution. La méthode d'instruction par démonstration et exécution a été choisie parce qu'elle permet aux cadets de participer à une étude supervisée du matériel d'enseignement pratique. Cette méthode donne à l'instructeur l'occasion de présenter le sujet, de faire la démonstration des procédures et les expliquer et de superviser les cadets pendant qu'ils exécutent la compétence. Cette méthode plaît aux apprenants de tous les styles d'apprentissage.



L'instructeur doit acquérir et utiliser un vocabulaire fait de termes brefs et concis, afin de bien faire comprendre aux membres de l'escouade l'importance d'exécuter les mouvements de façon énergique. Par exemple, les mots « frapper », « forcer » et « saisir » donnent une idée du niveau d'énergie et de précision requis. Obscénité et raillerie personnelles ne doivent jamais être utilisées.

INTRODUCTION

RÉVISION

S.O.

A-CR-CCP-701/PF-002

OBJECTIFS

À la fin de cette leçon, le cadet devrait être capable de tourner vers la droite à la halte.

IMPORTANCE

À titre de membres du Mouvement des cadets du Canada (MCC), les cadets devront exécuter les mouvements d'exercice militaire à un niveau compétent, tout en développant netteté, esprit de corps, coordination des mouvements et vigilance. Ces mouvements doivent être exécutés avec aisance et sans hésitation. S'assurer que les cadets se déplacent efficacement en un groupe pour encourager la discipline, la vigilance, la précision, la fierté, la stabilité et la cohésion. Cela développe la base du travail d'équipe sur lequel dépend le MCC.

Point d'enseignement 1

Tourner vers la droite

Durée : 10 min

Méthode : Démonstration et exécution

FAIRE LA DÉMONSTRATION DU MOUVEMENT AU COMPLET EN CADENCE



On rappelle aux instructeurs de donner le bon exemple pendant l'exercice militaire dès qu'ils se trouvent sur le terrain de parade. Des mouvements appropriés de l'exercice militaire, combinés à un comportement professionnel, sont d'une importance considérable et doivent servir d'exemple tout au long de la période d'instruction.

L'instructeur doit faire la démonstration complète du mouvement d'exercice militaire en cadence. Un instructeur adjoint de pratique peut exécuter cette démonstration.

La démonstration doit être faite à partir de différents points d'observation, au besoin.

On tourne et on oblique pour changer de direction : le changement de direction vers la droite ou vers la gauche implique un mouvement de 90 degrés, le demi-tour, un mouvement de 180 degrés et le mouvement oblique vers la droite ou vers la gauche (non enseigné dans le cadre de la présente leçon), un mouvement de 45 degrés.

FAIRE LA DÉMONSTRATION DE LA PREMIÈRE PARTIE DU MOUVEMENT (PREMIER NUMÉRO)



Pour faciliter l'instruction, les commandements de l'exercice militaire ont été décomposés en mouvements individuels, ou numéros. Le ou les instructeurs doivent faire la démonstration de chaque numéro et l'expliquer.

Le cadet doit tourner vers la droite de la façon suivante :

Au commandement EN DÉCOMPOSANT, À DROITE TOURNEZ, ESCOUADE – UN, il doit tourner vers la droite à un angle de 90 degrés en pivotant sur le talon droit et la pointe du pied gauche, tout en soulevant le talon gauche et la pointe du pied droit. Il faut garder les genoux droits, les bras le long du corps et le corps droit. Une fois le mouvement terminé, le poids du corps repose sur le pied droit et la jambe gauche est tendue, le talon légèrement soulevé.

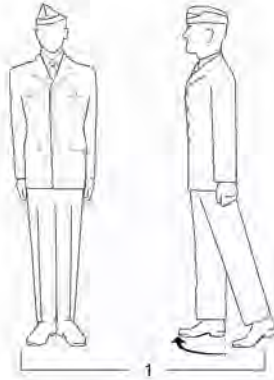

A-PD-201-000/PT-000 Manuel de l'exercice et du cérémonial des Forces canadiennes, 2001

Figure 8-3-1 Escouade UN – Tourner vers la droite à la halte

FAIRE RÉPÉTER LE PREMIER MOUVEMENT PAR L'ESCOUADE

Faire répéter le premier mouvement par l'escouade collectivement, puis individuellement et de nouveau collectivement.



Il est essentiel d'observer constamment les mouvements et de corriger toutes les erreurs. Il faut corriger les erreurs dès qu'elles se produisent.

FAIRE LA DÉMONSTRATION DE LA DEUXIÈME PARTIE DU MOUVEMENT ET L'EXPLIQUER

Au commandement ESCOUADE — DEUX, les cadets doivent fléchir le genou gauche, puis le redresser à double temps et placer rapidement le pied gauche à côté du pied droit de façon à revenir à la position du garde-à-vous.

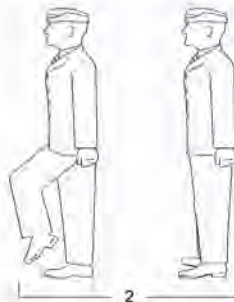

A-PD-201-000/PT-000 Manuel de l'exercice et du cérémonial des Forces canadiennes, 2001

Figure 8-3-2 Escouade DEUX – Tourner vers la droite à la halte

A-CR-CCP-701/PF-002

FAIRE RÉPÉTER LE DEUXIÈME MOUVEMENT PAR L'ESCOUADE

Faire répéter le deuxième mouvement par l'escouade collectivement, puis individuellement et de nouveau collectivement.

EXÉCUTER DEUX DÉMONSTRATIONS COMPLÈTES ET FINALES

Au commandement À DROITE TOUR – NEZ, combiner les deux mouvements en un seul. Il faut observer la pause réglementaire entre les mouvements.

Le ou les instructeurs doivent exécuter une démonstration complète et permettre aux cadets de s'exercer.



Pause réglementaire : La pause réglementaire entre les mouvements est de deux mesures, au pas cadencé. Par exemple, au commandement VERS LA DROITE EN FILE, À DROITE TOUR – NEZ, l'escouade doit :

1. exécuter le premier mouvement en comptant « UN », au mot d'exécution;
2. terminer le premier mouvement en comptant « DEUX », « TROIS », tout en observant la pause réglementaire; et
3. exécuter le dernier mouvement en comptant « UN ».

CONFIRMATION DU POINT D'ENSEIGNEMENT 1

Les cadets doivent tourner vers la droite en escouade.

CONFIRMATION DE FIN DE LEÇON

La participation des cadets au PE 1 servira de confirmation de l'apprentissage de cette leçon.

CONCLUSION

DEVOIR/LECTURE/PRATIQUE

S.O.

MÉTHODE D'ÉVALUATION

Conformément à l'A-PD-201-000/PT-000, *Manuel de l'exercice et du cérémonial des Forces canadiennes*, le cadet doit participer à une prise d'armes de la revue annuelle. On utilisera ce mouvement pour se préparer à la prise d'armes de la revue annuelle, ou durant son exécution.

OBSERVATIONS FINALES

L'efficacité, la précision et la dignité sont des qualités qui distinguent l'exercice militaire des cadets. Ces qualités sont le fruit d'une grande discipline et de beaucoup de pratique. Elles assurent la cohésion et la fierté de l'unité. L'exercice militaire bien répété, surveillé attentivement et exigeant un haut degré de précision constitue un excellent exercice d'obéissance et de vigilance. Un tel exercice définit la norme pour l'exécution de toute tâche, tant pour la personne que pour l'unité, et contribue à créer entre le commandant et ses subordonnées la confiance mutuelle qui est une condition essentielle à un bon moral. Les qualités personnelles développées sur le terrain de parade doivent être maintenues dans tous les aspects de la vie.

COMMENTAIRES/REMARQUES À L'INSTRUCTEUR

S.O.

DOCUMENTS DE RÉFÉRENCE

A0-002 A-PD-201-000/PT-000 DHP 3-2. (2001). *Manuel de l'exercice et du cérémonial des Forces canadiennes*. Ottawa, ON, Ministère de la Défense nationale.

DESCRIPTIONS DE LEÇONS ET GUIDES PÉDAGOGIQUES MODIFIÉS – PE 1 DE L'OCOM M108.03

A-CR-CCP-701/PG-002

OCOM M108.03 – TOURNER À LA HALTE

1. **Rendement.** Tourner à la halte.
2. **Conditions**
 - a. Éléments fournis :
 - (1) les commandements;
 - (2) de la supervision; et
 - (3) de l'aide au besoin.
 - b. Éléments non permis : S.O.
 - c. Conditions environnementales : Une salle d'exercices ou un terrain de parade en plein air (dans des conditions météorologiques favorables).
3. **Norme.** Conformément à l'A-PD-201-000/PT-000, le cadet doit exécuter le mouvement pour tourner vers la gauche à la halte.
4. **Points d'enseignement**

PE	Description	Méthode	Durée	Réf
PE1	Expliquer le mouvement pour tourner vers la gauche à la halte, en faire la démonstration et permettre aux cadets de s'exercer.	Démonstration et exécution	10 min	A0-002 (p. 2-12 et 2-13)

5. **Durée**
 - a. Introduction/Conclusion : 5 min
 - b. Démonstration et exécution : 10 min
 - c. Total : 15 min
6. **Justification.** La méthode d'instruction par démonstration et exécution a été choisie parce qu'elle permet aux cadets de participer à une étude supervisée du matériel d'enseignement pratique. Cette méthode donne à l'instructeur l'occasion de présenter le sujet, de faire la démonstration des procédures et les expliquer et de superviser les cadets pendant qu'ils exécutent la compétence. Cette méthode plaît aux apprenants de tous les styles d'apprentissage.
7. **Documents de référence.** A0-002 A-PD-201-000/PT-000 DHP 3-2. (2001). *Manuel de l'exercice et du cérémonial des Forces canadiennes*. Ottawa, ON, Ministère de la Défense nationale.
8. **Matériel d'instruction.** Des instructeurs adjoints au besoin.
9. **Matériel d'apprentissage.** S.O.
10. **Modalités de contrôle.** Il n'y a pas d'évaluation formelle à cet OCOM. Les instructeurs doivent confirmer la capacité des cadets à exécuter le mouvement pendant le contrôle de fin de leçon, et donner une rétroaction tout au long des pratiques de l'exercice militaire, des soirées d'instruction hebdomadaires et des prises d'armes à venir.
11. **Remarques.** S.O.



INSTRUCTION COMMUNE
ÉTOILE VERTE
GUIDE PÉDAGOGIQUE



SECTION 3

OCOM M108.03 – TOURNER À LA HALTE

Durée totale : 15 min

PRÉPARATION

INSTRUCTIONS PRÉALABLES À LA LEÇON

Une liste complète des ressources nécessaires à l'enseignement de cet OCOM est présentée au chapitre 4 de la NQP. Les utilisations particulières de ces ressources sont indiquées tout au long du guide pédagogique, notamment au PE pour lequel elles sont requises.

Avant d'enseigner cette leçon, l'instructeur doit :

- réviser le contenu de la leçon et se familiariser avec la matière; et
- choisir la formation d'escouade qui convient le mieux pour la leçon enseignée. L'escouade peut former un seul rang, un demi-cercle ou encore un « U » au cours de l'instruction élémentaire de l'exercice militaire. (Remarque : Tous les cadets **doivent** pouvoir observer entièrement toutes les démonstrations et explications.)

DEVOIR PRÉALABLE À LA LEÇON

S.O.

APPROCHE

Cette leçon sera enseignée suivant la méthode d'instruction par démonstration et exécution. La méthode d'instruction par démonstration et exécution a été choisie parce qu'elle permet aux cadets de participer à une étude supervisée du matériel d'enseignement pratique. Cette méthode donne à l'instructeur l'occasion de présenter le sujet, de faire la démonstration des procédures et les expliquer et de superviser les cadets pendant qu'ils exécutent la compétence. Cette méthode plaît aux apprenants de tous les styles d'apprentissage.



L'instructeur doit acquérir et utiliser un vocabulaire fait de termes brefs et concis, afin de bien faire comprendre aux membres de l'escouade l'importance d'exécuter les mouvements de façon énergique. Par exemple, les mots « frapper », « forcer » et « saisir » donnent une idée du niveau d'énergie et de précision requis. Obscénité et raillerie personnelles ne doivent jamais être utilisées.

INTRODUCTION

RÉVISION

S.O.

A-CR-CCP-701/PF-002

OBJECTIFS

À la fin de cette leçon, le cadet devrait être capable de tourner vers la gauche à la halte.

IMPORTANCE

À titre de membres du Mouvement des cadets du Canada (MCC), les cadets devront exécuter les mouvements d'exercice militaire à un niveau compétent, tout en développant netteté, esprit de corps, coordination des mouvements et vigilance. Ces mouvements doivent être exécutés avec aisance et sans hésitation. S'assurer que les cadets se déplacent efficacement en un groupe pour encourager la discipline, la vigilance, la précision, la fierté, la stabilité et la cohésion. Cela développe la base du travail d'équipe sur lequel dépend le MCC.

Point d'enseignement 1

Tourner vers la gauche

Durée : 10 min

Méthode : Démonstration et exécution

FAIRE LA DÉMONSTRATION DU MOUVEMENT AU COMPLET EN CADENCE



On rappelle aux instructeurs qu'ils doivent donner le bon exemple pendant l'exercice militaire dès qu'ils se trouvent sur le terrain de parade. Des mouvements appropriés de l'exercice militaire, combinés à un comportement professionnel, sont d'une importance considérable et doivent servir d'exemple tout au long de la période d'instruction.

L'instructeur doit faire la démonstration complète du mouvement d'exercice militaire en cadence. Un instructeur adjoind de pratique peut exécuter cette démonstration.

La démonstration doit être faite à partir de différents points d'observation, au besoin.

On tourne et on oblique pour changer de direction : le changement de direction vers la droite ou vers la gauche implique un mouvement de 90 degrés, le demi-tour, un mouvement de 180 degrés et le mouvement oblique vers la droite ou vers la gauche (non enseigné dans le cadre de la présente leçon), un mouvement de 45 degrés.

FAIRE LA DÉMONSTRATION DE LA PREMIÈRE PARTIE DU MOUVEMENT (PREMIER NUMÉRO)



Pour faciliter l'instruction, les commandements de l'exercice militaire ont été décomposés en mouvements individuels, ou numéros. Le ou les instructeurs doivent faire la démonstration de chaque numéro et l'expliquer.

Le cadet doit tourner vers la droite de la façon suivante :

À la commande EN DÉCOMPOSANT, À GAUCHE TOURNEZ, ESCOUADE – UN, il doit tourner vers la gauche à un angle de 90 degrés en pivotant sur le talon gauche et la pointe du pied droit, tout en soulevant le talon droit et la pointe du pied gauche. Il faut garder les genoux droits, les bras le long du corps et le corps droit. Une fois le mouvement terminé, le poids du corps repose sur le pied gauche et la jambe droite est tendue, le talon légèrement soulevé.

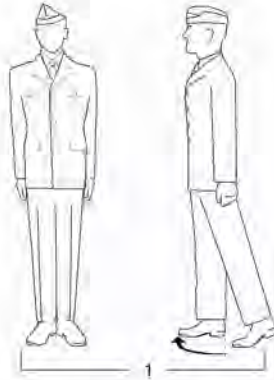

A-PD-201-000/PT-000 Manuel de l'exercice et du cérémonial des Forces canadiennes, 2001

Figure 8-3-1 Escouade UN – Tourner à la halte

FAIRE RÉPÉTER LE PREMIER MOUVEMENT PAR L'ESCOUADE

Faire répéter le premier mouvement par l'escouade collectivement, puis individuellement et de nouveau collectivement.



Il est essentiel d'observer constamment les mouvements et de corriger toutes les erreurs. Il faut corriger les erreurs dès qu'elles se produisent.

FAIRE LA DÉMONSTRATION DE LA DEUXIÈME PARTIE DU MOUVEMENT (DEUXIÈME NUMÉRO) ET L'EXPLIQUER

Au commandement ESCOUADE — DEUX, les cadets doivent fléchir le genou droite, puis le redresser à double temps et placer rapidement le pied droit à côté du pied gauche de façon à revenir à la position du garde-à-vous.

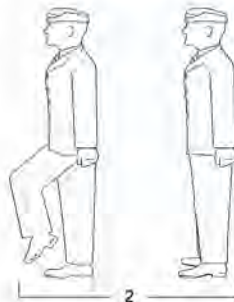

A-PD-201-000/PT-000 Manuel de l'exercice et du cérémonial des Forces canadiennes, 2001

Figure 8-3-2 Escouade DEUX – Tourner à la halte

A-CR-CCP-701/PF-002

FAIRE RÉPÉTER LE DEUXIÈME MOUVEMENT PAR L'ESCOUADE

Faire répéter le deuxième mouvement par l'escouade collectivement, puis individuellement et de nouveau collectivement.

EXÉCUTER DEUX DÉMONSTRATIONS COMPLÈTES ET FINALES

Au commandement À GAUCHE TOUR – NEZ, combiner les deux mouvements en un seul. Il faut observer la pause réglementaire entre les mouvements.

Le ou les instructeurs doivent exécuter une démonstration complète et permettre aux cadets de s'exercer.



Pause réglementaire : La pause réglementaire entre les mouvements est de deux mesures, au pas cadencé. Par exemple, au commandement VERS LA GAUCHE EN FILE, À GAUCHE TOUR – NEZ, l'escouade doit :

1. exécuter le premier mouvement en comptant « UN », au mot d'exécution;
2. terminer le premier mouvement en comptant « DEUX », « TROIS », tout en observant la pause réglementaire; et
3. exécuter le dernier mouvement en comptant « UN ».

CONFIRMATION DU POINT D'ENSEIGNEMENT 1

Les cadets doivent tourner vers la GAUCHE en escouade.

CONFIRMATION DE FIN DE LEÇON

La participation des cadets au PE 1 servira de confirmation d'apprentissage de cette leçon.

CONCLUSION

DEVOIR/LECTURE/PRATIQUE

S.O.

MÉTHODE D'ÉVALUATION

Conformément à l'A-PD-201-000/PT-000, *Manuel de l'exercice et du cérémonial des Forces canadiennes*, le cadet doit participer à une prise d'armes de la revue annuelle. On utilisera ce mouvement pour se préparer à la prise d'armes de la revue annuelle, ou durant son exécution.

OBSERVATIONS FINALES

L'efficacité, la précision et la dignité sont des qualités qui distinguent l'exercice militaire des cadets. Ces qualités sont le fruit d'une grande discipline et de beaucoup de pratique. Elles assurent la cohésion et la fierté de l'unité. L'exercice militaire bien répété, surveillé attentivement et exigeant un haut degré de précision constitue un excellent exercice d'obéissance et de vigilance. Un tel exercice définit la norme pour l'exécution de toute tâche, tant pour la personne que pour l'unité, et contribue à créer entre le commandant et ses subordonnées la confiance mutuelle qui est une condition essentielle à un bon moral. Les qualités personnelles développées sur le terrain de parade doivent être maintenues dans tous les aspects de la vie.

COMMENTAIRES/REMARQUES À L'INSTRUCTEUR

S.O.

DOCUMENTS DE RÉFÉRENCE

A0-002 A-PD-201-000/PT-000 DHP 3-2. (2001). *Manuel de l'exercice et du cérémonial des Forces canadiennes*. Ottawa, ON, Ministère de la Défense nationale.

DESCRIPTIONS DE LEÇONS ET GUIDES PÉDAGOGIQUES MODIFIÉS – PE 1 DE L'OCOM M108.03

A-CR-CCP-701/PG-002

OCOM M108.03 – TOURNER À LA HALTE

1. **Rendement.** Tourner à la halte.
2. **Conditions**
 - a. Éléments fournis :
 - (1) les commandements;
 - (2) de la supervision; et
 - (3) de l'aide au besoin.
 - b. Éléments non permis : S.O.
 - c. Conditions environnementales : Une salle d'exercices ou un terrain de parade en plein air (dans des conditions météorologiques favorables).
3. **Norme.** Conformément à l'A-PD-201-000/PT-000, le cadet doit exécuter le mouvement pour faire un demi-tour à la halte.
4. **Points d'enseignement**

PE	Description	Méthode	Durée	Réf
PE1	Expliquer le mouvement pour faire un demi-tour à la halte, en faire la démonstration et permettre aux cadets de s'exercer.	Démonstration et exécution	10 min	A0-002 (p. 2-12 et 2-13)

5. **Durée**
 - a. Introduction/Conclusion : 5 min
 - b. Démonstration et exécution : 10 min
 - c. Total : 15 min
6. **Justification.** La méthode d'instruction par démonstration et exécution a été choisie parce qu'elle permet aux cadets de participer à une étude supervisée du matériel d'enseignement pratique. Cette méthode donne à l'instructeur l'occasion de présenter le sujet, de faire la démonstration des procédures et les expliquer et de superviser les cadets pendant qu'ils exécutent la compétence. Cette méthode plaît aux apprenants de tous les styles d'apprentissage.
7. **Documents de référence.** A0-002 A-PD-201-000/PT-000 DHP 3-2. (2001). *Manuel de l'exercice et du cérémonial des Forces canadiennes*. Ottawa, ON, Ministère de la Défense nationale.
8. **Matériel d'instruction.** Des instructeurs adjoints au besoin.
9. **Matériel d'apprentissage.** S.O.
10. **Modalités de contrôle.** Il n'y a pas d'évaluation formelle à cet OCOM. Les instructeurs doivent confirmer la capacité des cadets à exécuter le mouvement pendant le contrôle de fin de leçon, et donner une rétroaction tout au long des pratiques de l'exercice militaire, des soirées d'instruction hebdomadaires et des prises d'armes à venir.
11. **Remarques.** S.O.



INSTRUCTION COMMUNE
ÉTOILE VERTE
GUIDE PÉDAGOGIQUE



SECTION 3

OCOM M108.03 – TOURNER À LA HALTE

Durée totale : 15 min

PRÉPARATION

INSTRUCTIONS PRÉALABLES À LA LEÇON

Une liste complète des ressources nécessaires à l'enseignement de cet OCOM est présentée au chapitre 4 de la NQP. Les utilisations particulières de ces ressources sont indiquées tout au long du guide pédagogique, notamment au PE pour lequel elles sont requises.

Avant d'enseigner cette leçon, l'instructeur doit :

- réviser le contenu de la leçon et se familiariser avec la matière; et
- choisir la formation d'escouade qui convient le mieux pour la leçon enseignée. L'escouade peut former un seul rang, un demi-cercle ou encore un « U » au cours de l'instruction élémentaire de l'exercice militaire. (Remarque : Tous les cadets **doivent** pouvoir observer entièrement toutes les démonstrations et explications.)

DEVOIR PRÉALABLE À LA LEÇON

S.O.

APPROCHE

Cette leçon sera enseignée suivant la méthode d'instruction par démonstration et exécution. La méthode d'instruction par démonstration et exécution a été choisie parce qu'elle permet aux cadets de participer à une étude supervisée du matériel d'enseignement pratique. Cette méthode donne à l'instructeur l'occasion de présenter le sujet, de faire la démonstration des procédures et les expliquer et de superviser les cadets pendant qu'ils exécutent la compétence. Cette méthode plaît aux apprenants de tous les styles d'apprentissage.



L'instructeur doit acquérir et utiliser un vocabulaire fait de termes brefs et concis, afin de bien faire comprendre aux membres de l'escouade l'importance d'exécuter les mouvements de façon énergique. Par exemple, les mots « frapper », « forcer » et « saisir » donnent une idée du niveau d'énergie et de précision requis. Obscénité et raillerie personnelles ne doivent jamais être utilisées.

INTRODUCTION

RÉVISION

S.O.

A-CR-CCP-701/PF-002

OBJECTIFS

À la fin de cette leçon, le cadet devrait être capable de faire demi-tour à la halte.

IMPORTANCE

À titre de membres du Mouvement des cadets du Canada (MCC), les cadets devront exécuter les mouvements d'exercice militaire à un niveau compétent, tout en développant netteté, esprit de corps, coordination des mouvements et vigilance. Ces mouvements doivent être exécutés avec aisance et sans hésitation. S'assurer que les cadets se déplacent efficacement en un groupe pour encourager la discipline, la vigilance, la précision, la fierté, la stabilité et la cohésion. Cela développe la base du travail d'équipe sur lequel dépend le MCC.

Point d'enseignement 1

Faire demi-tour

Durée : 10 min

Méthode : Démonstration et exécution

FAIRE LA DÉMONSTRATION DU MOUVEMENT AU COMPLET EN CADENCE



On rappelle aux instructeurs qu'ils doivent donner le bon exemple pendant l'exercice militaire dès qu'ils se trouvent sur le terrain de parade. Des mouvements appropriés de l'exercice militaire, combinés à un comportement professionnel, sont d'une importance considérable et doivent servir d'exemple tout au long de la période d'instruction.

L'instructeur doit faire la démonstration complète du mouvement d'exercice militaire en cadence. Un instructeur adjoint de pratique peut exécuter cette démonstration.

La démonstration doit être faite à partir de différents points d'observation, au besoin.

FAIRE LA DÉMONSTRATION DE LA PREMIÈRE PARTIE DU MOUVEMENT (PREMIER NUMÉRO)

Au commandement EN DÉCOMPOSANT, DEMI-TOUR TOURNEZ, ESCOUADE – UN, les membres de l'escouade doivent tourner vers la droite à un angle de 180 degrés en pivotant sur le talon droit et la pointe du pied gauche, tout en soulevant le talon gauche et la pointe du pied droit. Il faut garder les genoux droits, les bras le long du corps et le corps droit. Une fois le mouvement terminé, le poids du corps repose sur le pied droit et la jambe gauche est tendue, le talon légèrement soulevé.

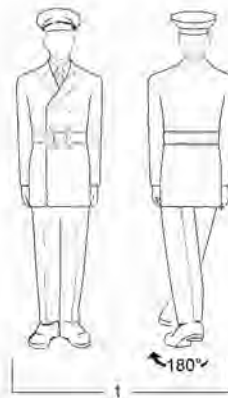

A-PD-201-000/PT-000 Manuel de l'exercice et du cérémonial des Forces canadiennes, 2001

Figure 8-3-3 Escouade UN – Faire demi-tour à la halte

FAIRE RÉPÉTER LE PREMIER MOUVEMENT PAR L'ESCOUADE

Faire répéter le premier mouvement par l'escouade collectivement, puis individuellement et de nouveau collectivement.



Il est essentiel d'observer constamment les mouvements et de corriger toutes les erreurs. Il faut corriger les erreurs dès qu'elles se produisent.

FAIRE LA DÉMONSTRATION DE LA DEUXIÈME PARTIE DU MOUVEMENT (DEUXIÈME NUMÉRO) ET L'EXPLIQUER

Au commandement ESCOUADE — DEUX, les cadets doivent fléchir le genou gauche, puis le redresser à double temps et placer rapidement le pied gauche à côté du pied droit de façon à revenir à la position du garde-à-vous.

A-CR-CCP-701/PF-002

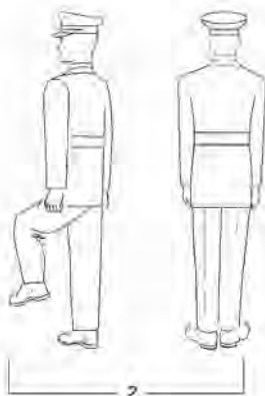

A-PD-201-000/PT-000 Manuel de l'exercice et du cérémonial des Forces canadiennes, 2001

Figure 8-3-4 Escouade DEUX – Faire demi-tour à la halte

FAIRE RÉPÉTER LE DEUXIÈME MOUVEMENT PAR L'ESCOUADE

Faire répéter le deuxième mouvement par l'escouade collectivement, puis individuellement et de nouveau collectivement.

EXÉCUTER DEUX DÉMONSTRATIONS COMPLÈTES ET FINALES

Au commandement DEMI-TOUR TOUR – NEZ, combiner les deux mouvements en un seul. Il faut observer la pause réglementaire entre les mouvements.

Le ou les instructeurs doivent exécuter une démonstration complète et permettre aux cadets de s'exercer.



Pause réglementaire : La pause réglementaire entre les mouvements est de deux mesures, au pas cadencé. Par exemple, au commandement DEMI-TOUR TOUR – NEZ, combiner les deux mouvements en un seul. Il faut observer la pause réglementaire entre les mouvements :

1. exécuter le premier mouvement en comptant « UN », au mot d'exécution;
2. terminer le premier mouvement en comptant « DEUX », « TROIS », tout en observant la pause réglementaire; et
3. exécuter le dernier mouvement en comptant « UN ».

CONFIRMATION DU POINT D'ENSEIGNEMENT 1

Les cadets doivent faire demi-tour en escouade.

CONFIRMATION DE FIN DE LEÇON

La participation des cadets au PE 1 servira de confirmation d'apprentissage de cette leçon.

CONCLUSION

DEVOIR/LECTURE/PRATIQUE

S.O.

MÉTHODE D'ÉVALUATION

Conformément à l'A-PD-201-000/PT-000, *Manuel de l'exercice et du cérémonial des Forces canadiennes*, le cadet doit participer à une prise d'armes de la revue annuelle. On utilisera ce mouvement pour se préparer à la prise d'armes de la revue annuelle, ou durant son exécution.

OBSERVATIONS FINALES

L'efficacité, la précision et la dignité sont des qualités qui distinguent l'exercice militaire des cadets. Ces qualités sont le fruit d'une grande discipline et de beaucoup de pratique. Elles assurent la cohésion et la fierté de l'unité. L'exercice militaire bien répété, surveillé attentivement et exigeant un haut degré de précision constitue un excellent exercice d'obéissance et de vigilance. Un tel exercice définit la norme pour l'exécution de toute tâche, tant pour la personne que pour l'unité, et contribue à créer entre le commandant et ses subordonnés la confiance mutuelle qui est une condition essentielle à un bon moral. Les qualités personnelles développées sur le terrain de parade doivent être maintenues dans tous les aspects de la vie.

COMMENTAIRES/REMARQUES À L'INSTRUCTEUR

S.O.

DOCUMENTS DE RÉFÉRENCE

A0-002 A-PD-201-000/PT-000 DHP 3-2. (2001). *Manuel de l'exercice et du cérémonial des Forces canadiennes*. Ottawa, ON, Ministère de la Défense nationale.

TECHNIQUES D'INSTRUCTION DE L'EXERCICE MILITAIRE – FORMULAIRE D'ÉVALUATION

Nom du cadet : _____

Peloton : _____

Sujet de la leçon : _____

Critère	Commentaires	Non réalisée	Réalisée avec difficulté	Réalisée sans difficulté
PRÉPARATION				
Avoir une tenue et un comportement appropriés.				
Choisir une formation d'escouade appropriée.				
Utiliser un plan de leçon.				
Réviser la leçon précédente.				
INTRODUCTION				
Énoncer ce que les cadets apprendront.				
Expliquer pourquoi la matière enseignée est importante.				
Décrire la façon dont les connaissances/habilités seront appliquées.				
CORPS				
Faire la démonstration du mouvement au complet en marquant la cadence.				
Faire la démonstration de la première partie du mouvement et l'expliquer (escouade 1).				
Faire pratiquer par les cadets le premier mouvement collectivement, puis individuellement et de nouveau collectivement.				
Enseigner la deuxième partie du mouvement et chaque partie subséquente, de la même manière.				
Exécuter deux démonstrations complètes.				

Critère	Commentaires	Non réalisée	Réalisée avec difficulté	Réalisée sans difficulté
Exécuter le mouvement au complet pendant que : <ul style="list-style-type: none"> • l'instructeur marque la cadence; • les cadets marquent la cadence; • les cadets comptent mentalement la cadence. 				
Utiliser des commandements clairs et les pauses correctes.				
Formuler des commentaires appropriés et immédiats.				
Permettre aux cadets de poser des questions après chaque mouvement.				
CONFIRMATION DE FIN DE LEÇON				
Faire la démonstration du mouvement enseigné.				
Confirmer l'apprentissage au niveau de l'escouade.				
Mettre l'accent sur les aspects du mouvement qui ont causé des difficultés aux cadets.				
CONCLUSION				
Récapituler la leçon.				
Remotiver les cadets.				
COMMENTAIRES				

 Signature de l'évaluateur

 Date

 Signature du cadet

CHAPITRE 10

OREN 311 – PARTICIPER À UNE ACTIVITÉ RÉCRÉATIVE DE BIATHLON D'ÉTÉ



INSTRUCTION COMMUNE
ÉTOILE ARGENT
GUIDE PÉDAGOGIQUE



SECTION 1

**OCOM C311.01 – PRATIQUER LA VISÉE ET LE TIR À LA CARABINE
À AIR COMPRIMÉ DES CADETS APRÈS UNE ACTIVITÉ PHYSIQUE**

Durée totale :

90 min

PRÉPARATION

INSTRUCTIONS PRÉALABLES À LA LEÇON

Les ressources nécessaires à l'enseignement de cette leçon sont énumérées dans la description de leçon qui se trouve dans l'A-CR-CCP-703/PG-002, chapitre 4. Les utilisations particulières de ces ressources sont indiquées tout au long du guide pédagogique, notamment au PE pour lequel elles sont requises.

Réviser le contenu de la leçon pour se familiariser avec la matière avant d'enseigner la leçon.

DEVOIR PRÉALABLE À LA LEÇON

S.O.

APPROCHE

L'exposé interactif a été choisi pour les PE 1 et 2 afin de réviser les techniques de visée et de tir.

Une activité pratique a été choisie pour les PE 3 à 6 parce que c'est une façon interactive qui permet aux cadets de faire l'expérience de la visée et du tir de la carabine à air comprimé des cadets après une activité physique.

INTRODUCTION

RÉVISION

S.O.

OBJECTIFS

À la fin de cette leçon, le cadet doit avoir pratiqué la visée et le tir avec la carabine à air comprimé des cadets après une activité physique.

IMPORTANCE

Il est important que les cadets pratiquent la visée et le tir avec la carabine à air comprimé des cadets après une activité physique, car ces habiletés sont essentielles à l'instruction du biathlon d'été.

Point d'enseignement 1

Conformément à l'OCOM C206.02 (Pratiquer les techniques de visée, A-CR-CCP-702/PF-002, chapitre 6, section 3), réviser les techniques de respiration

Durée : 5 min

Méthode : Exposé interactif

La respiration fournit de l'oxygène au sang et en élimine les déchets organiques (comme le dioxyde de carbone). L'oxygène inspiré fournit de l'énergie aux muscles et leur assure une vigueur optimale. Tout comme c'est le cas dans le sport, une respiration contrôlée peut améliorer les résultats du tir de précision.

RESPIRATION CONTRÔLÉE

Une fois qu'une position couchée stable est adoptée, les cadets doivent appliquer les principes de la respiration contrôlée. Pour que le tireur soit le plus stable possible lorsqu'il tire un coup, il doit retenir sa respiration pendant cinq à sept secondes. Il est très important de ne pas retenir son souffle pendant plus de sept secondes, car la tension augmentera dans la poitrine, les muscles manqueront d'oxygène et la stabilité sera réduite.

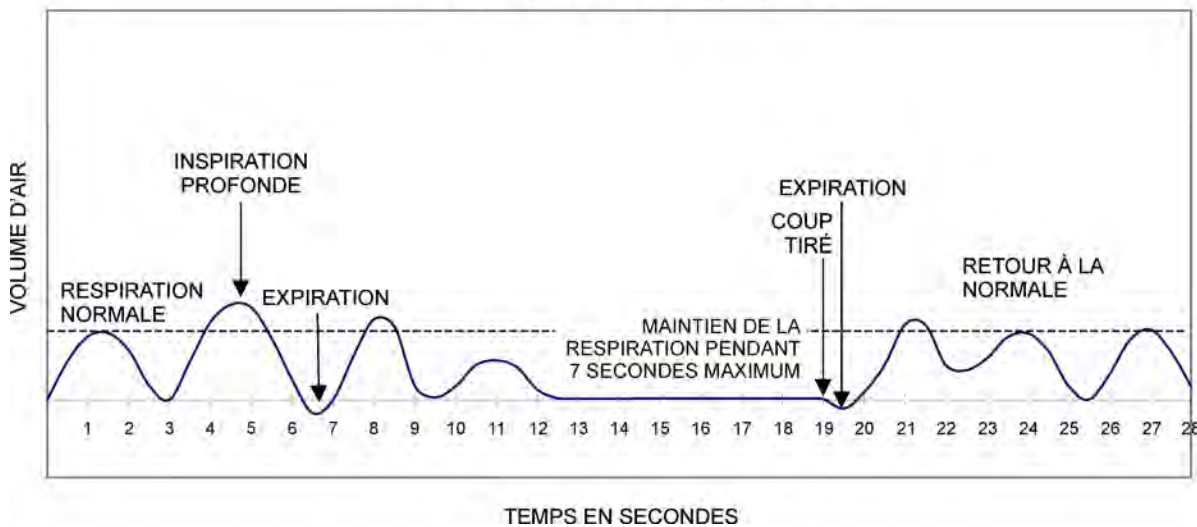
SÉQUENCE DE RESPIRATION

A-CR-CCP-177/PT-002 (page 1-5-9)

Figure 10-1-1 Le cycle de la respiration en tir de précision

RÉALISATION D'UNE SÉQUENCE DE RESPIRATION CONTRÔLÉE

Voici la méthode recommandée pour effectuer une séquence de respiration contrôlée :

1. Adopter la position couchée.
2. Se détendre et respirer normalement.
3. Obtenir une image de visée.
4. Inspirer et expirer profondément.
5. Inspirer profondément et expirer normalement.
6. Détendre les muscles de la poitrine, retenir son souffle pendant cinq à sept secondes et appuyer sur la détente.
7. Expirer complètement et reprendre une respiration normale.

CONFIRMATION DU POINT D'ENSEIGNEMENT 1

QUESTIONS

- Q1. Qu'est-ce que la respiration fournit à la circulation sanguine?
- Q2. Qu'est-ce que l'oxygène alimente en énergie?
- Q3. Pendant combien de temps doit-on retenir son souffle pendant le tir?

RÉPONSES ANTICIPÉES

- R1. L'oxygène.
- R2. Les muscles.
- R3. Cinq à sept secondes.

Point d'enseignement 2

Conformément à l'OCOM C206.03 (Pratiquer les techniques de tir, A-CR-CCP-702/PF-002, chapitre 6, section 4), réviser l'alignement naturel des mires

Durée : 5 min

Méthode : Exposé interactif

L'alignement naturel décrit la direction visée par la carabine à air comprimé des cadets lorsque le tireur est en position couchée avec la carabine parée à faire feu. Lorsque le tireur est en position confortable, il ne devrait pas avoir à forcer la carabine à air comprimé des cadets pour pointer vers la cible. Même en obtenant une position couchée et un alignement des mires parfaits, le fait de forcer la carabine peut causer de la tension musculaire et nuire à la précision de chaque tir.

Pour obtenir un alignement naturel, il faut :

1. adopter une position de tir couchée confortable;
2. obtenir une image de la mire;
3. fermer les deux yeux;
4. prendre plusieurs respirations normales pour détendre les muscles;
5. regarder à travers les mires une fois qu'on est confortable;
6. modifier la position de son corps jusqu'à l'obtention d'une bonne image de visée;
7. passer à l'étape du tir.

CONFIRMATION DU POINT D'ENSEIGNEMENT 2

QUESTIONS

- Q1. Qu'est-ce que l'alignement naturel?
- Q2. Que peut-il se produire lorsqu'on force la carabine à air comprimé à pointer vers la cible?
- Q3. Quelle est la première étape à effectuer pour obtenir un alignement naturel?

RÉPONSES ANTICIPÉES

- R1. La direction visée par la carabine à air comprimé des cadets lorsque le tireur est en position couchée avec la carabine parée à faire feu.
- R2. Le fait de forcer la carabine à air comprimé peut causer de la tension musculaire et nuire à la précision de chaque tir.
- R3. Adopter une position de tir couchée confortable.

Point d'enseignement 3

Diriger une session d'échauffement qui consiste à faire des exercices cardiovasculaires légers

Durée : 5 min

Méthode : Activité pratique



Il faut expliquer les renseignements suivants aux cadets pendant la session d'échauffement.

OBJECTIF D'UN ÉCHAUFFEMENT

Une session d'échauffement consiste en exercices cardiovasculaires légers et étirements destinés à :

- étirer les muscles;
- augmenter graduellement la respiration et le rythme cardiaque;
- agrandir les capillaires des muscles pour satisfaire à l'augmentation du flux sanguin qui se produit pendant une activité physique;
- augmenter la température des muscles pour faciliter la réaction du tissu musculaire.

LIGNES DIRECTRICES POUR LES ÉTIREMENTS

Il faut suivre les lignes directrices suivantes pendant les étirements pour se préparer à l'activité physique et aider à prévenir les blessures :

- Étirer tous les principaux groupes musculaires, y compris ceux du dos, de la poitrine, des jambes et des épaules.
- Ne jamais donner de coups pendant les étirements.
- Maintenir chaque étirement pendant 10 à 30 secondes pour permettre aux muscles de s'étirer complètement.
- Refaire chaque étirement deux ou trois fois.
- En position d'étirement, soutenir le membre à la hauteur de l'articulation.
- Un étirement statique, qui consiste à étirer un muscle et maintenir cette position d'étirement sans malaise pendant 10 à 30 secondes, est considéré comme la méthode d'étirement la plus sécuritaire.
- L'étirement aide à détendre les muscles et à améliorer la souplesse qui est l'amplitude des mouvements dans les articulations.
- À titre indicatif, prévoir une période d'échauffements de 10 minutes pour chaque heure d'activité physique.



Les étirements choisis doivent être axés sur les parties du corps qui seront les plus utilisées pendant l'activité physique.

ACTIVITÉ

OBJECTIF

L'objectif de cette activité d'échauffement est d'étirer les muscles et faire des exercices cardiovasculaires légers pour préparer le corps à l'activité physique et aider à prévenir les blessures.

RESSOURCES

S.O.

DÉROULEMENT DE L'ACTIVITÉ

S.O.

INSTRUCTIONS SUR L'ACTIVITÉ

1. Placer les cadets en rangées ou en cercle d'échauffement (conformément aux figures 12-1-2 et 12-1-3).

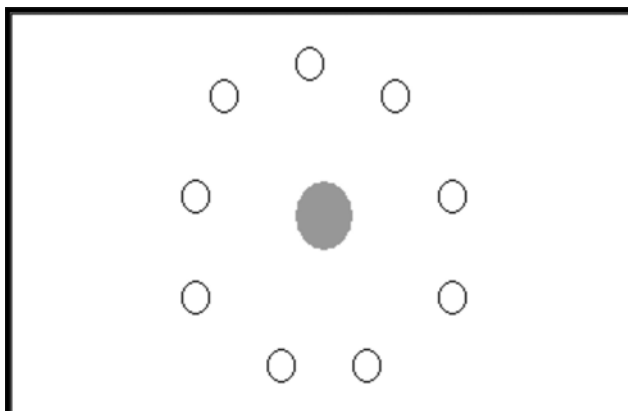

Directeur des cadets 3, 2006, Ottawa, Ontario, Ministère de la Défense nationale

Figure 10-1-2 Instructeur situé au centre d'un cercle d'échauffement

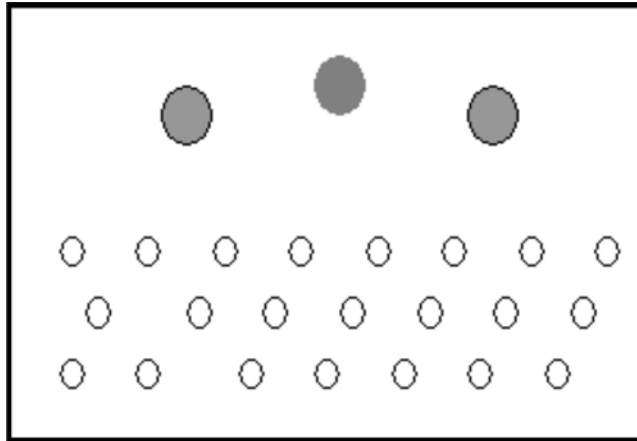

Directeur des cadets 3, 2006, Ottawa, Ontario, Ministère de la Défense nationale

Figure 10-1-3 Instructeur situé à l'avant avec deux instructeurs adjoints

2. Démontrer chaque étirement et exercice cardiovasculaire léger avant que les cadets tentent de le faire.
3. Les instructeurs adjoints peuvent aider à démontrer les exercices et s'assurer que les cadets les exécutent correctement.
4. Demander aux cadets de faire chaque étirement et exercice cardiovasculaire léger.



Il faut effectuer les exercices cardiovasculaires légers pour échauffer les muscles avant les étirements, afin de prévenir les blessures ou les déchirures de muscles. Par exemple, il faut faire de la course sur place pendant 30 secondes, ou des sauts avec écart avant les étirements indiqués à l'annexe A.

MESURES DE SÉCURITÉ

- S'assurer que la distance entre les cadets est d'au moins deux longueurs de bras pour qu'ils puissent bouger librement.
- S'assurer que les cadets exécutent les étirements et les exercices cardiovasculaires légers de façon sécuritaire, selon les directives sur les étirements indiquées dans le présent PE.

CONFIRMATION DU POINT D'ENSEIGNEMENT 3

La participation des cadets à la session d'échauffement servira de confirmation de l'apprentissage de ce PE.

Point d'enseignement 4

Diriger une activité où les cadets doivent pratiquer la visée et le tir de la carabine à air comprimé des cadets après une activité physique

Durée : 60 min

Méthode : Activité pratique

ACTIVITÉ**OBJECTIF**

L'objectif de cette activité est de permettre aux cadets de viser et de tirer avec la carabine à air comprimé des cadets après une activité physique, tout en pratiquant les techniques de respiration et l'alignement naturel.

RESSOURCES

- des carabines à air comprimé des cadets (une par couloir de tir),
- des lunettes de sécurité (deux paires par couloir de tir),
- des tapis de tir (deux par couloir de tir),
- des cibles de carabine à air comprimé pour le biathlon (une par couloir de tir),
- des pièces de monnaie (une par couloir de tir).



Si les ressources sont suffisantes, on pourra augmenter le nombre de couloirs de tir.

DÉROULEMENT DE L'ACTIVITÉ

Aménager un champ de tir conformément aux instructions de l'A-CR-CCP-177/PT-002, partie 1, section 8.

INSTRUCTIONS SUR L'ACTIVITÉ

1. Répartir les cadets en paires.
2. Demander à un cadet de chaque paire de courir ou de participer à une activité quelconque en vue d'augmenter son rythme cardiaque pendant cinq à dix minutes.
3. Demander au même cadet de chaque paire de s'approcher du pas de tir et de se préparer à tirer.
4. Demander au cadet d'adopter la position couchée et au partenaire d'équilibrer une pièce de monnaie sur le contrepoids de la carabine à air comprimé, juste derrière la mire avant.
5. Pendant qu'il pratique une séquence de respiration contrôlée et un alignement naturel, le cadet doit tirer à vide avec la carabine à air comprimé tout en maintenant la pièce de monnaie équilibrée.
6. Faire le tour du secteur d'entraînement et aider les cadets avec les techniques de respiration et l'alignement naturel.
7. Demander aux cadets de changer de position et recommencer les étapes 2. à 5. jusqu'à la fin de l'activité.

MESURES DE SÉCURITÉ

Les activités au champ de tir seront conduites conformément aux instructions de l'A-CR-CCP-177/PT-002.

CONFIRMATION DU POINT D'ENSEIGNEMENT 4

La participation des cadets à l'activité servira de confirmation de l'apprentissage de ce PE.

Point d'enseignement 5

Diriger une session de récupération qui consiste à faire des exercices cardiovasculaires légers

Durée : 5 min

Méthode : Activité pratique



Il faut expliquer les renseignements suivants aux cadets pendant la session de récupération.

OBJECTIF D'UNE RÉCUPÉRATION

Une récupération consiste en exercices cardiovasculaires légers et étirements destinés à :

- permettre au corps de récupérer lentement après une activité physique afin d'aider à prévenir les blessures;
- préparer l'appareil respiratoire à retourner à son état normal;
- étirer les muscles pour les aider à se détendre et leur permettre de revenir à leur longueur au repos.



Les étirements choisis doivent être axés sur les parties du corps qui ont été les plus utilisées pendant l'activité sportive.

ACTIVITÉ

OBJECTIF

L'objectif de la récupération est d'étirer les muscles et effectuer des exercices cardiovasculaires légers qui permettent au corps de récupérer ses forces à la suite d'une activité physique et de prévenir des blessures.

RESSOURCES

S.O.

DÉROULEMENT DE L'ACTIVITÉ

S.O.

INSTRUCTIONS SUR L'ACTIVITÉ

1. Placer les cadets en rangées ou en cercle d'échauffement (conformément aux figures 12-1-2 et 12-1-3).

2. Démontrer chaque étirement et exercice cardiovasculaire léger avant que les cadets tentent de le faire.
3. Les instructeurs adjoints peuvent aider à démontrer les mouvements et s'assurer que les cadets les exécutent correctement.
4. Demander aux cadets de faire chaque étirement et exercice cardiovasculaire léger.

MESURES DE SÉCURITÉ

- S'assurer que la distance entre les cadets est d'au moins deux longueurs de bras pour qu'ils puissent bouger librement.
- S'assurer que les cadets exécutent les étirements et les exercices cardiovasculaires légers de façon sécuritaire, selon les directives sur les étirements indiquées dans le PE 3.

CONFIRMATION DU POINT D'ENSEIGNEMENT 5

La participation des cadets à la session de récupération doit servir de confirmation de l'apprentissage de ce PE.

CONFIRMATION DE FIN DE LEÇON

La participation des cadets à la session de récupération doit servir de confirmation de l'apprentissage de ce PE.

CONCLUSION

DEVOIR/LECTURE/PRATIQUE

S.O.

MÉTHODE D'ÉVALUATION

S.O.

OBSERVATIONS FINALES

La capacité d'utiliser les techniques de respiration et l'alignement naturel pendant le tir après une activité physique peut aider à améliorer les habiletés en tir de précision nécessaires pour le biathlon d'été.

COMMENTAIRES/REMARQUES À L'INSTRUCTEUR

Cette leçon doit être enseignée avant l'OCOM C311.02 (Participer à une activité récréative de biathlon d'été, section 2).

DOCUMENTS DE RÉFÉRENCE

- | | |
|--------|---|
| A0-027 | A-CR-CCP-177/PT-002 Directeur - Cadets 3. (2001). <i>Mouvement des cadets du Canada, Manuel de référence – Programme de tir de précision des cadets</i> . Ottawa, Ontario, Ministère de la Défense nationale. |
| C0-002 | (ISBN 0-88962-630-8) LeBlanc, J. et Dickson, L. (1997). <i>Straight Talk About Children and Sport: Advice for Parents, Coaches, and Teachers</i> . Oakville, Ontario, Mosaic Press. |
| C0-089 | (ISBN 0-936070-22-6) Anderson, B. (2000). <i>Stretching: 20th Anniversary</i> (éd. rév.). Bolinas, Californie, Shelter Publications, Inc. |

C0-149 Biathlon Canada. (2005). *Les Ours du Biathlon : Programme d'entraînement communautaire*. Ottawa, Ontario, Biathlon Canada.



INSTRUCTION COMMUNE

ÉTOILE ARGENT

GUIDE PÉDAGOGIQUE



SECTION 2

OCOM C311.02 – PARTICIPER À UNE ACTIVITÉ RÉCRÉATIVE DE BIATHLON D'ÉTÉ

Durée totale :

180 min

PRÉPARATION

INSTRUCTIONS PRÉALABLES À LA LEÇON

Les ressources nécessaires à l'enseignement de cette leçon sont énumérées dans la description de leçon qui se trouve dans l'A-CR-CCP-703/PG-002, chapitre 4. Les utilisations particulières de ces ressources sont indiquées tout au long du guide pédagogique, notamment au PE pour lequel elles sont requises.

Réviser le contenu de la leçon pour se familiariser avec la matière avant d'enseigner la leçon.

S'assurer que tous les membres qui prennent part à la direction de cette activité connaissent très bien les lignes directrices relatives à la compétition qui se trouvent à l'annexe B.

Installer un poste de premiers soins.

Aménager un circuit de course de 1000 m.

Aménager un champ de tir conformément aux instructions de l'A-CR-CCP-177/PT-002, partie 1, section 8.

Photocopier les annexes C, D et E.

DEVOIR PRÉALABLE À LA LEÇON

S.O.

APPROCHE

Une activité pratique a été choisie pour cette leçon, parce que c'est une façon interactive de permettre aux cadets de participer à un biathlon d'été récréatif. Cette activité contribue au perfectionnement des habiletés et des connaissances du biathlon et à la promotion du conditionnement physique dans un environnement amusant et stimulant.

INTRODUCTION

RÉVISION

S.O.

OBJECTIFS

À la fin de la présente leçon, le cadet devra avoir participé à une activité récréative de biathlon d'été.

IMPORTANTANCE

Il est important que les cadets participent à une activité récréative de biathlon d'été parce qu'elle requiert de la discipline personnelle, permet de développer des habiletés en tir de précision et de promouvoir la bonne forme physique.

Point d'enseignement 1

Expliquer les éléments d'une activité récréative de biathlon d'été

Durée : 10 min

Méthode : Activité pratique



Décrire les éléments d'une activité récréative de biathlon d'été. S'assurer que les cadets comprennent la conception du parcours, les règlements, le pointage, les pénalités et les zones interdites avant de procéder à l'activité. Les cadets devraient être mis au courant de la zone de départ, du parcours, du champ de tir et de la zone d'arrivée.

COMPOSITION

Les cadets doivent être répartis en équipes pour l'activité de biathlon d'été. Les cadets devraient être répartis en cinq équipes pour un groupe de 25 cadets.

LA DESCRIPTION DU PARCOURS

Chaque cadet doit :

- courir un circuit d'environ 1000 m;
- effectuer un exercice de tir de groupement de cinq à huit coups pour tenter d'atteindre les cinq cibles de la cible de carabine à air comprimé pour le biathlon (BART);
- courir un deuxième circuit d'environ 1000 m;
- effectuer un exercice de tir de groupement de cinq à huit coups pour tenter d'atteindre les cinq cibles de la cible BART;
- courir un troisième circuit d'environ 1000 m;
- terminer la course.



Le circuit de 1000 mètres doit être clairement balisé avant le début de cette activité.

RÈGLEMENTS

Les règlements de l'activité récréative de biathlon d'été comprennent les suivants :

- Les cadets doivent rester avec leur équipe tout au long de l'activité.
- Les cadets doivent utiliser le même couloir de tir tout au long de l'activité.
- Les cadets doivent compléter la course dans la séquence appropriée et sur le parcours indiqué.
- Les carabines à air comprimé des cadets doivent être placées sur le pas de tir par le personnel de champ de tir et doivent y rester tout au long de l'activité.

- Tous les tirs doivent être effectués à partir de la position couchée.
- La carabine à air comprimé des cadets doit faire l'objet de mesures de sécurité après le tir.
- Le personnel de champ de tir remplacera une carabine à air comprimé des cadets si elle est inutilisable, restaurera la cible, et le cadet tirera cinq à huit coups de feu avec la nouvelle carabine à air comprimé des cadets.
- Pour les infractions à la sécurité, des pénalités de temps seront imposées.
- Pour les cibles ratées, des pénalités de temps seront imposées.

POINTAGE

Le pointage final de l'équipe est déterminé en additionnant le temps total de tous les circuits de course et les pénalités reçues. L'équipe avec le plus bas pointage final gagne la compétition.

Voici comment le pointage sera calculé :

- **Durée.** Le temps final de l'équipe sera calculé entre le début et la fin, et l'on tiendra compte des pénalités imposées.
- **Les cibles.** Pour chaque relève de tir, le nombre de cibles atteintes et ratées sera noté sur la feuille de notation du champ de tir (qui se trouvent à l'annexe C) par le marqueur du couloir. Il n'y a pas de point positif accordé pour une cible atteinte; les compétiteurs se verront déduire des points pour chaque cible manquée.

PÉNALITÉS

Les pénalités suivantes seront ajoutées au temps de l'équipe :

- Toute violation des principes de l'esprit sportif et de sportivité entraînera l'imposition d'une pénalité d'une minute :
 - ne pas céder le passage à la demande d'un concurrent ou d'une équipe;
 - pousser ou bousculer;
 - utiliser un langage grossier;
 - gêner d'autres compétiteurs.
- Pour chaque cible manquée, une pénalité de 10 secondes sera imposée.
- Pour chaque infraction à la sécurité au pas de tir, une pénalité de deux minutes sera imposée :
 - ne pas garder sous contrôle la carabine à air comprimé des cadets;
 - passer à l'avant du pas de tir;
 - tirer intentionnellement des plombs vers des objets autres que la cible de carabine à air comprimé pour le biathlon.
- Chaque membre d'équipe qui ne franchit pas la ligne d'arrivée recevra une pénalité de deux minutes.

LES ZONES INTERDITES

Faire connaître aux cadets toutes les zones interdites et les questions de sécurité liées au secteur d'entraînement.

CONFIRMATION DU POINT D'ENSEIGNEMENT 1

QUESTIONS

- Q1. Nommez deux règlements de cette activité récréative de biathlon d'été.
- Q2. De quelle façon les points de l'activité récréative de biathlon d'été seront-ils attribués?
- Q3. Nommez une infraction aux principes de l'esprit sportif et de sportivité?

RÉPONSES ANTICIPÉES

- R1. Les règlements de l'activité récréative de biathlon d'été comprennent les suivants :
- Les cadets doivent rester avec leur équipe tout au long de l'activité.
 - Les cadets doivent utiliser le même couloir de tir tout au long de l'activité.
 - Les cadets doivent compléter la course dans la séquence appropriée et sur le parcours indiqué.
 - Les carabines à air comprimé des cadets doivent être placées sur le pas de tir par le personnel de champ de tir et doivent y rester tout au long de l'activité.
 - Tous les tirs doivent être effectués à partir de la position couchée.
 - La carabine à air comprimé des cadets doit faire l'objet de mesures de sécurité après le tir.
 - Le personnel de champ de tir remplacera une carabine à air comprimé des cadets si elle est inutilisable, restaurera la cible, et le cadet tirera cinq à huit coups de feu avec la nouvelle carabine.
 - Pour les infractions à la sécurité, des pénalités de temps seront imposées.
 - Pour les cibles ratées, des pénalités de temps seront imposées.
- R2. Les points de l'activité seront comptés en fonction du temps et des pénalités.
- R3. Voici des infractions aux principes de l'esprit sportif et de sportivité :
- ne pas céder le passage à la demande d'un concurrent ou d'une équipe;
 - pousser ou bousculer;
 - utiliser un langage grossier;
 - gêner d'autres compétiteurs.

Point d'enseignement 2

Diriger une session d'échauffement qui consiste à faire des exercices cardiovasculaires légers

Durée : 10 min

Méthode : Activité pratique



Il faut expliquer les renseignements suivants aux cadets pendant la session d'échauffement.

OBJECTIF D'UN ÉCHAUFFEMENT

Une session d'échauffement consiste en exercices cardiovasculaires légers et étirements destinés à :

- étirer les muscles;
- augmenter graduellement la respiration et le rythme cardiaque;
- agrandir les capillaires des muscles pour satisfaire à l'augmentation du flux sanguin qui se produit pendant une activité physique;
- augmenter la température des muscles pour faciliter la réaction du tissu musculaire.

LIGNES DIRECTRICES POUR LES ÉTIREMENTS

Il faut suivre les lignes directrices suivantes pendant les étirements pour se préparer à l'activité physique et aider à prévenir les blessures :

- Étirer tous les principaux groupes musculaires, y compris ceux du dos, de la poitrine, des jambes et des épaules.
- Ne jamais donner de coups pendant les étirements.
- Maintenir chaque étirement pendant 10 à 30 secondes pour permettre aux muscles de s'étirer complètement.
- Refaire chaque étirement deux ou trois fois.
- En position d'étirement, soutenir le membre à la hauteur de l'articulation.
- Un étirement statique, qui consiste à étirer un muscle et maintenir cette position d'étirement sans malaise pendant 10 à 30 secondes, est considéré la méthode d'étirement la plus sécuritaire.
- L'étirement aide à détendre les muscles et à améliorer la souplesse qui est l'amplitude des mouvements dans les articulations.
- À titre indicatif, prévoir une période d'échauffements de 10 minutes pour chaque heure d'activité physique.



Les étirements choisis doivent être axés sur les parties du corps qui seront les plus utilisées pendant l'activité physique.

ACTIVITÉ

OBJECTIF

L'objectif de cette activité d'échauffement est d'étirer les muscles et faire des exercices cardiovasculaires légers pour préparer le corps à l'activité physique et aider à prévenir les blessures.

RESSOURCES

S.O.

DÉROULEMENT DE L'ACTIVITÉ

S.O.

INSTRUCTIONS SUR L'ACTIVITÉ

1. Placer les cadets en rangées ou en cercle d'échauffement (conformément aux figures 12-2-1 et 12-2-2).

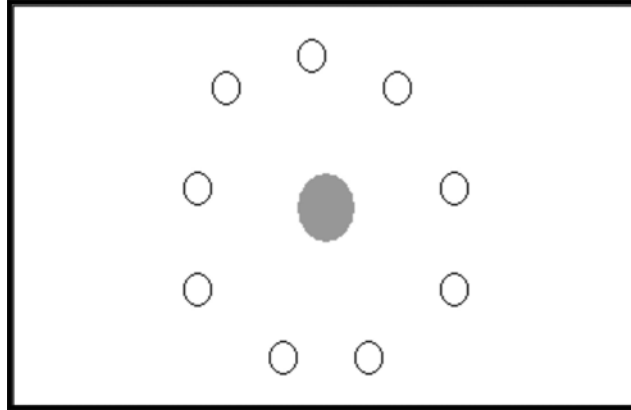

Directeur des cadets 3, 2006, Ottawa, Ontario, Ministère de la Défense nationale

Figure 10-2-1 Instructeur situé au centre d'un cercle d'échauffement

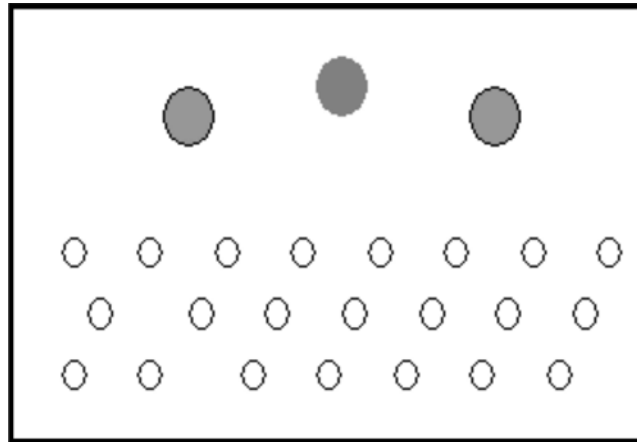

Directeur des cadets 3, 2006, Ottawa, Ontario, Ministère de la Défense nationale

Figure 10-2-2 Instructeur situé à l'avant avec deux instructeurs adjoints

2. Démontrer chaque étirement ou exercice cardiovasculaire léger avant que les cadets tentent de le faire.
3. Les instructeurs adjoints peuvent aider à démontrer les exercices et s'assurer que les cadets les exécutent correctement.
4. Demander aux cadets de faire chaque étirement ou exercice cardiovasculaire léger.



Il faut effectuer les exercices cardiovasculaires légers pour échauffer les muscles avant les étirements, afin de prévenir les blessures ou les déchirures de muscles. Par exemple, il faut faire de la course sur place pendant 30 secondes, ou des sauts avec écart avant les étirements indiqués à l'annexe A.

MESURES DE SÉCURITÉ

- S'assurer que la distance entre les cadets est d'au moins deux longueurs de bras pour qu'ils puissent bouger librement.
- S'assurer que les cadets exécutent les étirements et les exercices cardiovasculaires légers de façon sécuritaire, selon les directives sur les étirements indiquées dans le présent PE.

CONFIRMATION DU POINT D'ENSEIGNEMENT 2

La participation des cadets à la session d'échauffement servira de confirmation de l'apprentissage de ce PE.

Point d'enseignement 3

Diriger une activité récréative de biathlon d'été

Durée : 140 min

Méthode : Activité pratique

ACTIVITÉ

OBJECTIF

L'objectif de cette activité est de permettre aux cadets de participer à une activité récréative de biathlon d'été.

RESSOURCES

Pour un nombre de 25 cadets par groupe, l'équipement requis pour mener l'activité récréative de biathlon d'été devra comprendre, mais sans s'y limiter, les éléments suivants :

- des carabines à air comprimé des cadets (6),
- des tapis de tir (10),
- des plombs de carabine à air comprimé (un minimum de 875 plombs),
- des contenants pour les plombs (5),
- des chronomètres (6),
- des cibles de carabine à air comprimé pour biathlon (5),
- des lunettes de sécurité (10),
- un tableau d'affichage,
- les feuilles de pointage pour le biathlon qui se trouvent à l'annexe C,
- des feuilles de contrôle du parcours qui se trouvent à l'annexe D,
- des feuilles de notation du champ de tir qui se trouvent à l'annexe E.

DÉROULEMENT DE L'ACTIVITÉ

- Installer un poste de premiers soins.
- Aménager un circuit de course d'environ 1000 m.
- Aménager un champ de tir à la carabine à air comprimé conformément à l'A-CR-CCP-177/PT-002, partie 1, section 8, comprenant au moins cinq couloirs pour 25 cadets.
- Placer les cibles de carabine à air comprimé de biathlon.
- Placer deux tapis de tir par couloir de tir (au moins cinq couloirs de tir pour 25 cadets).
- Placer une carabine à air comprimé des cadets à chaque pas de tir.
- Placer une paire de lunettes de sécurité à chaque pas de tir.

INSTRUCTIONS SUR L'ACTIVITÉ

Les instructions sur l'activité se trouvent à l'annexe B.

MESURES DE SÉCURITÉ

- S'assurer que toutes les procédures réglementaires de sécurité du champ de tir sont suivies.
- S'assurer que les cadets boivent beaucoup d'eau et qu'ils s'appliquent de la crème solaire.
- S'assurer que le parcours de course est clairement indiqué et que les points d'intersection sont surveillés partout où il faut traverser une route.
- Veiller à ce qu'un secouriste soit identifié au début de l'activité et qu'il soit disponible en tout temps.
- S'assurer d'avoir de l'eau pour les cadets pendant l'activité et après.

CONFIRMATION DU POINT D'ENSEIGNEMENT 3

La participation des cadets à l'activité servira de confirmation de l'apprentissage de ce PE.

Point d'enseignement 4

Diriger une session de récupération qui consiste à faire des exercices cardiovasculaires légers

Durée : 10 min

Méthode : Activité pratique



Il faut expliquer les renseignements suivants aux cadets pendant la session de récupération.

OBJECTIF D'UNE RÉCUPÉRATION

Une récupération consiste en exercices cardiovasculaires légers et étirements destinés à :

- permettre au corps de récupérer lentement après une activité physique afin d'aider à prévenir les blessures;
- préparer l'appareil respiratoire à retourner à son état normal;
- étirer les muscles pour les aider à se détendre et leur permettre de revenir à leur longueur au repos.



Les étirements choisis doivent être axés sur les parties du corps qui ont été les plus utilisées pendant l'activité sportive.

ACTIVITÉ

OBJECTIF

L'objectif de la récupération est d'étirer les muscles et effectuer des exercices cardiovasculaires légers qui permettent au corps de récupérer ses forces à la suite d'une activité physique et de prévenir des blessures.

RESSOURCES

S.O.

DÉROULEMENT DE L'ACTIVITÉ

S.O.

INSTRUCTIONS SUR L'ACTIVITÉ

1. Placer les cadets en rangées ou en cercle d'échauffement (conformément aux figures 12-2-1 et 12-2-2).
2. Démontrer chaque étirement et exercice cardiovasculaire léger avant que les cadets tentent de le faire.
3. Les instructeurs adjoints peuvent aider à démontrer les mouvements et s'assurer que les cadets les exécutent correctement.
4. Demander aux cadets de faire chaque étirement et exercice cardiovasculaire léger.

MESURES DE SÉCURITÉ

- S'assurer que la distance entre les cadets est d'au moins deux longueurs de bras pour qu'ils puissent bouger librement.
- S'assurer que les cadets exécutent les étirements et les exercices cardiovasculaires légers de façon sécuritaire, selon les directives sur les étirements indiquées dans le PE 1.

CONFIRMATION DU POINT D'ENSEIGNEMENT 4

La participation des cadets à la session de récupération servira de confirmation de l'apprentissage de ce PE.

CONFIRMATION DE FIN DE LEÇON

La participation des cadets à une activité récréative de biathlon d'été doit servir de confirmation de l'apprentissage de cette leçon.

CONCLUSION

DEVOIR/LECTURE/PRATIQUE

S.O.

MÉTHODE D'ÉVALUATION

S.O.

OBSERVATIONS FINALES

Le biathlon d'été est une activité récréative qui exige de la discipline personnelle, permet le développement des compétences en tir de précision et favorise la bonne forme physique. La participation à une activité récréative de biathlon d'été peut améliorer le niveau de condition physique.

COMMENTAIRES/REMARQUES À L'INSTRUCTEUR

L'OCOM C311.01 (Pratiquer la visée et le tir de la carabine à air comprimé des cadets après une activité physique, section 1) doit être enseigné avant de faire cette activité.

DOCUMENTS DE RÉFÉRENCE



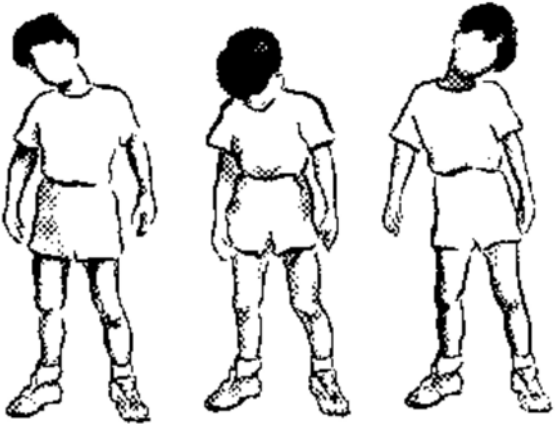

- A0-027 A-CR-CCP-177/PT-002 Directeur - Cadets 3. (2001). *Programme de tir de précision des cadets, Manuel de référence*. Ottawa, Ontario, Ministère de la Défense nationale.
- A0-036 Cadets Canada. (sans date) *Mouvement des cadets du Canada, Série de championnats de biathlon*. Ottawa, Ontario, Ministère de la Défense nationale.
- A0-098 Directeur - Cadets 4. (2007). OAIC 14-42, *Programme commun de biathlon*. Ottawa, Ontario, Ministère de la Défense nationale.
- C0-002 (ISBN 0-88962-630-8) LeBlanc, J. et Dickson, L. (1997). *Straight Talk About Children and Sport: Advice for Parents, Coaches, and Teachers*. Oakville, Ontario, Mosaic Press.
- C0-089 (ISBN 0-936070-22-6) Anderson, B. (2000). *Stretching: 20th Anniversary* (éd. rév.). Bolinas, Californie, Shelter Publications, Inc.

EXEMPLES D'ÉTIREMENT



a. Le cou :

 <p><i>Moving on the Spot: A Collection of 5 Minute Stretch and Movement Sessions, par B. Hanson, (1999), Toronto, Ontario, Bureau de santé publique de Toronto. Extrait le 26 octobre 2006 du site http://www.lin.ca/resource/html/dn3.htm#1</i></p> <p>Figure 10A-1 Étirement du cou</p>	<p>Faites rouler lentement votre tête à travers votre poitrine d'une épaule à l'autre. Ne faites pas rouler votre tête vers l'arrière.</p>
---	--

b. Les épaules :

 <p><i>Moving on the Spot: A Collection of 5 Minute Stretch and Movement Sessions, par B. Hanson, (1999), Toronto, Ontario, Bureau de santé publique de Toronto. Extrait le 26 octobre 2006 du site http://www.lin.ca/resource/html/dn3.htm#11</i></p> <p>Figure 10A-2 Poussée des épaules</p>	<p>Debout, allongez vos bras derrière vous, puis entrelacez vos doigts. Montez vos épaules et poussez-les vers l'arrière.</p> <p>Maintenez cette position pendant au moins 10 secondes.</p>
 <p><i>Moving on the Spot: A Collection of 5 Minute Stretch and Movement Sessions, par B. Hanson, (1999), Toronto, Ontario, Bureau de santé publique de Toronto. Extrait le 26 octobre 2006 du site http://www.lin.ca/resource/html/dn3.htm#11</i></p> <p>Figure 10A-3 Haussement des épaules</p>	<p>Debout, haussez vos épaules le plus haut possible puis baissez-les tout en étirant votre cou vers le haut.</p> <p>Poussez vos épaules le plus loin possible vers l'arrière puis arrondissez-les vers l'avant en les poussant le plus loin possible vers l'avant.</p> <p>Maintenez chaque position pendant au moins 10 secondes.</p>
 <p><i>Warm Ups, par Martha Jefferson Hospital, Droit d'auteur 2001, Martha Jefferson Hospital. Extrait le 26 octobre 2006 du site http://www.marthajefferson.org/warmup.php</i></p> <p>Figure 10A-4 Cercles avec les bras</p>	<p>Écartez les bras en ligne droite, la paume de la main vers le haut. Faites des cercles avec les bras, en agrandissant progressivement la taille des cercles.</p> <p>Refaites les cercles en sens inverse.</p>
 <p><i>Smart Start : A Flexible Way to Get Fit. Extrait le 26 octobre 2006 du site http://www.in-motion.ca/walkingworkout/plan/flexibility</i></p> <p>Figure 10A-5 Étirement des épaules</p>	<p>Debout ou assis, prenez votre bras droit dans votre main gauche et passez-le devant votre poitrine; prenez le bras par l'arrière du coude pour soutenir l'articulation. Poussez légèrement sur le coude vers la poitrine. Vous devriez sentir l'étirement dans votre épaule droite.</p> <p>Maintenez cette position pendant au moins 10 secondes puis répétez l'exercice du côté opposé.</p>

c. Les bras :

 <p><i>Exercices. Droit d'auteur 1998 par Impacto Protective Products Inc. Extrait le 26 octobre 2006 du site http://www.2protect.com/home.htm</i></p> <p>Figure 10A-6 Rotations des poignets</p>	<p>Tournez vos mains en faisant des mouvements circulaires à partir du poignet.</p> <p>Changez de direction et répétez le mouvement de chaque côté.</p>
 <p><i>Smart Start: A Flexible Way to Get Fit. Extrait le 26 octobre 2006 du site http://www.in-motion.ca/walkingworkout/plan/flexibility</i></p> <p>Figure 10A-7 Étirement des triceps</p>	<p>Debout, passez votre bras droit au-dessus de la tête, le coude plié. Avec votre main gauche, poussez légèrement le bras vers le bas.</p> <p>Maintenez cette position pendant au moins 10 secondes puis répétez l'exercice du côté opposé.</p>
 <p><i>Exercise Programme for Squash, Tennis, Softball, Handball. Extrait le 26 octobre 2006 du site http://www.physionline.co.za/conditions/article.asp?id=49</i></p> <p>Figure 10A-8 Étirement des avant-bras</p>	<p>En position à genou, placez vos mains au sol devant vous, les doigts orientés vers les genoux et tournez-les de sorte que les pouces pointent vers l'extérieur. Tout en maintenant les mains à plat sur le sol, penchez-vous vers l'arrière.</p> <p>Maintenez cette position pendant au moins 10 secondes.</p>

d. La poitrine et les abdominaux :



Smart Start: A Flexible Way to Get Fit. Extrait le 26 octobre 2006 du site <http://www.in-motion.ca/walkingworkout/plan/flexibility>

Figure 10A-9 Étirement de la poitrine

Tenez-vous debout devant un mur. Avec le bras droit plié et le coude à la hauteur de l'épaule, collez la paume de la main contre le mur. Tournez le corps en l'éloignant du bras droit. Vous devriez sentir l'étirement dans la partie avant de l'aisselle et le long de la poitrine.

Maintenez cette position pendant au moins 10 secondes puis répétez l'exercice du côté opposé.





Moving on the Spot: A Collection of 5 Minute Stretch and Movement Sessions, par B. Hanson, (1999), Toronto, Ontario, Bureau de santé publique de Toronto. Extrait le 26 octobre 2006 du site <http://www.lin.ca/resource/html/dn3.htm#11>

Figure 10A-10 Étirement des côtes

Debout, levez le bras gauche au-dessus de la tête. Penchez-vous au niveau des hanches du côté droit du corps.

Maintenez cette position pendant au moins 10 secondes puis reprenez l'exercice du côté opposé.

e. Le dos :

 <p><i>Smart Start: A Flexible Way to Get Fit. Extrait le 26 octobre 2006 du site http://www.in-motion.ca/walkingworkout/plan/flexibility</i></p> <p>Figure 10A-11 Étirement du bas du dos</p>	<p>Allongez-vous sur le dos et ramenez les jambes vers la poitrine. Saisissez la partie arrière de vos genoux.</p> <p>Maintenez cette position pendant au moins 10 secondes.</p>
 <p><i>Smart Start: A Flexible Way to Get Fit. Extrait le 26 octobre 2006 du site http://www.in-motion.ca/walkingworkout/plan/flexibility</i></p> <p>Figure 10A-12 Étirement du haut du dos</p>	<p>Étendez les bras en ligne droite devant vous, à la hauteur des épaules, en croisant un bras par-dessus l'autre. En joignant les paumes de la main, entrelacez vos doigts et faites une pression sur les bras. Abaissez le menton sur votre poitrine pendant que vous expirez. Vous devriez sentir l'étirement dans le haut du dos.</p> <p>Maintenez cette position pendant au moins 10 secondes puis reprenez l'exercice du côté opposé.</p>

f. Les jambes :

 <p><i>Smart Start: A Flexible Way to Get Fit. Extrait le 26 octobre 2006 du site http://www.in-motion.ca/walkingworkout/plan/flexibility</i></p> <p>Figure 10A-13 Étirement de l'ischio-jambier</p>	<p>Allongez-vous au sol avec les genoux pliés et le dos à plat sur le sol. Levez doucement et tendez la jambe, en tenant le derrière de la cuisse avec les deux mains.</p> <p>Maintenez cette position pendant au moins 10 secondes.</p>
---	--



Smart Start: A Flexible Way to Get Fit. Extrait le 26 octobre 2006 du site <http://www.in-motion.ca/walkingworkout/plan/flexibility>

Figure 10A-14 Étirement de l'intérieur de la cuisse

Assoyez-vous au sol avec les jambes pliées et les plantes des pieds collées. Tenez vos orteils et poussez-vous vers l'avant tout en gardant le dos et le cou bien droits.

Maintenez cette position pendant au moins 10 secondes.

Tenez vos chevilles et, avec vos coudes, poussez vos genoux vers le sol.

Maintenez cette position pendant au moins 10 secondes.



Smart Start: A Flexible Way to Get Fit. Extrait le 26 octobre 2006 du site <http://www.in-motion.ca/walkingworkout/plan/flexibility>

Figure 10A-15 Fléchisseur de hanches

Posez votre genou droit au sol. Placez votre pied gauche devant vous, en pliant le genou et en plaçant votre main gauche sur cette jambe pour garder l'équilibre. Gardez le dos bien droit et les muscles abdominaux contractés. Penchez-vous vers l'avant, en transférant plus de poids de votre corps vers votre jambe avant. Vous devriez sentir un étirement dans la partie avant de la hanche et dans la cuisse de la jambe agenouillée. Au besoin, posez la rotule du genou sur une serviette pliée pour la protéger.

Maintenez cette position pendant au moins 10 secondes puis répétez l'exercice du côté opposé.



Running Exercises. Extrait le 26 octobre 2006 du site <http://www.physionline.co.za/conditions/article.asp?id=46>

Figure 10A-16 Rotations des chevilles

Assis, faites une rotation du pied dans le sens horaire, puis dans le sens anti-horaire.

Changez de côté et reprenez l'exercice du côté opposé.



*Smart Start: A Flexible Way to Get Fit. Extrait le 26 octobre 2006
du site <http://www.in-motion.ca/walkingworkout/plan/flexibility>*

Figure 10A-17 Étirement des mollets

Placez-vous en face à trois pas d'un mur. Avancez votre jambe droite vers le mur en pliant le genou droit et en gardant votre jambe gauche tendue. Allongez les bras, les paumes face au mur. Abaissez doucement le corps vers le mur. Gardez les orteils devant et les talons posés. Appuyez-vous contre le mur en gardant votre jambe gauche droite derrière votre corps. Vous devriez sentir l'étirement dans votre mollet gauche.

Maintenez cette position pendant au moins 10 secondes puis reprenez l'exercice du côté opposé.



*Smart Start: A Flexible Way to Get Fit. Extrait le 26 octobre 2006
du site <http://www.in-motion.ca/walkingworkout/plan/flexibility>*

Figure 10A-18 Étirement des quadriceps

Tenez-vous debout, avec une main contre un mur pour garder l'équilibre. Soulevez votre pied gauche en pliant votre genou, comme si vous tentiez de vous donner un coup de talon au derrière. Ne vous penchez pas en avant à partir des hanches. Saisissez votre cheville avec la main gauche et tenez-la. Vous devriez sentir un étirement dans votre cuisse gauche.

Maintenez cette position pendant au moins 10 secondes puis reprenez l'exercice du côté opposé.

CETTE PAGE EST INTENTIONNELLEMENT LAISSÉE EN BLANC

LIGNES DIRECTRICES POUR DIRIGER UNE ACTIVITÉ RÉCRÉATIVE DE BIATHLON D'ÉTÉ

OBJECTIFS

Les objectifs de l'activité récréative de biathlon d'été sont les suivants :

- pratiquer et améliorer les compétences en tir de précision;
- améliorer le niveau de condition physique personnel;
- initier les cadets au biathlon d'été.

COMPOSITION

Les cadets doivent être répartis en équipes pour l'activité de biathlon d'été. Les cadets devraient être répartis en cinq équipes pour un groupe de 25 cadets.

INSTALLATIONS

Les installations nécessaires à l'activité récréative de biathlon d'été sont les suivantes :

- un circuit d'environ 1000 mètres avec les lignes de départ et d'arrivée situées près du champ de tir. Le parcours doit être suffisamment large pour permettre qu'un maximum de 10 cadets à la fois puissent courir. Les points d'intersection où il faut traverser une route doivent être clairement indiqués, un point d'intersection central doit être établi et le contrôle de la circulation doit être assuré,

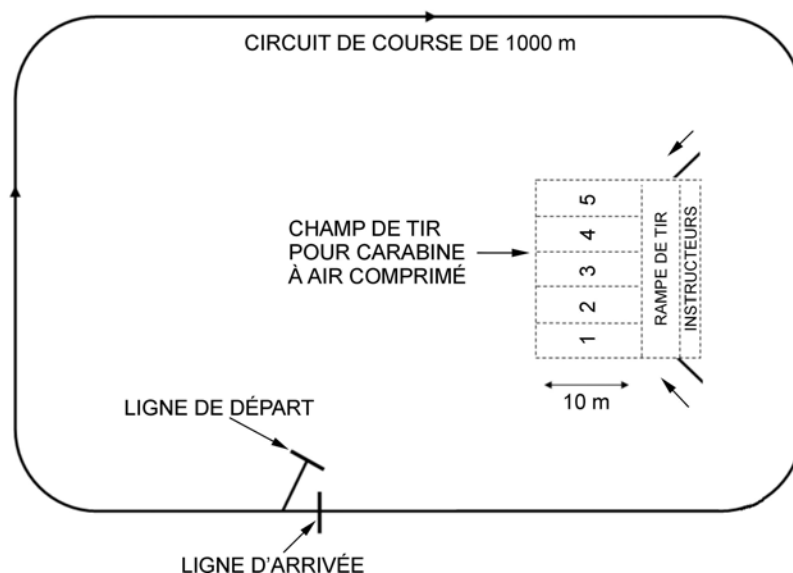

Directeur des cadets 3, 2008, Ottawa, Ontario, Ministère de la Défense nationale

Figure 10B-1 Disposition du parcours de l'activité récréative de biathlon d'été

- Un champ de tir pour carabine à air comprimé conçu conformément à l'A-CR-CCP-177/PT-002, partie 1, section 8, avec un minimum d'un couloir de tir par cadet par groupe.

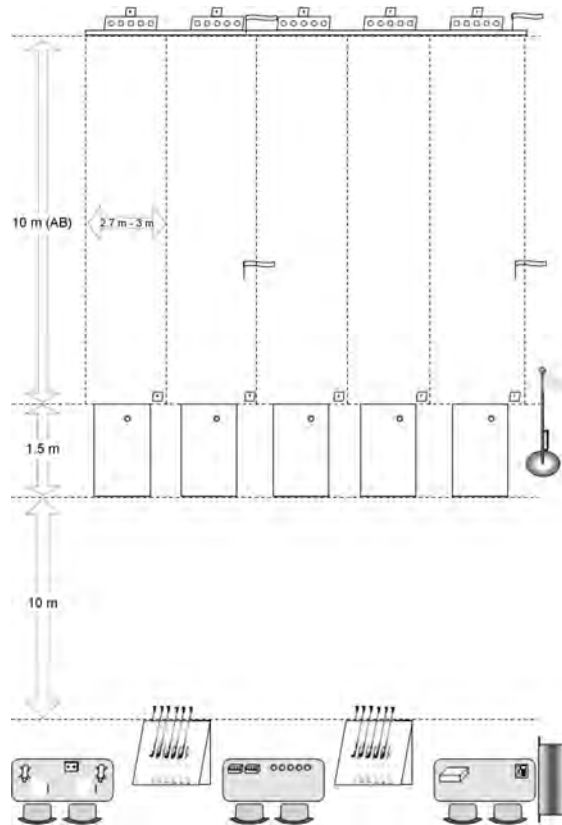

Directeur des cadets 3, 2008, Ottawa, Ontario, Ministère de la Défense nationale

Figure 10B-2 Disposition du champ de tir pour carabine à air comprimé de l'activité récréative de biathlon d'été

DOTATION EN PERSONNEL

Il faut beaucoup de personnel pour mener une activité récréative de biathlon d'été. En voici quelques-uns :

- **Délégué technique.** Responsable du déroulement général de la compétition, y compris l'imposition des pénalités et l'interprétation des règlements.
- **Chef de champ de tir.** Responsable du déroulement général des activités au champ de tir.
- **O Sécur Tir adjoint.** Responsable des cibles et de la distribution des munitions; il doit assister l'O Sécur Tir, au besoin.
- **Marqueur de couloir.** Responsable du marquage des points et de noter les résultats sur la feuille de notation du champ de tir (qui se trouvent à l'annexe E).
- **Chef des résultats.** Responsable de compiler toutes les données de l'événement (par exemple, les résultats du champ de tir, les heures de départ et d'arrivée et les pénalités imposées).
- **Coureur.** Responsable de ramasser les feuilles de pointage et de les porter au chef des résultats.
- **Chef des arrivées et départs.** Responsable du départ de la course et d'inscrire les heures d'arrivée sur la feuille de pointage (à l'annexe C).
- **Contrôleur du parcours.** Responsable d'inscrire chaque fois qu'un cadet termine un circuit sur la feuille de contrôle du parcours (à l'annexe D).
- **Secouriste.** Responsable des cas de blessures pouvant survenir pendant la compétition.

FORMAT

Séance d'information

Tous les cadets assistent à une séance d'information initiale. Pendant cette séance, les renseignements essentiels dont les cadets ont besoin pour participer à l'activité récréative de biathlon d'été sont présentés. Les renseignements suivants seront fournis :

- heures de départ,
- les tâches relatives aux couloirs de tir,
- les dernières prévisions météorologiques,
- la présentation du personnel de la compétition.

Le circuit de la course

Chaque cadet doit courir trois circuits de course distincts d'environ 1000 mètres. Pour parcourir les circuits de course, il faut :

- que chaque équipe se rassemble pour un départ en groupe (il y a un intervalle de deux minutes entre les heures de départ par équipe);
- que chaque équipe termine le circuit en équipe complète;
- que chaque équipe franchisse la ligne d'arrivée en équipe.

Le champ de tir

Chaque cadet tirera cinq à huit plombs pour tenter d'atteindre les cinq cibles de la cible de carabine à air comprimé pour biathlon. Après chaque séance de tir, le marqueur responsable du couloir inscrira les résultats de l'équipe et remettra la cible de carabine à air comprimé pour biathlon à l'état initial.

Lorsque tous les membres de l'équipe ont terminé le tir, ils doivent se rassembler pour le départ en groupe du circuit suivant.

SÉQUENCE

Cette activité récréative de biathlon d'été se déroulera dans l'ordre suivant :

- courir un parcours d'environ 1000 m;
- tirer de cinq à huit plombs vers la cible de carabine à air comprimé pour le biathlon;
- courir un parcours d'environ 1000 m;
- tirer de cinq à huit plombs vers la cible de carabine à air comprimé pour le biathlon;
- courir un troisième parcours d'environ 1000 m;
- franchir la ligne d'arrivée.

ÉQUIPEMENT

Pour un nombre de 25 cadets, l'équipement requis pour mener l'activité récréative de biathlon d'été devra comprendre, mais sans s'y limiter, les éléments suivants :

- des carabines à air comprimé des cadets (6),
- des tapis de tir (10),
- des plombs de carabine à air comprimé (un minimum de 875 plombs),

- des contenants pour les plombs (5),
- des chronomètres (6),
- des cibles de carabine à air comprimé pour biathlon (5),
- des lunettes de sécurité (10);
- un tableau d'affichage,
- les feuilles de pointage pour le biathlon qui se trouvent à l'annexe C,
- des feuilles de contrôle du parcours qui se trouvent à l'annexe D,
- des feuilles de notation du champ de tir qui se trouvent à l'annexe E.

TENUE

Des vêtements appropriés compte tenu des prévisions météorologiques.

RÈGLEMENTS

- Les cadets doivent rester avec leur équipe tout au long de l'activité.
- Les cadets doivent utiliser le même couloir de tir tout au long de l'activité.
- Les cadets doivent compléter la course dans la séquence appropriée et sur le parcours indiqué.
- Les carabines à air comprimé des cadets doivent être placées sur le pas de tir par le personnel de champ de tir et doivent y rester tout au long de l'activité.
- Tous les tirs doivent être effectués à partir de la position couchée.
- La carabine à air comprimé des cadets doit faire l'objet de mesures de sécurité après le tir.
- Le personnel de champ de tir remplacera une carabine à air comprimé des cadets si elle est inutilisable, restaurera la cible, et le cadet tirera cinq à huit coups de feu avec la nouvelle carabine.
- Pour les infractions à la sécurité, des pénalités de temps seront imposées.
- Pour les cibles ratées, des pénalités de temps seront imposées.

POINTAGE

Le pointage final de l'équipe est déterminé en additionnant le temps total de tous les circuits de course et les pénalités reçues. L'équipe avec le plus bas pointage final gagne la compétition.

Voici comment le pointage sera calculé :

- **Le temps.** Le temps final de l'équipe sera calculé entre le début et la fin, et l'on tiendra compte des pénalités imposées.
- **Les cibles.** Pour chaque relève de tir, le nombre de cibles atteintes et ratées sera noté sur la feuille de notation du champ de tir (qui se trouvent à l'annexe C) par le marqueur du couloir. Pour chaque cible ratée une pénalité d'une minute sera ajoutée au temps total du cadet.

PÉNALITÉS

Les pénalités suivantes seront ajoutées au temps de l'équipe :

- Toute violation des principes de l'esprit sportif et de sportivité entraînera l'imposition d'une pénalité d'une minute :
 - ne pas céder le passage à la demande d'un concurrent ou d'une équipe;
 - pousser ou bousculer;

- utiliser un langage grossier;
- gêner d'autres compétiteurs.
- Pour chaque cible manquée, une pénalité de 10 secondes sera imposée.
- Une pénalité de deux minutes sera imposée pour chaque infraction à la sécurité :
 - ne pas garder sous contrôle la carabine à air comprimé des cadets;
 - passer à l'avant du pas de tir;
 - tirer intentionnellement des plombs vers des objets autres que la cible de carabine à air comprimé pour le biathlon.
- Chaque membre de l'équipe qui ne franchit pas la ligne d'arrivée aura une pénalité de deux minutes.

LES ZONES INTERDITES

Les zones interdites doivent être clairement identifiées avant le début de l'activité récréative de biathlon d'été.

REMARQUES

- Le personnel de contrôle du parcours inscrira chaque fois qu'une équipe termine un circuit. Voir la feuille de contrôle du parcours à l'annexe D.
- Le chef des arrivées et départs inscrira le temps de chaque cadet. Lorsque la feuille sera entièrement remplie (ou presque), le coureur la portera au chef des résultats. Voir les feuilles de pointage qui se trouvent à l'annexe C.
- Si des dossards sont disponibles, on pourra les utiliser pour identifier les cadets.

CETTE PAGE EST INTENTIONNELLEMENT LAISSÉE EN BLANC

FEUILLE DE POINTAGE DU BIATHLON

Nom du marqueur : _____

Nom du cadet	N° de dossier	Heure de départ	Circuit un	Circuit deux	Heure d'arrivée (Circuit trois)	Pénalités de course-sécurité	Pénalités de tir	Temps total
Nota : Le chef des arrivées et départs doit noter les heures de départ et d'arrivée de la course et remettre les feuilles de pointage au marqueur.								

CETTE PAGE EST INTENTIONNELLEMENT LAISSÉE EN BLANC

CETTE PAGE EST INTENTIONNELLEMENT LAISSÉE EN BLANC

FEUILLE DE NOTATION DU CHAMP DE TIR

Nom du marqueur : _____

Nom du cadet :	Couloir	Coups tirés			X = Cible manquée	Manquées	Commentaires/Pénalités
					○ ○ ○ ○ ○ ○		
		3 tirs en plus					
Nom du cadet :	Couloir	Coups tirés			X = Cible manquée	Manquées	
					○ ○ ○ ○ ○ ○		
		3 tirs en plus					
Nom du cadet :	Couloir	Coups tirés			X = Cible manquée	Manquées	
					○ ○ ○ ○ ○ ○		
		3 tirs en plus					
Nom du cadet :	Couloir	Coups tirés			X = Cible manquée	Manquées	
					○ ○ ○ ○ ○ ○		
		3 tirs en plus					
Nom du cadet :	Couloir	Coups tirés			X = Cible manquée	Manquées	
					○ ○ ○ ○ ○ ○		
		3 tirs en plus					
Nom du cadet :	Couloir	Coups tirés			X = Cible manquée	Manquées	
					○ ○ ○ ○ ○ ○		
		3 tirs en plus					
Nom du cadet :	Couloir	Coups tirés			X = Cible manquée	Manquées	
					○ ○ ○ ○ ○ ○		
		3 tirs en plus					
Nom du cadet :	Couloir	Coups tirés			X = Cible manquée	Manquées	
					○ ○ ○ ○ ○ ○		
		3 tirs en plus					

CETTE PAGE EST INTENTIONNELLEMENT LAISSÉE EN BLANC